

大牟田市統計年鑑

昭和 59 年

大 牟 田 市

大牟田市民憲章

制定 昭和57年7月21日

私たちは、三池山と有明の海に抱かれ、燃ゆる石のふる里に住む大牟田市民です。

私たちは、みずからの責任において、互いに力を合わせ、未来にはばたく大牟田の町をきずくため、この憲章を定めます。

活気ある豊かな町にしましょう。

自然と調和したきれいな町にしましょう。

教育を重んじ、文化をはぐくむ、健やかな町にしましょう。

親切な、心あたたかい町にしましょう。

きまりを守り明るい町にしましょう。

市の木「くぬぎ」



市の花「やぶつばき」



昭和58年3月31日選定

大牟田市統計年鑑

昭和 59 年

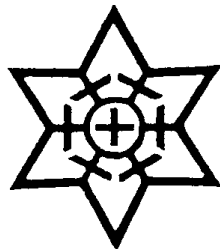

大牟田市

は し が き

ここに、昭和59年大牟田市統計年鑑を刊行いたします。

本書は、大牟田市の自然、人口、経済、社会、文化など各分野にわたる基本的統計資料を総合的かつ体系的に収録し、市勢の現況と推移を明らかにしたものです。

この統計書が、市政の企画立案の基礎資料に、企業経営方針の計画立案に、また学術研究の基礎資料に、さらに市民生活向上の指針として、ご利用いただければ幸いです。

編集にあたりましては、利用者の便宜を図るため、統計資料の体系的整備改善の充実に努めましたが、なお不備不完全な点が多々あると思われますので、各位のご意見とご批判を得て、より一層の充実・改善を図っていきたく存じます。

おわりに、本書の刊行にあたり、各方面で統計の需要がますます高まっている時、貴重な資料を提供していただきました関係各位のご厚意に対し、心から感謝の意を表しますとともに、今後ともなお一層のご指導とご協力をお願いいたします。

昭和 60 年 8 月

大牟田市長 黒 田 稜 一

利用される方へ

- 1 この統計年鑑は、大牟田市の各分野の基本的な統計資料を原則として昭和59年または昭和58年度を主として収録し、その他の年(度)の資料は比較対照のため掲げているが、その収録期間は、資料の有無、性質及び編集の都合により適宜伸縮しております。
- 2 各統計表は、特別の表示及び注釈のない限り、数値は「大牟田市」を範囲としております。
- 3 統計表中「年次」とあるのは1暦年間（1月～12月）を「年度」とあるのは1会計年度間（4月～翌年3月）の事実を示し「何年(度)末、何月末」または「何年何月何日」とあるものは、それぞれの現在日における事実を表しております。
- 4 各統計表の数値全体についての説明は、各表ごとに頭注として掲げ、数値の一部分についての説明は脚注を付けております。
- 5 数値の単位は各表の右上に掲げたが、一見して明らかなものは省略した。また、単位未満は原則として4捨5入したため総数とその内訳の合計と必ずしも一致しておりません。
- 6 資料は各官公庁、民間事業所、庁内各課からの報告によるものおよび直接調査収集したものである。出所は各表の左下に掲げております。
- 7 各統計表中の記号の用法は次のとおりです。
 - 「0」 単位未満、該当数字を4捨5入した結果0となったものである。
 - 「—」 皆無または該当数字なし。
 - 「…」 不明、不詳、不定および算出不能の数字。
 - 「△」 負数、減少したものの。
 - 「X」 該当数字の発表をさし控えたものの。
- 8 この年鑑に収録した統計資料について、さらに詳細な資料が必要な場合、あるいは、疑義がある場合は、大牟田市 行政管理部 総務課（電話（0944）53-4221）または資料の出所機関にご照会願います。

総目次

統計図表

I	土地および気象	2~ 5
II	人口	6~ 13
III	国勢調査	14~ 35
IV	事業所構造	36~ 48
V	農林水産業	49~ 56
VI	鉱業	57
VII	製造業	58~ 67
VIII	建設および住居	68~ 75
IX	電気、ガスおよび水道	76~ 79
X	運輸および通信	80~ 88
XI	商業および貿易	89~ 99
XII	金融	100~105
XIII	物価および家計	106~116
XIV	労働および社会保障	117~127
XV	市民所得	128~137
XVI	財政および市有財産	138~144
XVII	公務員および選挙	145~147
XVIII	教育、文化および宗教	148~163
XIX	衛生、清掃および公害	164~171
XX	司法および警察	172~178
XXI	災害および事故	179~183
	付録	184~201

統計表目次



I 土地および気象

1 市域の変せん	2
2 位 置	2
3 市役所の位置	2
4 小学校区別面積	3
5 民有地面積	3
6 気象の概況	4
7 台 風	5
8 風水害状況	5

II 人 口

9 人口の推移	6
10 町名別人口	8
11 小学校区別人口	10
12 住民基本台帳および本籍人口	10
13 外国人登録人口	11
14 人口動態	11
15 都道府県別転入転出口	12

III 国 勢 調 査

16 年齢(各歳)・男女別人口	14
17 国籍・男女別外国人人口	16
18 人口集中地区人口・面積・人口密度	16
19 配偶関係・年齢(5歳階級)・ 男女別15歳以上人口	17
20 流入・流出人口	17
21 産業・年齢(5歳階級)従業上の地位・ 男女別15歳以上就業者数	18
22 在学か否かの別・最終卒業学校の種類・ 年齢(5歳階級)・男女別15歳以上人口	20
23 在学学校の種類・未就学の種類 男女別在学者数及び未就学者数	22
24 労働力状態・男女別15歳以上人口	22
25 世帯人員別普通世帯数及び普通世帯人員並びに 準世帯数及び準世帯人員(一般世帯特掲)	22
26 家計の収入の種類別普通世帯数、普通世帯人員、 親族人員及び親族就業者数(6歳未満・18 歳未満・65歳以上の親族のいる普通世帯、 65歳以上の親族のみの普通世帯及び一般世 帯特掲)	24
27 経済構成、世帯の主な就業者の産業(大分類)別 普通世帯数及び普通世帯人員(親族就業者が 1人の世帯及び一般世帯特掲)	26

28 世帯の家族類型別普通世帯数、普通世帯人員 及び親族人員(6歳未満・18歳未満・ 65歳以上の親族のいる普通世帯及び一 般世帯特掲)	28
29 世帯人員、畳数別住宅に住む普通世帯数 (間借りの1人世帯特掲)	30
30 住宅の所有の関係、1人当たり畳数別住宅に 住む普通世帯数及び普通世帯人員(間借 りの1人世帯特掲)	30
31 入居時期・前住地・男女別人口	32
32 住宅の建て方別住宅に住む普通世帯数、普通 世帯人員、主世帯の1世帯当たり室数及 び1世帯当たり畳数	32
33 住居の種類、住宅の所有の関係、世帯主の入 居時期別普通世帯数、普通世帯人員、1 世帯当たり室数及び1世帯当たり畳数 (間借りの1人世帯特掲)	33
34 世帯人員、居室数別住宅に住む普通世帯数 及び1世帯当たり(間借りの1人世帯特 掲)	34

IV 事業所構造

35 小学校区別・産業別・従業者規模別事業所数	36
36 産業別・資本金階級別事業所数および従業者数	36
37 産業別・経営組織別事業所数および従業者数	38
38 産業別・規模別事業所数および従業者数	42
39 産業別・地位別従業者数	46
40 主要事業所の従業者の推移	48

V 農 林 水 産 業

41 専業別・自小作別農家数	49
42 経営耕地面積規模別農家数	49
43 兼業種類別農家数	49
44 農家人口	49
45 農業従事者および農業就業人口	50
46 経営耕地面積	50
47 借入耕地のある農家数および借入耕地面積	50
48 農業雇用労働	50
その1 雇用労働	50
その2 水稲作の作業を請負させた農家 数と面積	51
その3 水稲作の作業を請負った農家数 と面積	51
49 農用機械	51

その1 個人有農家数と台数	51
その2 共有農家数	52
50 家畜の飼養頭羽数	52
51 農産物販売金額規模別農家数	52
52 農産物販売収入1位の部門別農家数	52
53 農畜産物生産量	53
54 農地転用状況	53
55 所有山林がある林家数と山林面積	53
56 漁業経営体の基本構成	54
57 経営体階層別経営体数	54
58 経営組織別経営体数、専兼業別個人 経営体数	54
59 最盛期の海上作業従事者構成別経営体数	55
60 主とする兼業種類別経営体数	55
その1 漁業を主とする経営体	55
その2 漁業を従とする経営体	55
61 営んだ漁業種類別経営体数	55
62 漁獲金額別経営体数	55
63 世帯の経済中心者の専兼業別経営体数	56
64 自営・雇われ別漁業就業者数	56
65 性別・年令別漁業就業者数	56
66 のり養殖面積規模別経営体数	56

VI 鉱 業

67 三池鉱産区および埋蔵炭量	57
68 三池炭炭質	57
69 三池鉱産別出炭量	57
70 全国・九州出炭量	57

VII 製 造 業

71 製造業の概況	58
72 従業者30人以上の事業所	60
その1 事業所数および従業者数	60
その2 現金支出額および有形固定資産	62
その3 製造品出荷額等	64
73 従業者4～29人の事業所	66
74 工業用地と工業用水	66

VIII 建設および住居

75 道路状況	68
76 都市計画道路	68
77 橋 梁	68
78 下水道状況	69
79 公 園	69
80 河 川	69
81 都市計画区域地区面積	70
その1 都市計画区域等	70

その2 用途地域、地域地区

82 居住世帯の有無別住宅数及び人が居住する 住宅以外の建物数	71
83 住宅の種類、構造、建築の時期別住宅数	71
84 住宅の種類、所有の関係別住宅数、世帯数、 世帯人員、1住宅当たり居室数、畳数 延べ面積、1人当たり畳数及び1室当た り人員	71
85 住宅の種類、延べ面積別住宅数	72
86 設備状況別住宅数	72
87 都市計画の地域区分、居住世帯の 有無別住宅数及び人が居住する住宅以外 の建物数並びに世帯の種類別世帯数及び 世帯人員	72
88 家屋構造および用途別戸数	73
89 福岡県公営住宅保有状況	74
90 市営住宅収入支出状況	74
91 市営住宅建設状況	75

IX 電気、ガスおよび水道

92 電力発電量	76
93 電灯、電力使用状況	76
94 ガス普及状況	77
95 ガス消費状況	77
96 上水道の概況	78
その1 用地、水道管、給水戸数、給水 栓および水道料金	78
その2 水圧、取水量、配水量および給 水量	78
97 三池炭産専用水道	78

X 運輸および通信

98 国鉄乗降客数	80
99 国鉄手荷物・小荷物取扱状況	80
100 国鉄貨物取扱状況	81
101 西日本鉄道乗降客数	82
102 西鉄バス輸送状況	82
103 産交バス輸送状況	82
104 自動車登録台数	83
105 軽自動車、原動機付自転車保有台数 およびバス台数	83
106 三池港概況	84
その1 泊 地	84
その2 けい留岸壁	84
その3 上屋および倉庫	84
その4 貯 留 場	84
その5 港湾荷役労働者	84

107	三池、島原間渡船乗降客数	85
108	大牟田港入港船舶数	85
109	大牟田港貨物取扱実績	85
110	三池港入港船舶数	86
111	三池港貨物取扱実績	86
112	電話台数	87
113	電話利用状況	87
114	電報発着信数	87
115	郵便施設	88
116	内国郵便物配達数	88
117	内国郵便物引受数	88

X I 商業および貿易

118	商業の推移	89
119	産業中小分類別統計表(卸売業、小売業)	90
120	小学校区別統計表	94
121	従業者規模別商店数、従業者数、 年間商品販売額など	96
122	商業中分類別開設年別商店数	96
123	飲食店の業種別商店数、従業者数、 商品販売額など	97
124	たばこ売渡額	98
125	塩販売量	98
126	酒類販売量	98
127	外国貿易	99
	その1. 品目別輸出額	99
	その2. 品目別輸入額	99
	その3. 外国貿易船入港状況	99

X II 金 融

128	銀行主要勘定	100
129	相互銀行主要勘定	100
130	郵便貯金	102
131	種類別郵便貯金	102
132	簡易保険取扱状況	102
133	主要金融機関預金残高	103
134	主要金融機関貸出残高	103
135	商工組合中央金庫勘定	103
136	中小企業市資金融資状況	104
137	組合等強化資金の貸付状況	104
138	手形交換高	104
139	信用保証状況	105
140	住宅金融公庫資金貸付状況	105

X III 物価および家計

141	大牟田市消費者物価指数	106
142	主要指標	110

143	1世帯当たり1ヶ月間の収入と支出	111
	その1. 全世帯	111
	その2. 勤労者世帯	111
144	主要品目の小売価格	112
145	青果物取扱高	116
146	鮮魚取扱高	116

X IV 労働および社会保障

147	産業別規模別労働組合	117
148	産業別労働者1人月平均現金給与額	118
149	労働者1人平均月別現金給与額	119
150	一般職業紹介状況	120
151	日雇職業紹介状況	120
152	新規学校卒業者の職業紹介状況	122
153	雇用保険給付状況	122
154	日雇給付状況	123
155	労働者災害補償保険給付状況	123
156	市民交通傷害保険の加入と給付状況	123
157	生活保護状況	124
158	民生関係施設	124
159	児童相談所相談別受付件数	124
160	婦人相談件数	125
161	母子福祉寡婦福祉資金貸付状況	125
162	身体障害者	125
163	国民健康保険	126
164	国民年金	126
165	敬老祝金	126
166	共同募金、日赤募金	127

X V 市民所得

167	経済活動別市内総生産	128
168	市民所得の分配	129
169	関連指標	130
170	経済活動別市内総生産	
	(1) 産 業	131
	ア 農業	131
	イ 林業	131
	ウ 水産業	131
	エ 鉱業	131
	オ 製造業	132
	カ 建設業	132
	キ 電気・ガス・水道業	132
	ク 卸売・小売業	132
	ケ 金融・保険業	132
	コ 不動産業	133
	サ 運輸・通信業	133
	シ サービス業	133

(2) 政府サービス生産者	134
ア 電気・ガス・水道業	134
イ サービス業	134
ウ 公務	134
(3) 対家計民間非営利サービス生産者	134
ア サービス業	134
171 雇用者所得	135
172 財産所得	135
173 企業所得	136
174 (控除) 一般政府、消費者負債利子等	136
175 就業人口	137
その1 市内常住就業人口	137
その2 市内就業人口	137

XVI 財政および市有財産

176 会計別決算額の推移	138
177 一般会計歳入歳出状況	138
178 一般会計財源別歳入状況	140
179 一般会計性質別歳出状況	140
180 一般会計、特別会計、相互繰入繰出状況	140
181 企業会計決算額	140
182 特別会計決算額	141
183 市 税	142
その1 収入決算額	142
その2 徴収状況	142
その3 課税対象	143
184 県 税	143
185 市 債	144
その1 事業別	144
その2 借入先別	144
186 市有財産	144

XVII 公務員および選挙

187 市 職 員	145
188 市議会議員	145
189 会議開催状況	145
190 選挙投票状況	146
191 永久選挙人名簿登載人員	146

XVIII 教育、文化および宗教

192 小学校の概況	148
193 中学校の概況	149
194 高等学校の概況	149
195 市立養護学校の概況	150
196 幼稚園の概況	150
197 各種学校の概況	150
198 専修学校の概況	152
199 国立高専の概況	152

200 小学校児童数の推移	152
201 中学卒業後の状況(公立・私立)	154
202 高等学校卒業後の状況(公立・私立一全日・定時制)	154
203 高等学校卒業者の就職状況	155
204 児童・生徒の体位の平均値及び比較	156
205 児童・生徒の疾病異常状況	157
206 学校施設状況	157
207 公民館数	158
208 公民館行事	158
209 青年の家利用状況	159
その1 登録者数	159
その2 利用者数	159
210 市民会館ホール利用件数	159
211 労働福祉会館利用件数	159
212 福祉センター利用件数	159
213 図 書 館	160
その1 蔵書冊数	160
その2 図書貸出状況	160
その3 図書個人貸出登録状況	160
その4 各種資料	161
その5 その他の統計	161
その6 統計指標	161
214 体育施設利用状況	162
215 動物園利用状況	162
216 テレビの受信契約数	163
217 指定文化財	163
218 宗教法人数	163

XIX 衛生清掃および公害

219 医療施設	164
220 医療従事者	164
221 市立病院	164
その1 医療従事者および病床数	164
その2 外来および入院状況	164
222 母の年令階級別、および出生時 体重別出生児数	165
223 大牟田市の生命表	165
224 死因別10位までの死亡者数	166
225 年令別死亡者数	166
226 法定、指定伝染病患者数	167
227 伝染病(法定、指定を除く)および 食中毒患者数	167
228 人工妊娠中絶者の年令別状況	167
229 許可を要する食品関係営業施設数	168
230 環境衛生関係営業施設数	168
231 家畜と殺頭数	168
232 狂犬病予防事業	168
233 じんかい処理	169

	その1 処理状況	169
	その2 収集処理人員および 器機装備状況	169
234	し尿処理	169
235	大気汚染状況	170
	その1. いおう酸化物測定点別経年変化	170
	その2. いおう酸化物の環境基準適合状況	170
	その3. 降下ばいじん測定点別経年変化	171
236	大牟田川水質調査結果	171

XX 司法および警察

237	民事事件処理状況	172
	その1 福岡地裁大牟田支部	172
	その2 大牟田簡易裁判所	172
238	各種調停事件処理状況	173
	その1 民事調停事件数	173
	その2 家事調停事件数	173
	その3 家事審判事件数	173
239	刑事事件処理状況	173
240	家庭裁判所の種類別事件数	174
241	交通関係事件数	175
242	一般登記件数	175
243	風俗営業者数	175
244	刑法犯罪発生件数と検挙件数	176
245	特別法犯罪	177
246	少年ぐ犯行為	177
247	少年犯罪	178
248	海上検挙状況	178

XI 災害および事故

249	稲麦の被害状況	179
250	産業別労働死傷者数	179
251	救急出動件数	179
252	海難発生救助状況	180
253	交通事故発生状況	180
254	火災の概況	180
255	原因別火災発生件数	182
256	時間別覚知別火災発生件数	182
257	消防施設	183

付 録

	大牟田のあゆみ	184
	歴代市長	188
	歴代助役	188
	歴代収入役	188
	歴代市会議長	189
	歴代市会副議長	189
	市議会のしくみ	189

	大牟田市役所機構一覧表	190
	大牟田市にある文化財一覧表	191
	市町村主要指標	192
	人口順位による都市とその人口 (住民基本台帳人口による)	196
	市内の官公署及び施設・報道機関・金融機関	198
	度量衡換算表	200

图 表

市民のくらし

(昭和58年)



出生 1日に5.1人



結婚 1日に2.8組

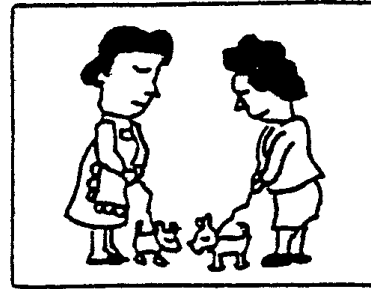

転入 1日に15.2人

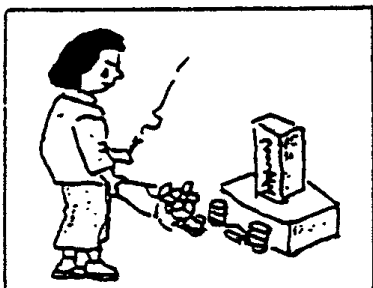

死亡 1日に3.7人



離婚 1日に0.7組

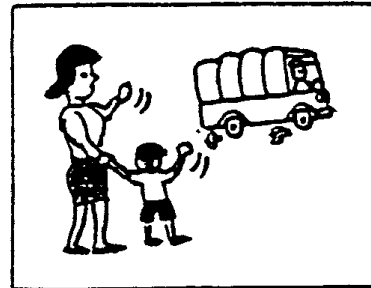

転出 1日に17.8人



1世帯平均 3.0人

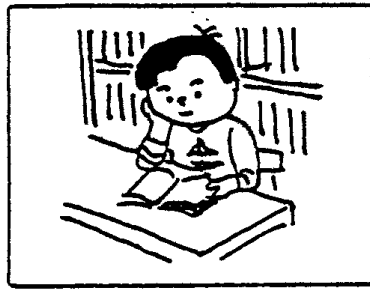

図書貸出 1日に844冊



ごみ 1日に154トン



交通事故 1日に3.1件



たばこ消費量 1日に1,070,016本

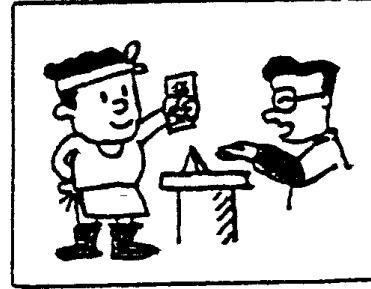

市税 市民1人当り72,677円



犯罪 1日に6.9件

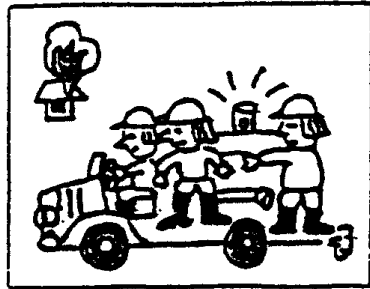

火災 1日に0.3件
救急出動 1日に7.1件

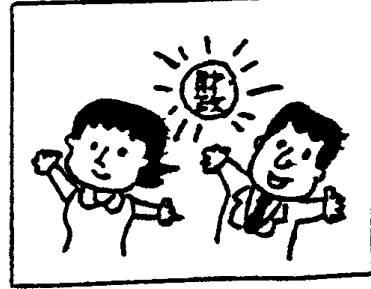

市の財政市民1人当り歳出決算額
231,953円

大牟田市の位置

位置 極東 東経 130° 32' 40" (大字四ヶ湯谷)
 極西 東経 130° 23' 39" (三池港灯台)
 極南 北緯 32° 59' 53" (萩尾町)
 極北 北緯 33° 05' 42" (大字上内)

広ぼう 東西 12.5 Km
 南北 10.8 Km

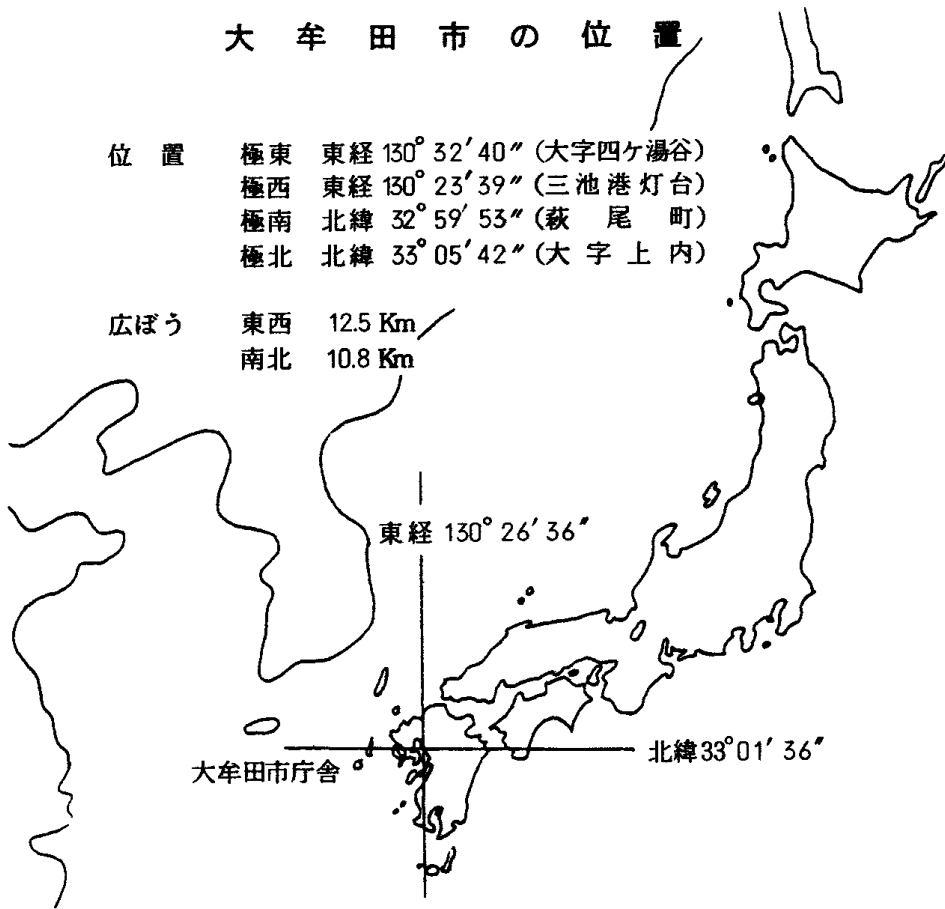

天気概況 (昭和59年)

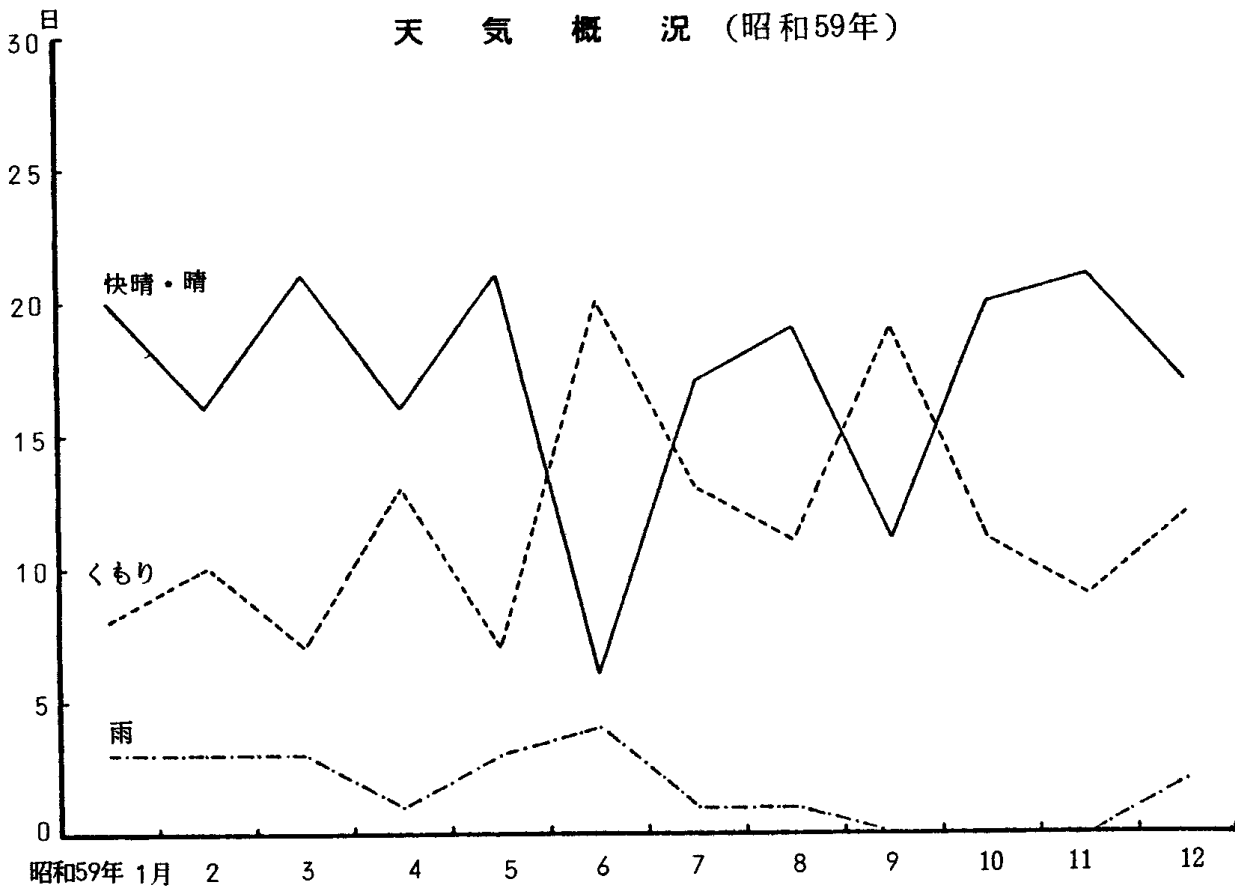

人口の推移 (国勢調査人口・推計人口) 各年10月1日現在

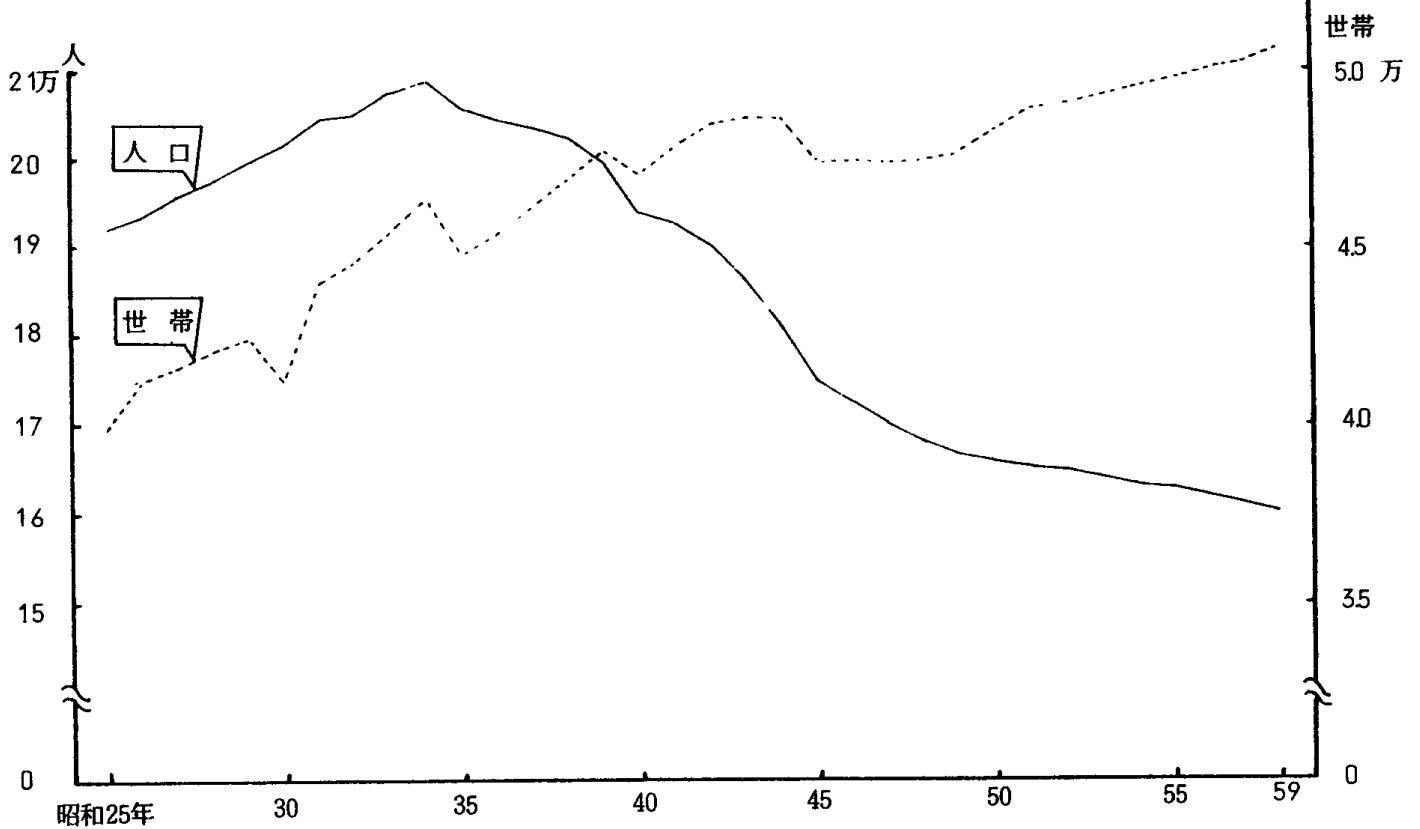

年齢5歳階級別人口 (住民基本台帳人口)

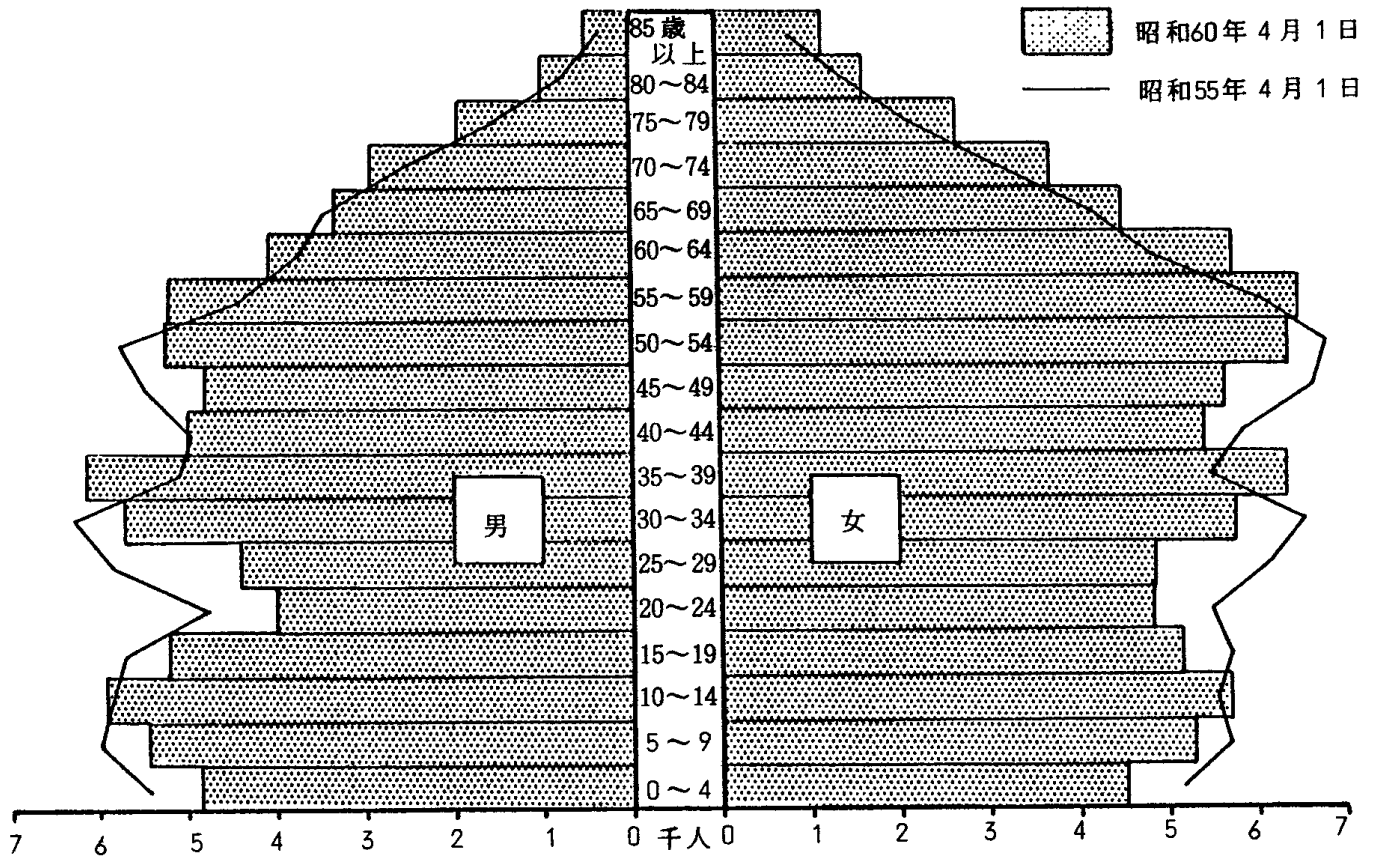

月 別 気 温 (昭和59年)

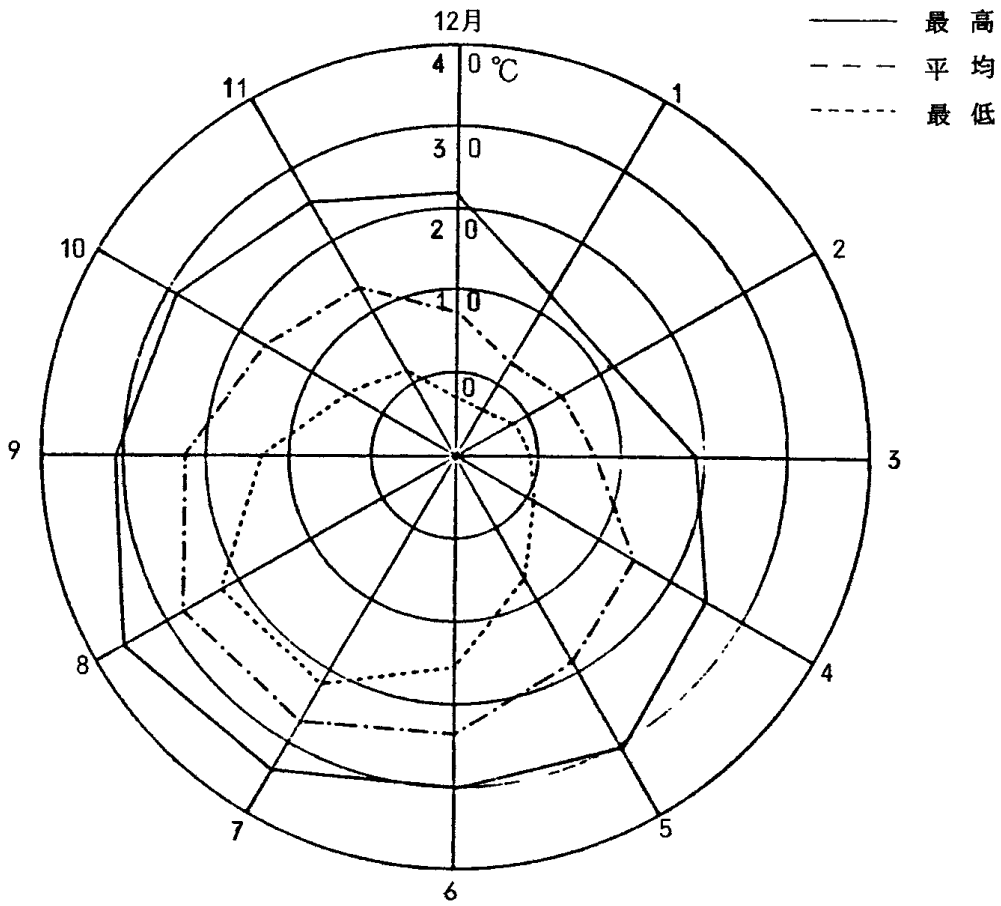

月 別 降 水 量 (昭和59年)

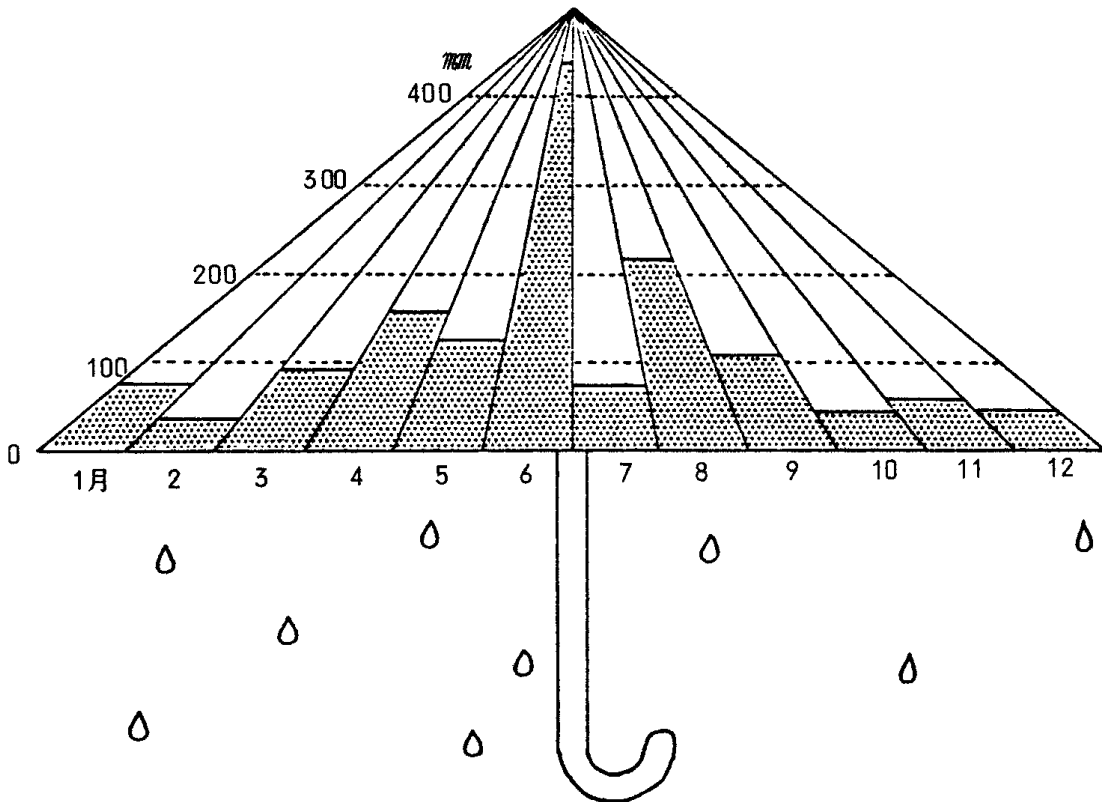

人 口 動 態 (昭和25年~58年)

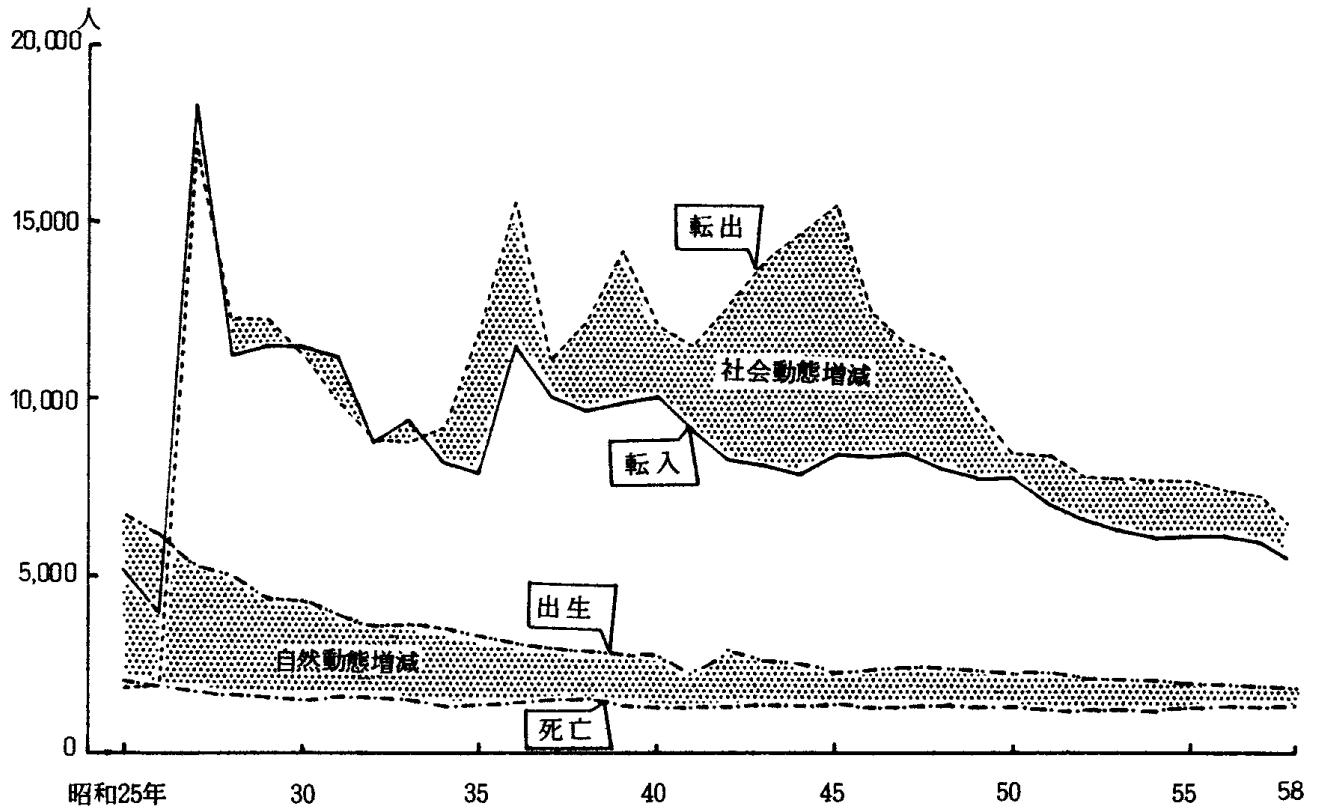

人 口 動 態 (昭和58年)

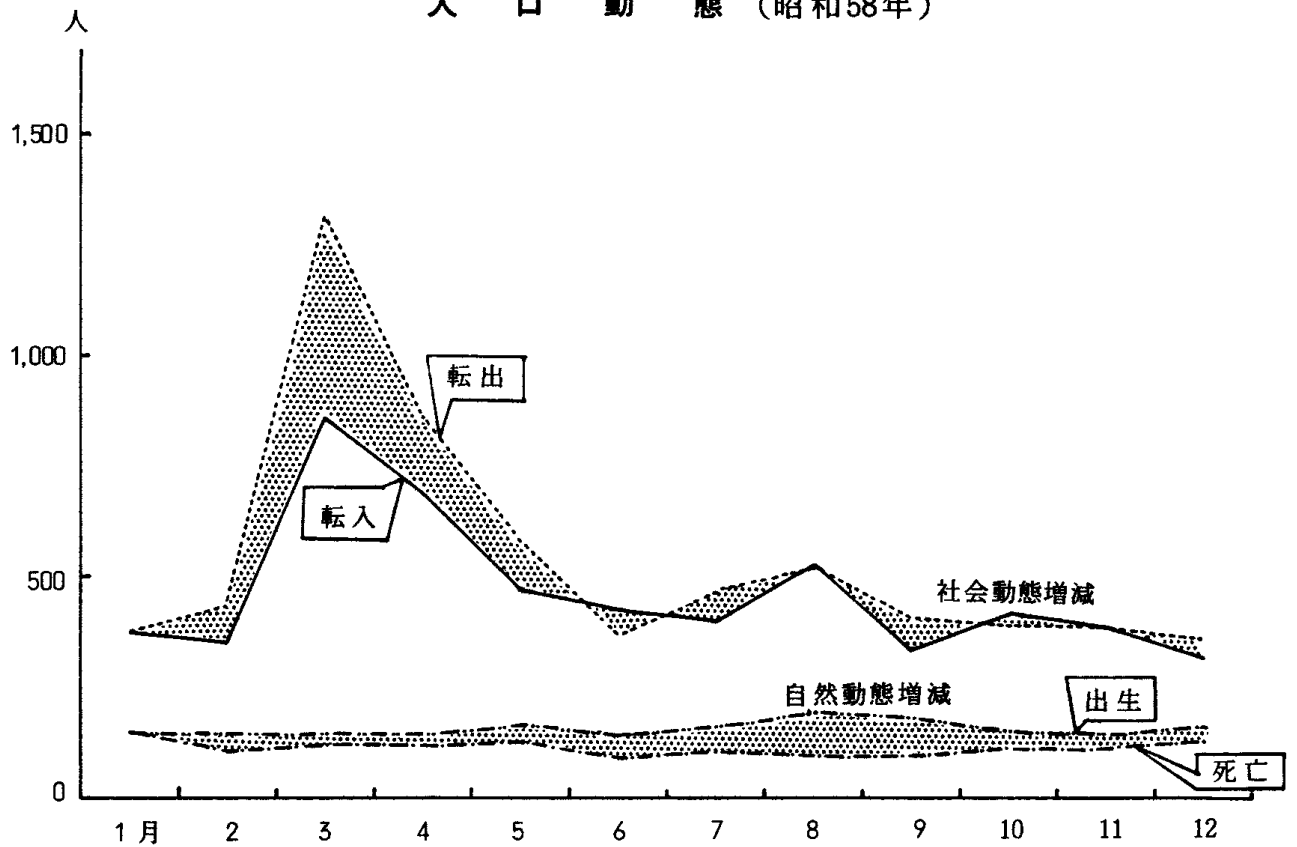

年齢別人口の割合

その1 国勢調査

その2

住民基本台帳人口
(昭和60年4月1日現在)

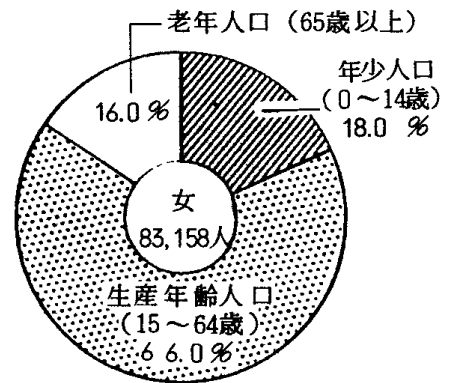
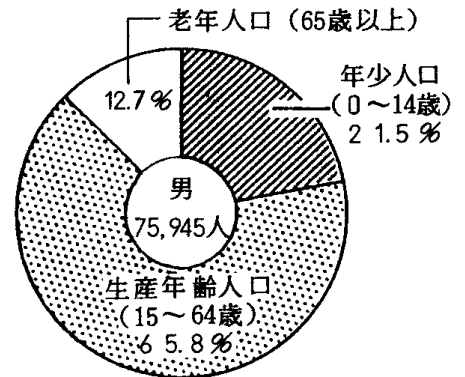
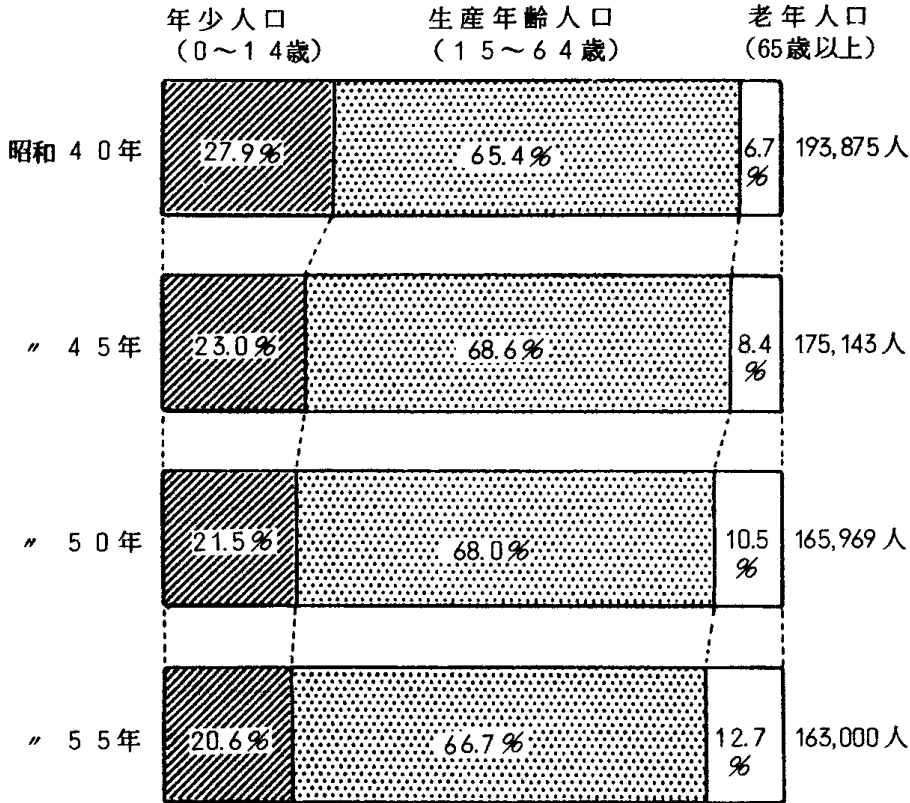

就業別人口の割合 (各年10月1日現在：国勢調査)

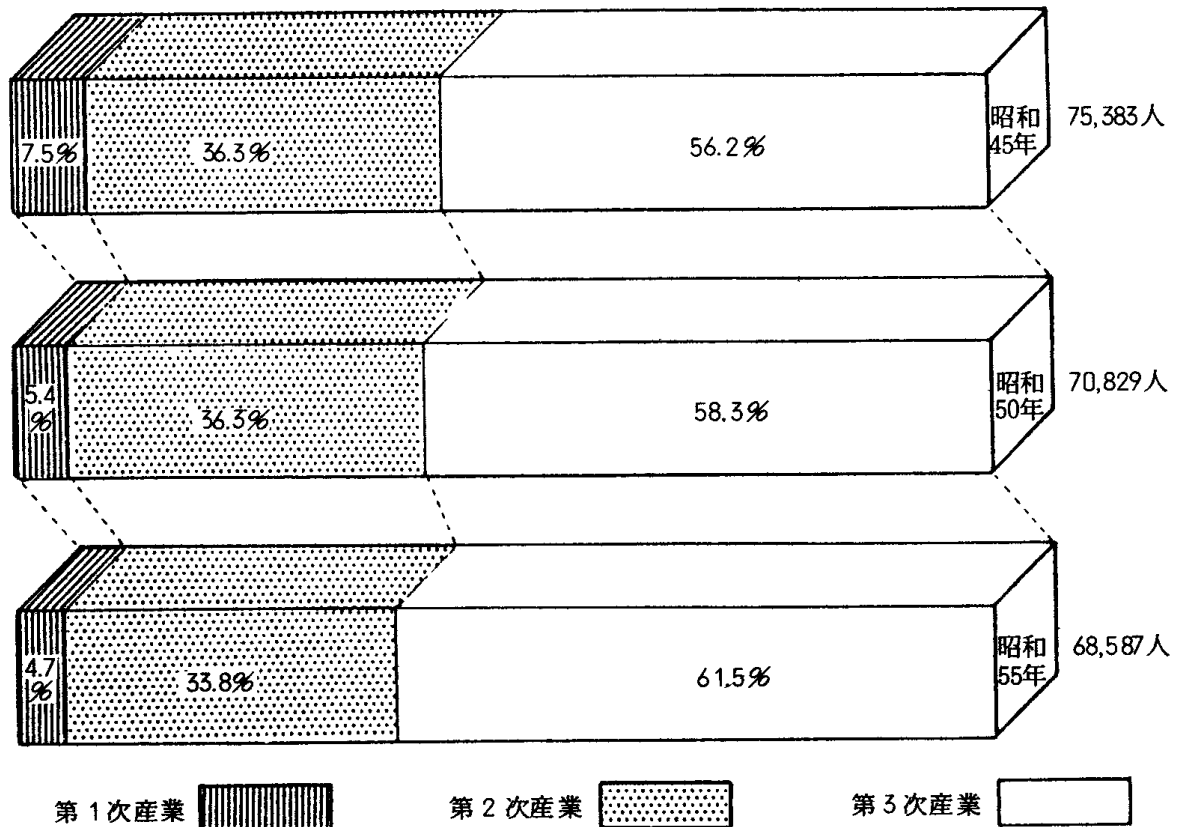

労働力の状況 (昭和55年国勢調査)

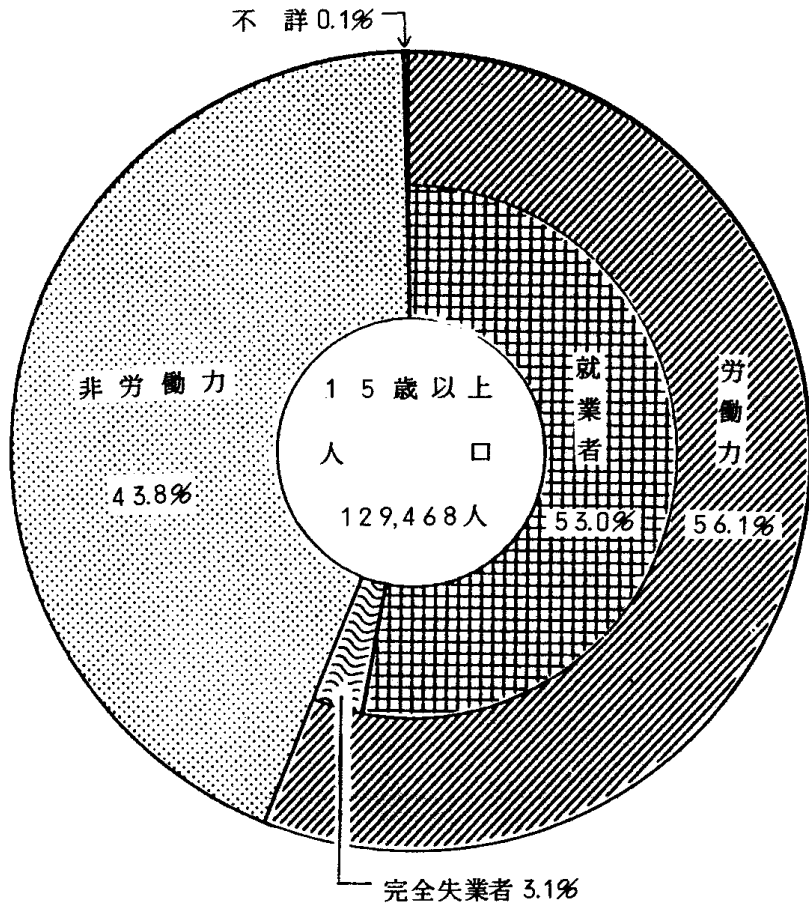

流入流出人口 (昭和55年国勢調査)

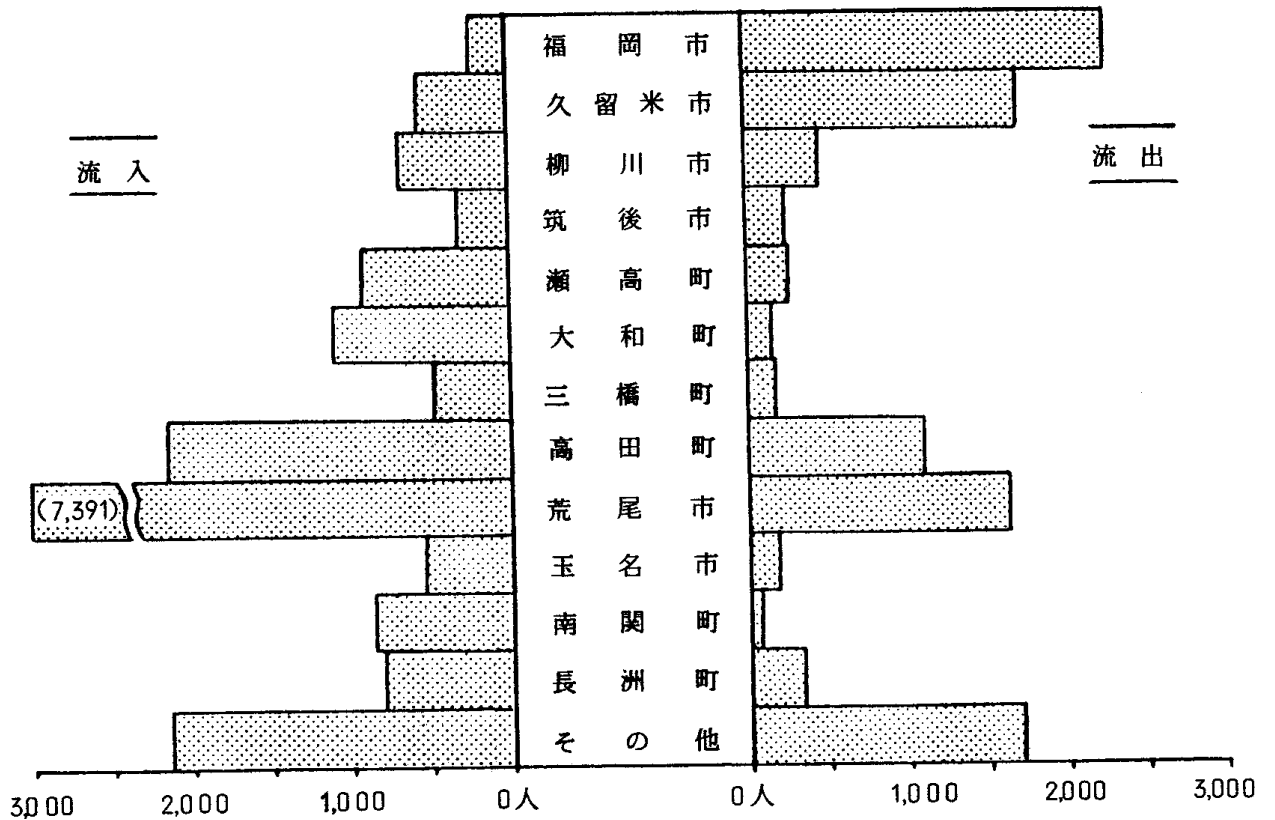

工業の推移 (昭和55年 = 100)

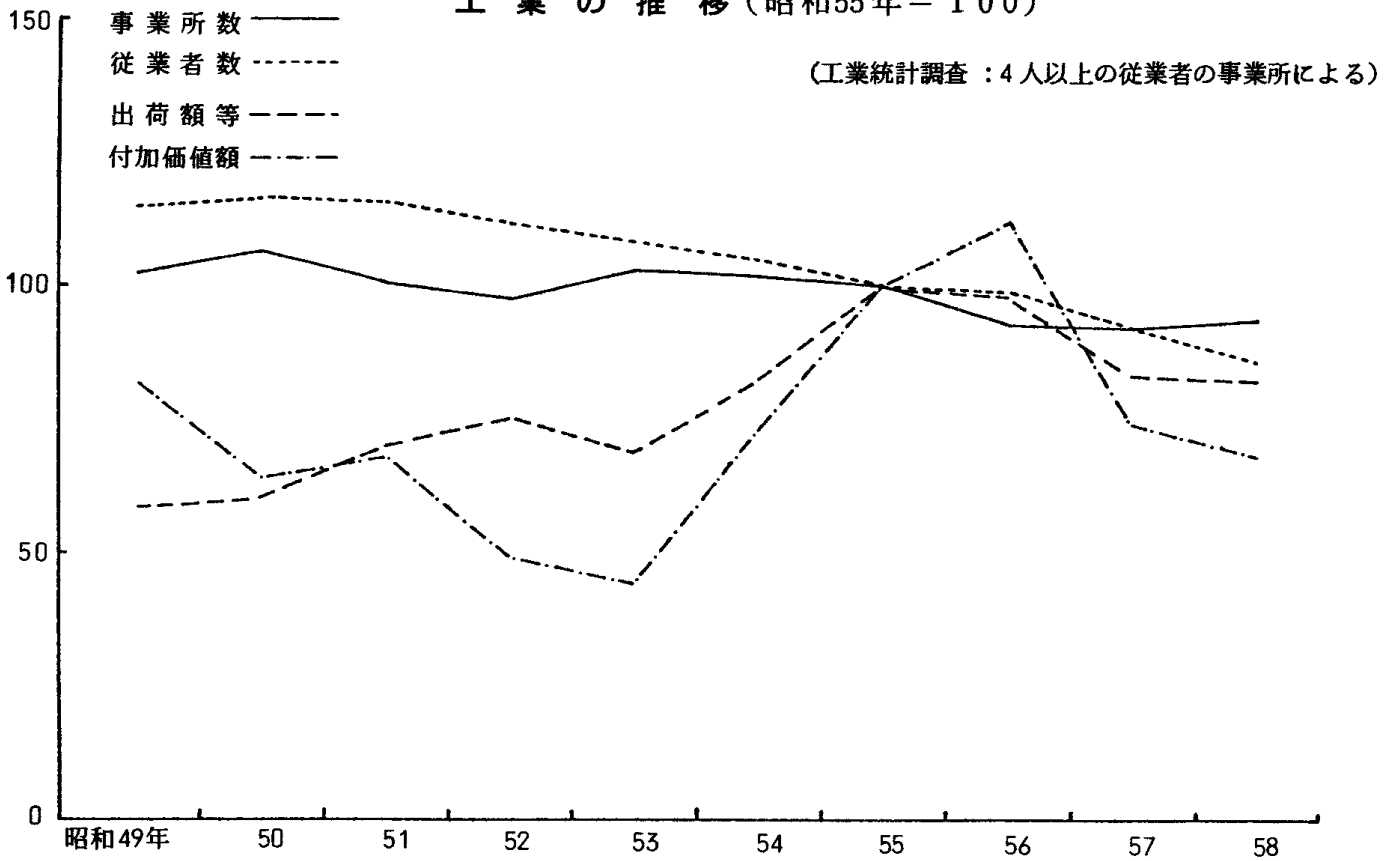

事業所数・従業者の推移 (事業所統計調査)

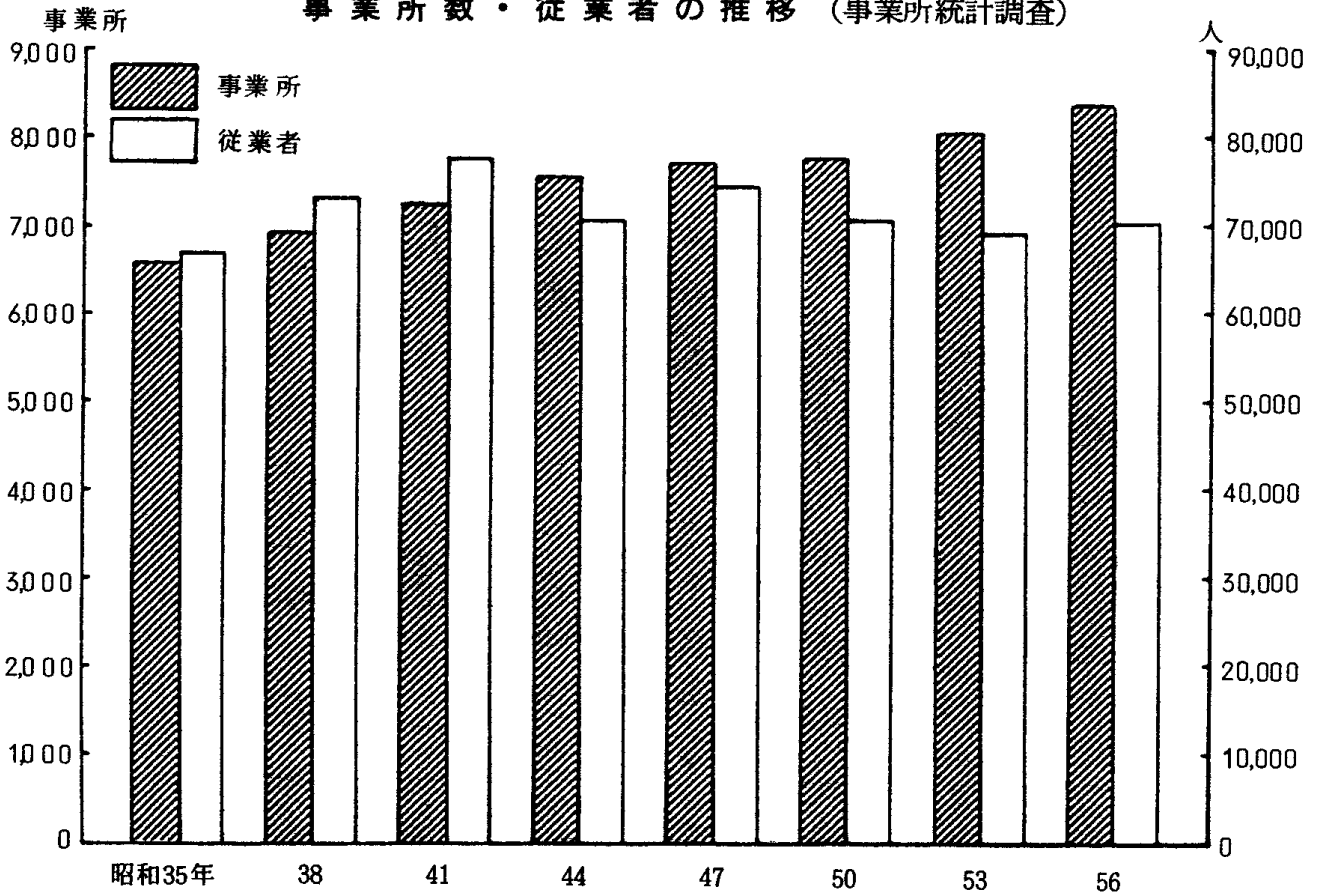

規模別・組織別の割合（昭和56年事業所統計調査）

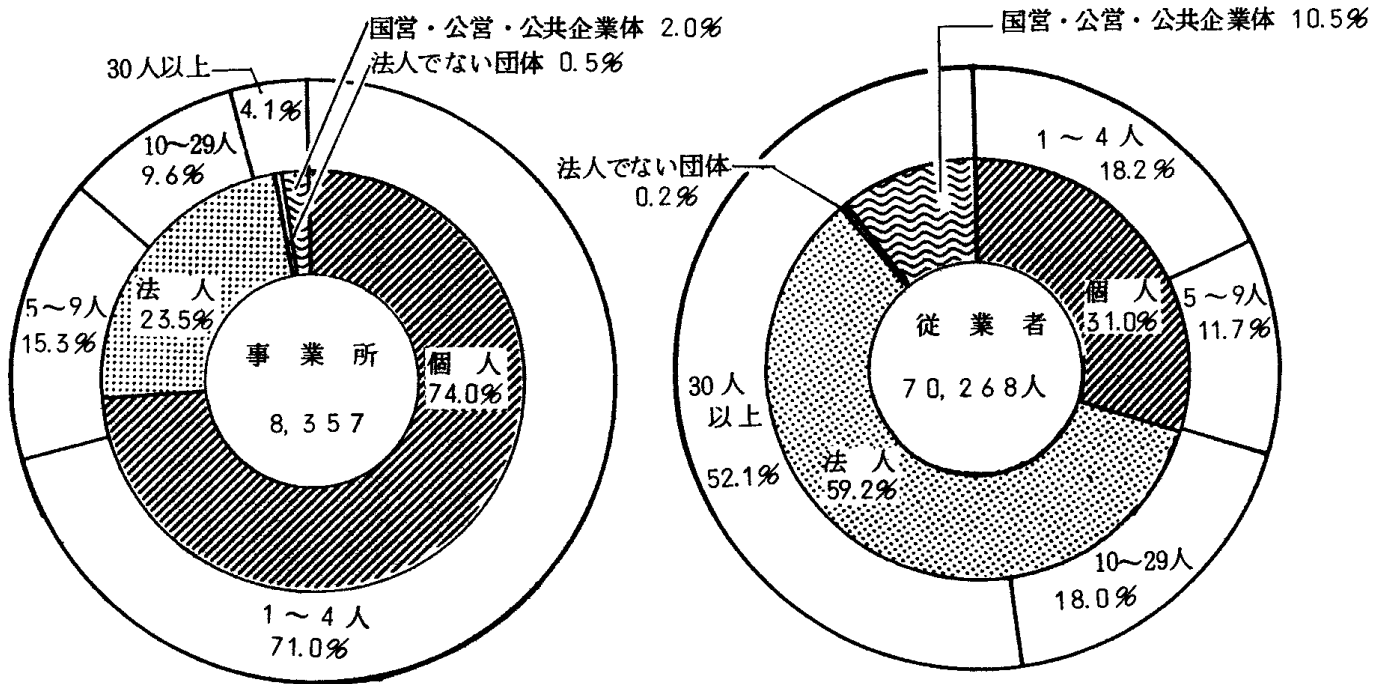

事業所・従業者の産業別割合（昭和56年事業所統計調査）

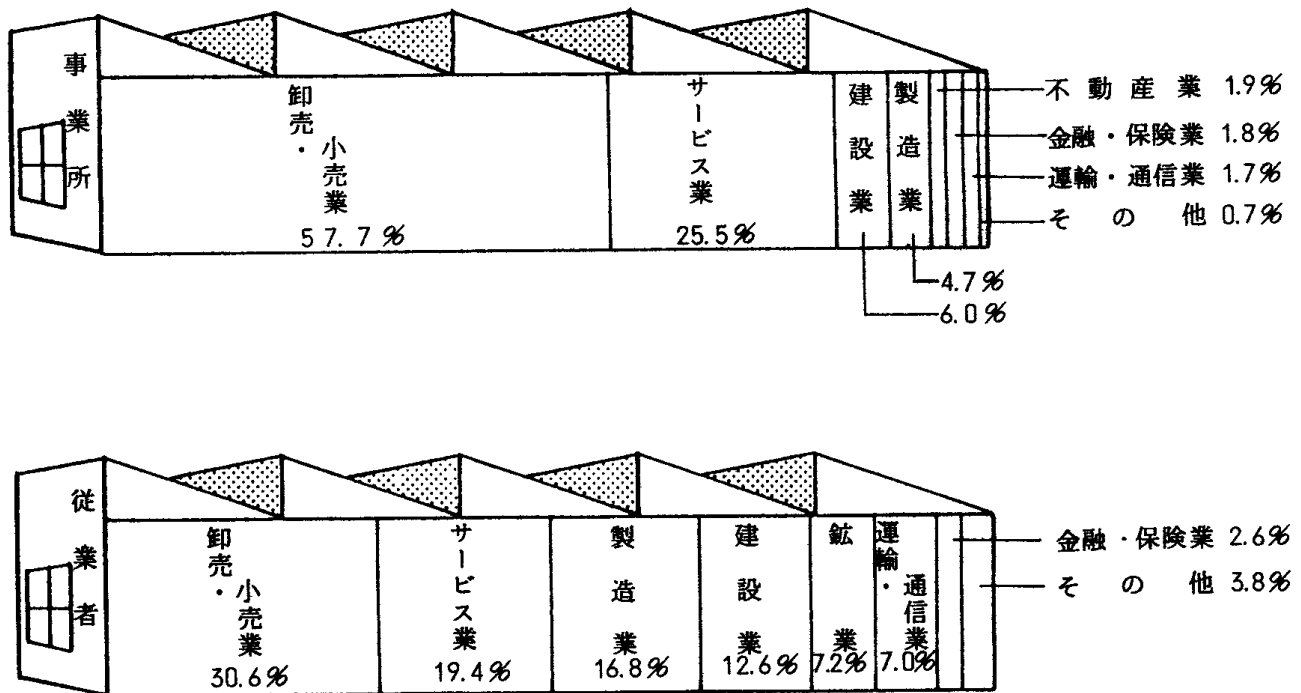

市内自動車登録台数
(各年4月1日現在)

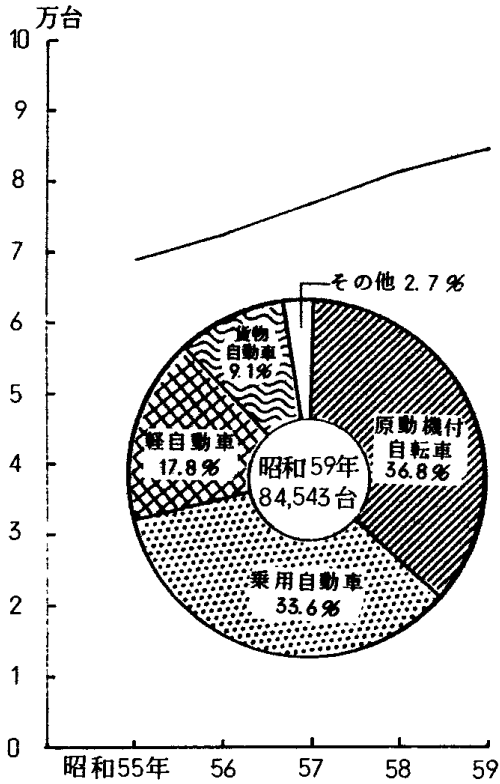

市民交通傷害保険の加入と給付件数

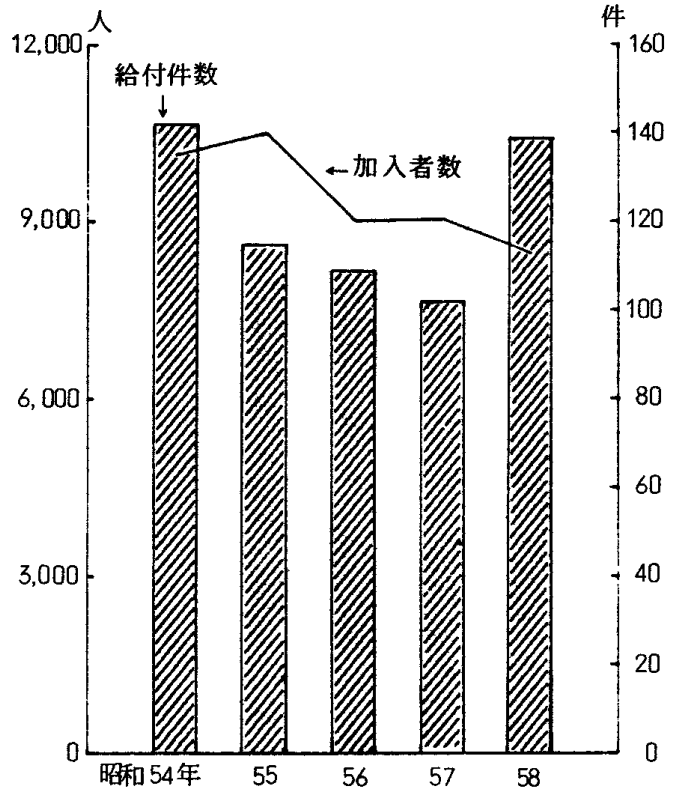

交通事故発生状況
(大牟田警察署管内)

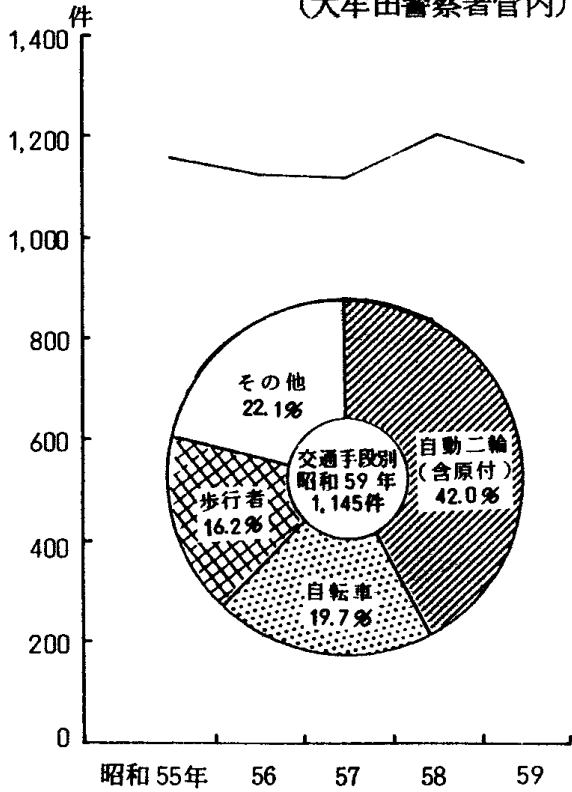

交通事故年代別死傷者数
(昭和59年大牟田警察署管内)

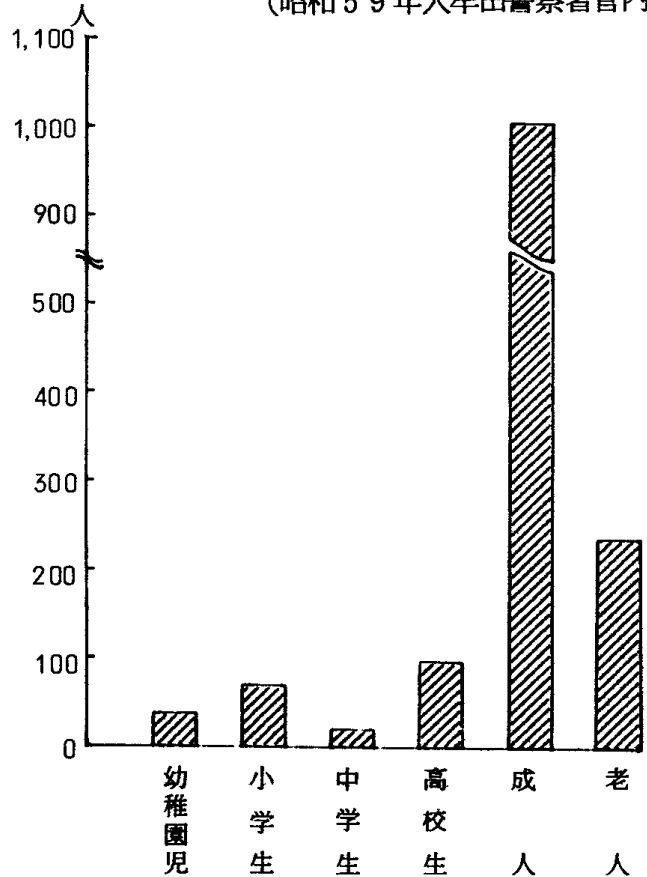

国鉄市内駅乗車人員 (昭和59年)

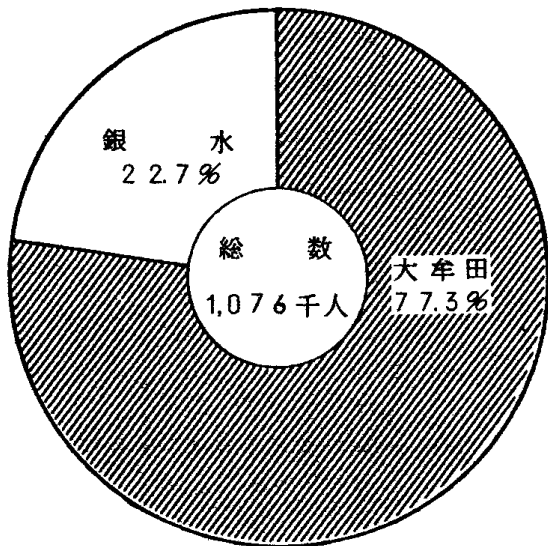

西日本鉄道市内乗車人員 (昭和59年)

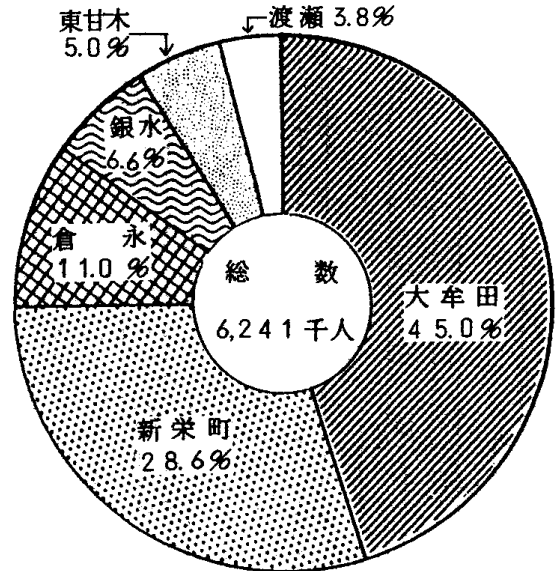

救急出動件数

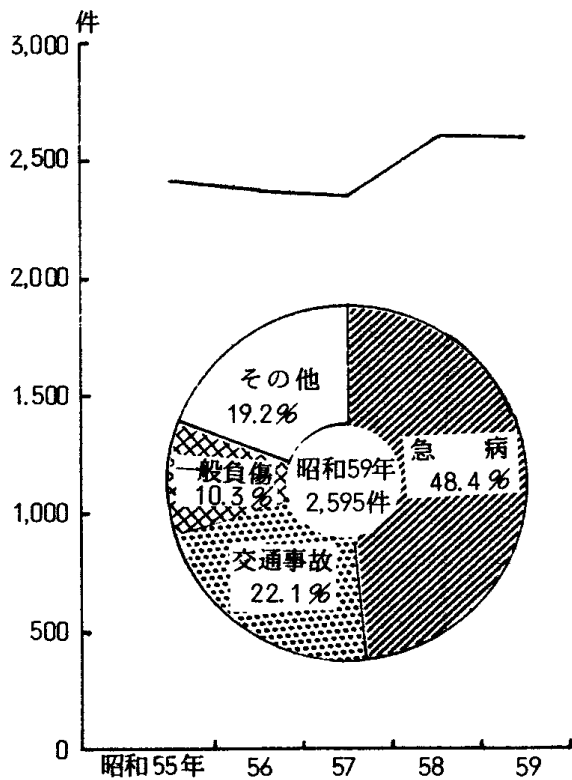

火災発生件数

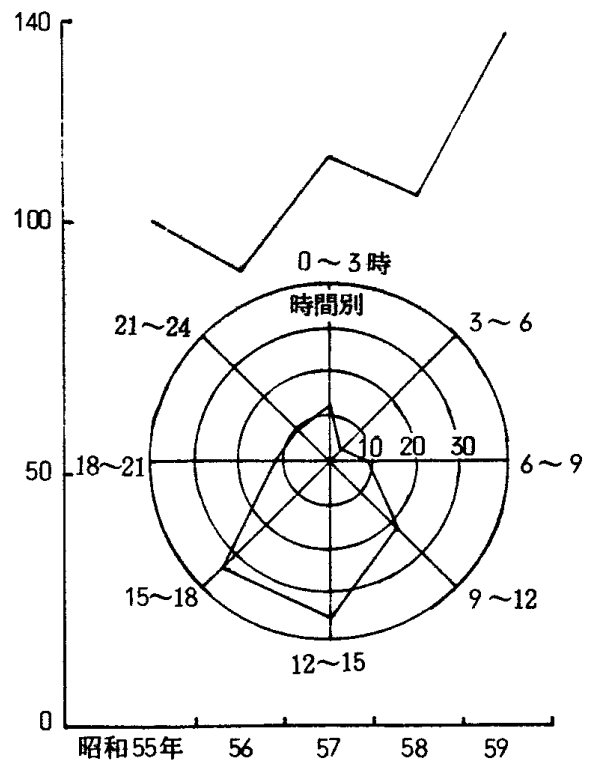

市立図書館蔵書・貸出状況

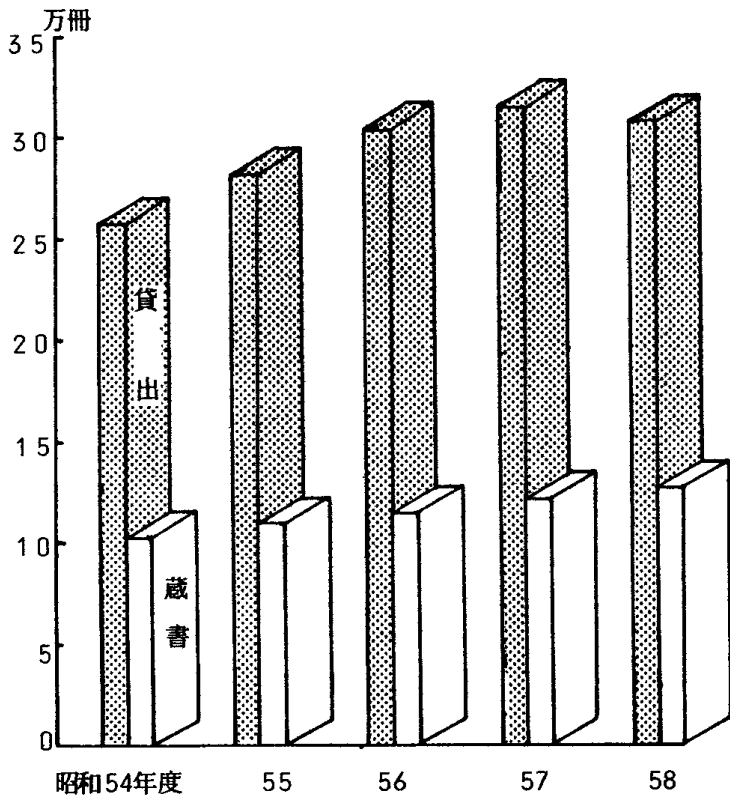

市立図書館分類別蔵書状況

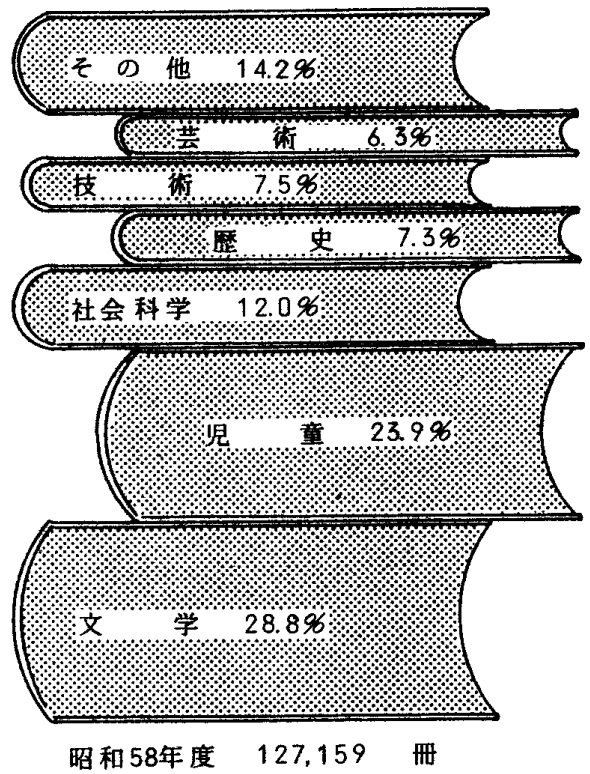

じんかい処理状況

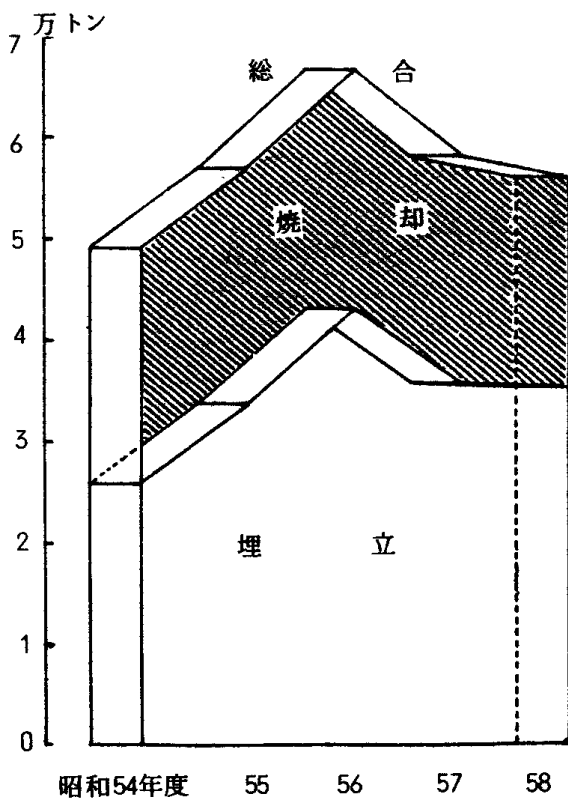

し尿処理状況

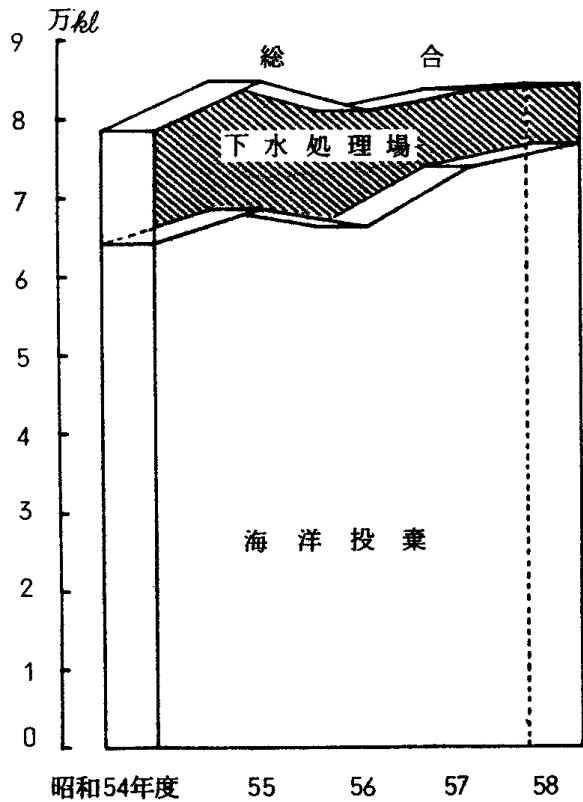

死因別死亡者数（昭和58年度）

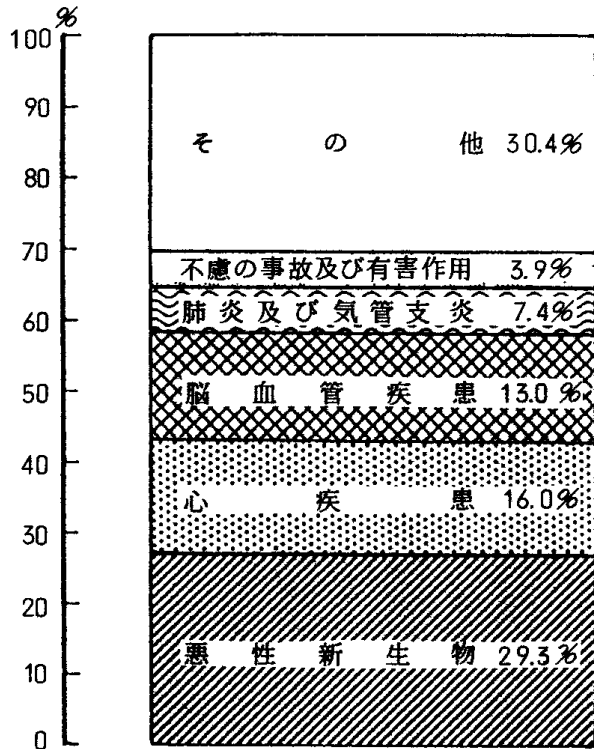

総数 1,349人

生徒数（昭和59年5月1日現在）

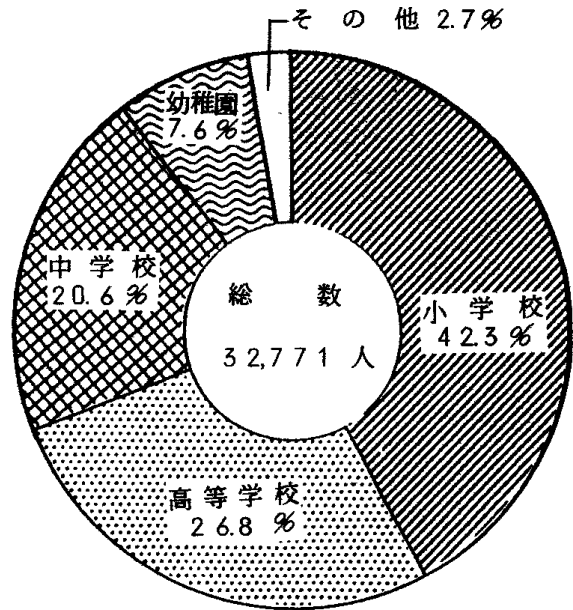

大牟田市消費者物価指数（総合）

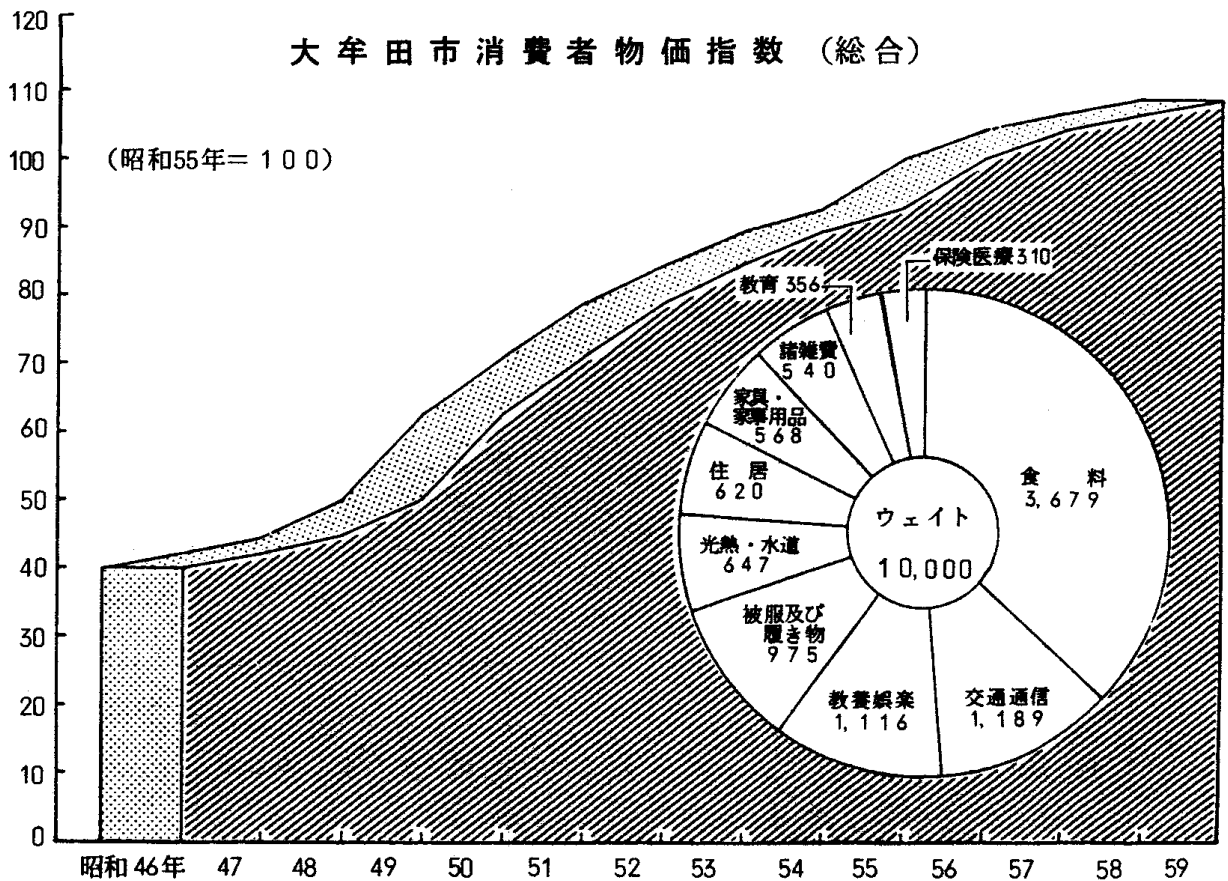

一般会計決算額の推移

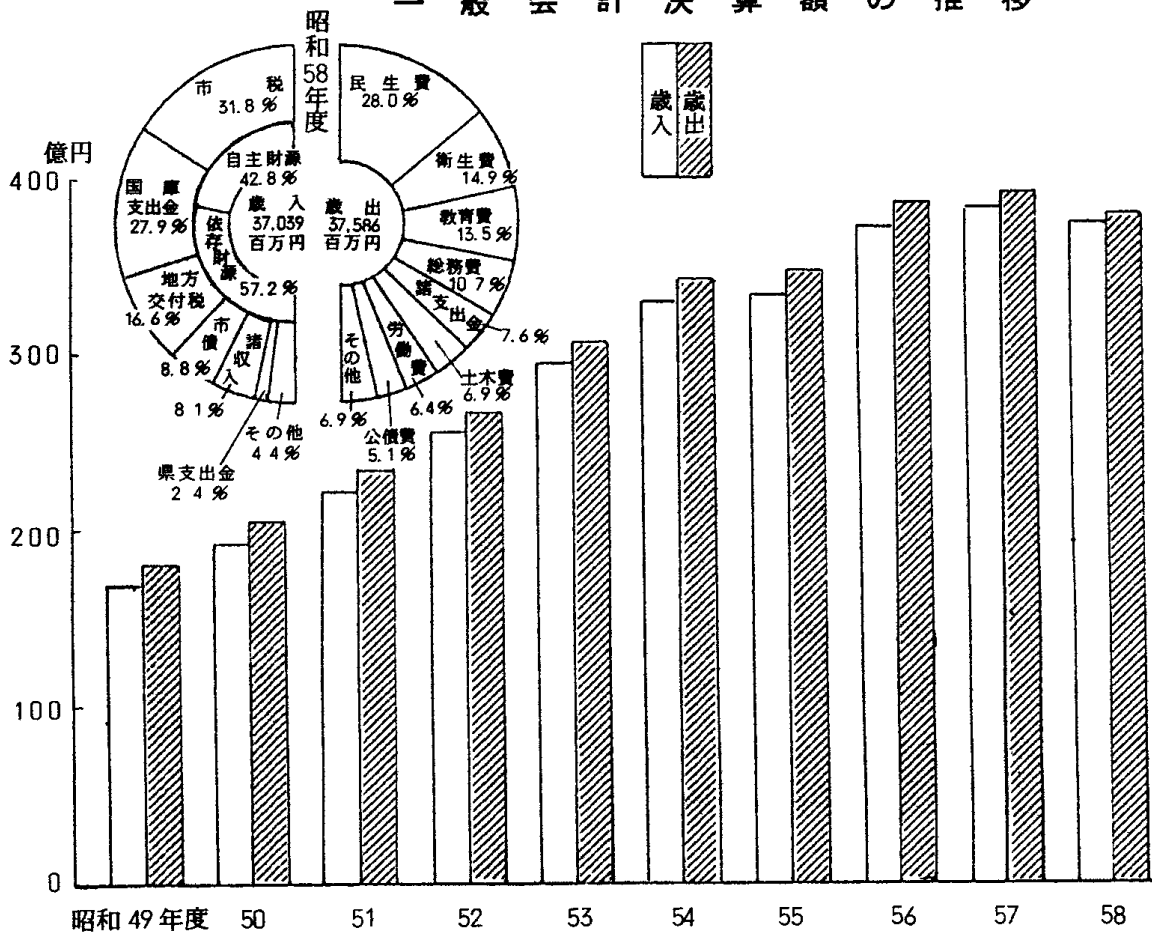

昭和59年度一般会計(当初)予算

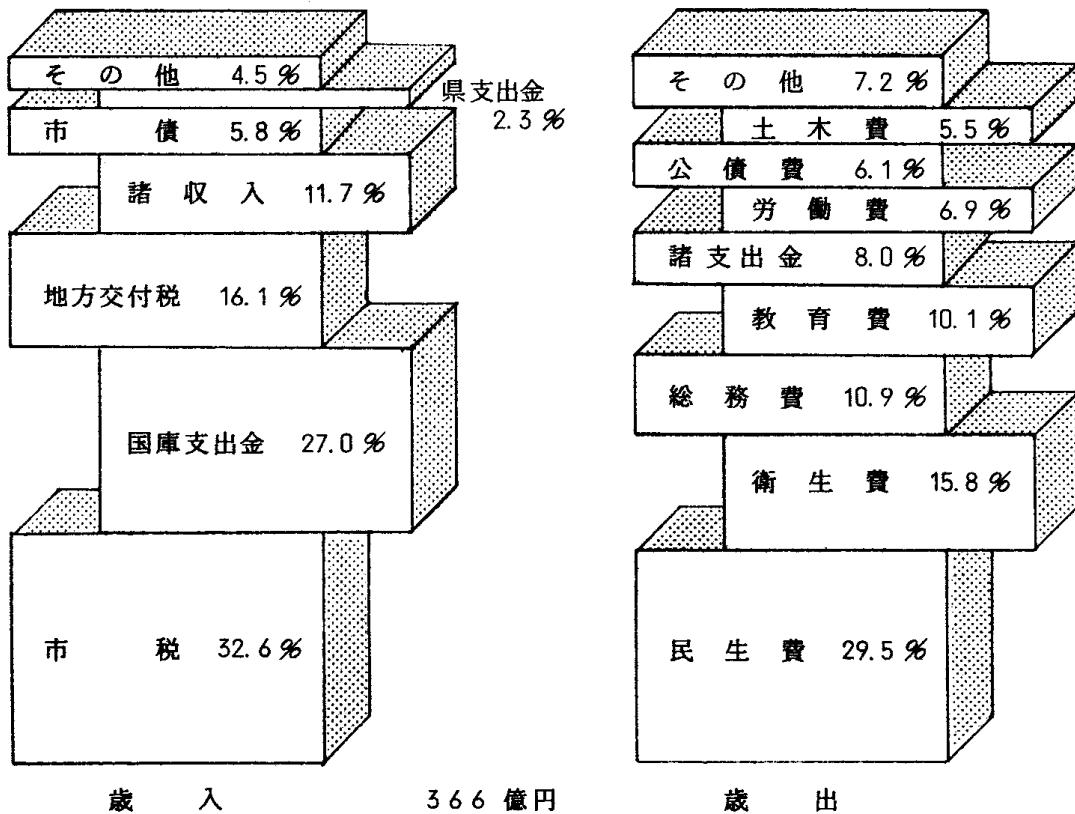

統計表

2 土地および気象

I 土地および気象

1 市域の変せん

(単位 km²)

年 月 日	編 入 地 名	増 加 面 積	総 面 積
大 6 3 1	市制施行
昭 4. 4. 1	三 川 町	...	18. 31
16. 4. 1	銀 水 村	40. 76	59. 07
16. 4. 1	三 池 町	8. 79	67. 86
16. 4. 1	駛 馬 町	6. 59	74. 45
16. 4. 1	玉 川 村	8. 44	82. 89
25. 10. 1	国勢調査時、国土地理院の修正により減少	△ 5. 61	77. 28
28. 4. 1	人工島初島	0. 014	77. 29
30. 4. 1	健老町地先埋立地	0. 445	77. 74
30. 10. 1	国勢調査時、国土地理院の修正により減少	△ 2. 21	75. 53
35. 4. 1	本浜田町地先埋立地	0. 129	75. 66
37. 8. 1	新港町地先埋立地	0. 117	75. 78
40. 10. 1	国勢調査時、国土地理院の修正により増加	0. 45	76. 23
45. 4. 1	四山町地先埋立地	0. 45	76. 68
46. 4. 1	人工島三池島	0. 0065	76. 69
47. 11. 1	昭和開	2. 717	79. 41
53. 3. 16	健老町地先埋立地	0. 697	80. 11
56. 12. 1	西新町地先埋立地	0. 103	80. 21
59. 8. 16	四山町地先埋立地	0. 337	80. 55

資料 市行政管理部総務課

(注) 総面積については小数点2位まで記載した。

2 位

置 (昭和59年4月1日現在)

方 位	極 地 名	経 緯 度	距 離
極 東	大 字 四 ヶ 湯 谷	東 経 130 度 32 分 40 秒	12. 5 Km
極 西	三 池 港 灯 台	東 経 130 度 23 分 39 秒	
極 南	萩 尾 町	北 緯 32 度 59 分 53 秒	10. 8 Km
極 北	大 字 上 内	北 緯 33 度 05 分 42 秒	

資料 市建設部計画課

3 市役所の位置 (昭和59年4月1日現在)

所 在 地	東 経	北 緯
有明町2丁目3番地	130度26分36秒	33度1分36秒

資料 市建設部計画課

4 小 学 校 区 別 面 積 (昭和60年4月1日現在)

(単位 km²・%)

校 区 別	面 積	構 成 比	校 区 別	面 積	構 成 比
総 数	80.55	100.00			
三 里	2.10	2.61	中 友	0.96	1.19
三 川	1.26	1.56	明 治	3.65	4.53
川 尻	1.25	1.55	白 川	1.48	1.84
諏 訪	3.02	3.75	平 原	2.63	3.27
駛 馬 南	2.11	2.62	高 取	3.93	4.88
駛 馬 北	1.78	2.21	三 池	4.25	5.28
笹 原	1.60	1.99	羽 山 台	1.41	1.75
天 道	1.54	1.91	銀 水	5.09	6.32
玉 川	6.93	8.60	上 内	13.21	16.40
上 官	0.79	0.98	吉 野	3.62	4.49
大 牟 田	1.80	2.23	倉 永	5.62	6.98
大 正	0.79	0.98	手 鎌	9.73	12.08

資料 市建設部計画課

5 民 有 地 面 積

各年1月1日現在の資産税課台帳による、国や地方公共団体の所有地、公用地墓地、道路水路、ため池、社寺の境内地などの非課税は含まない。

(単位 km²)

地 目	昭 和 55 年	昭 和 56 年	昭 和 57 年	昭 和 58 年	昭 和 59 年
総 数	50.49	50.22	50.03	50.32	49.91
宅 地	17.54	17.62	17.89	18.20	18.24
田	11.70	11.50	11.25	11.12	11.02
畑	6.89	6.80	6.66	6.63	6.57
山 林	7.33	7.32	7.26	7.22	7.04
原 野	0.83	0.85	0.82	0.82	0.78
池 沼	0.07	0.07	0.06	0.06	0.06
雑 種 地	6.13	6.06	6.09	6.27	6.20

資料 市市民部資産税課

4 土地および気象

6 気象の概況

年 月 別	天 気 日 数					
	快 晴	晴	く も り	雨	雨が降った日	雪が降った日
昭 和 55 年	66	114	154	32	102	3
56	75	133	123	34	122	2
57	74	141	121	29	130	3
58	64	129	151	21	94	6
59	33	172	140	21	101	9
59 年 1 月	6	14	8	3	4	3
2	3	13	10	3	7	6
3	2	19	7	3	10	—
4	2	14	13	1	10	—
5	3	18	7	3	10	—
6	—	6	20	4	15	—
7	—	17	13	1	9	—
8	—	19	11	1	8	—
9	—	11	19	—	12	—
10	6	14	11	—	5	—
11	8	13	9	—	5	—
12	3	14	12	2	6	—

年 月 別	気 温			平均湿度 (%)	降 水 量 (mm)	風		
	平 均	最 高	最 低			最大風速 m/s	平均風速 m/s	最多風向
昭 和 55 年	16.1	33.0	— 5.5	66.5	2,817.9	10.0	1.9	北
56	16.0	34.5	— 6.0	67.8	2,024.5	11.0	1.7	北
57	17.1	36.0	— 3.0	70.2	1,922.0	10.2	1.7	北
58	16.1	36.5	— 4.5	69.2	2,006.5	9.7	1.9	北
59	15.6	36.0	— 3.5	70.1	1,474.0	9.1	2.1	北
59 年 1 月	3.2	12.5	— 3.5	69.5	75.5	7.5	2.1	北
2	4.6	12.0	— 2.0	55.7	35.5	7.7	2.3	北
3	6.9	19.0	— 1.0	51.8	91.5	7.4	2.2	北
4	14.8	25.0	1.0	62.2	157.5	6.0	2.6	北
5	18.5	30.5	7.0	68.2	125.0	7.3	2.1	北
6	23.6	30.0	15.5	78.4	437.0	6.3	1.9	南
7	27.2	34.0	22.0	76.8	83.0	5.5	2.1	南東
8	27.7	36.0	22.5	75.6	216.0	9.1	2.1	南東
9	22.8	31.0	13.5	79.5	107.5	6.5	1.9	北
10	16.8	29.0	5.0	72.8	42.5	5.8	2.0	北
11	13.5	25.5	2.0	76.8	57.0	5.7	1.8	北
12	7.2	22.0	— 3.0	74.3	46.0	6.2	2.0	北

資料 市消防本部

7 台 風

台風襲来 年月日	台風名	最低気圧		最大風速			最大 瞬間 風速 (m/s)	総 降水量 (mm)	台風の経路 概 略	九州地方の主な被害
		示 度 (mb)	起 時	速 度 (m/s)	風 向	起 時				
58. 9. 26) 29	第10号	990.9	28. 10. 20	18.9	北	28. 11. 30	32.2	96.5	南西諸島南東海上→南西諸島西方海上→上海東方海上→長崎市付近上陸→九州横断→四国宿毛付近で温低となる。	負傷者3. 住宅半壊3. 住宅一部破損49. 非住宅一部破損2. 床上浸水728. 床下浸水4262. 道路損壊122. 船舶被害10. 山がけくずれ103. 堤防決壊103. 鉄道被害2.
59 8. 19) 22	第10号	-		14.2	南東	21. 10. 40	29.6	73.0	南西諸島西方海上→福江西海上→対馬付近→日本海へ	死者1. 負傷者6. 住宅全壊3. 住宅半壊または一部破損31. 非住宅全半壊10. 床上浸水8. 床下浸水24. 山がけくずれ8. 鉄軌道の損壊、橋りょう流出96. 船舶被害6.

資料 福岡管区気象台 (注) 被害については各県警察本部の調べによる。

8 風 水 害 状 況

年 月 日	原 因	被 害 状 況						
58. 9. 2	大 雨	床上浸水	10戸	床下浸水	40戸	田畑冠水	143 ha	
		崖くずれ	1か所	道路冠水	8か所			
59 6. 7	大 雨	床上浸水	30戸	床下浸水	333戸	田畑冠水	31 ha	
		崖くずれ	2か所	道路損壊	3か所	河川損壊	5か所	
		溜池頭首工	5か所					

資料 市行政管理部総務課

II 人 口

9 人 口 の

1. この表は明治22年以降の人口推移を年別にかかげたもので、なお、昭和22年以降は国勢調査
2. 昭和51年より住民基本台帳人口を市の人口として公表しているが、この表については暦年の必
3. 住民基本台帳人口は住民基本台帳法により住民票による世帯数及び人口である。
4. 推計人口は国勢調査の世帯数、人口を基礎に住民基本台帳法及び外国人登録の規定による異動数

年次別	世帯数	人 口			純増加数	純増加率 (%)	備 考
		総 数	男	女			
明治22年	2,017	11,295	町制施行
23	2,289	12,864	1,569	13.8	
24	2,446	13,815	951	7.3	
25	2,472	13,905	90	0.6	
26	2,498	13,988	83	0.5	
27	2,756	15,626	1,638	11.7	
28	2,877	16,255	629	4.0	
29	2,981	16,872	617	3.7	
30	3,167	17,839	967	5.7	
31	3,291	18,381	542	3.0	
32	3,451	18,980	599	3.2	
33	3,632	20,521	1,541	8.1	
34	3,958	22,283	1,762	8.5	
35	4,292	24,371	2,088	9.3	
36	4,720	26,797	2,426	9.9	
37	4,894	27,662	865	3.2	
38	4,982	28,098	436	1.5	
39	5,493	30,811	2,713	9.6	
40	5,829	32,842	2,031	6.5	
41	6,225	35,414	2,572	7.8	
42	6,653	36,322	908	2.5	
43	6,972	39,206	2,884	7.9	
44	7,382	41,622	2,416	6.1	
大正元年	7,760	46,471	4,849	11.6	
2	8,017	46,909	438	0.9	
3	8,143	47,584	675	1.4	
4	8,753	58,050	10,466	21.9	
5	9,708	61,748	3,698	6.3	
6	10,394	67,810	35,594	32,216	6,062	9.8	市政施行
7	11,063	71,184	37,412	33,772	3,374	4.9	
8	11,657	74,760	39,159	35,601	3,576	5.0	
9	12,264	77,822	40,737	37,085	3,062	4.0	
10	12,662	69,009	35,439	33,570	△8,813	△11.3	
11	12,743	71,263	36,282	34,981	2,254	3.2	
12	13,171	74,800	37,860	36,940	3,537	4.9	
13	13,274	76,183	38,489	37,694	1,383	1.8	
14	13,864	72,705	36,735	35,970	△3,478	△4.5	
昭和元年	13,931	75,438	38,085	37,353	2,733	3.7	
2	14,013	75,990	38,261	37,729	552	0.7	
3	14,253	76,950	38,784	38,166	960	1.2	
4	19,421	102,530	51,136	51,394	25,580	33.2	三川町編入
5	19,421	95,355	47,620	47,735	△7,175	△6.9	
6	19,353	96,854	48,230	48,624	1,499	1.5	
7	19,459	97,510	48,230	49,280	656	0.6	
8	19,569	98,072	48,713	49,359	562	0.5	
9	19,955	102,163	50,777	51,386	4,091	4.1	
10	20,329	106,631	53,022	53,609	4,468	4.3	
11	21,105	111,309	55,413	55,896	4,678	4.3	

推 移

の年は国勢調査人口、その他の年は国勢調査人口を基礎として推計した推計人口を記載した。
 要性を重んじて推計人口を記載した。

を加減して推計したものである。

年次別	世帯数	人 口			純増加数	純増加率 (%)	備 考
		総 数	男	女			
昭和 12年	21,619	115,139	57,047	58,092	3,830	3.4	
13	22,038	119,348	59,078	60,270	4,209	3.6	
14	22,696	123,863	61,231	62,632	4,515	3.7	
15	23,338	125,841	62,451	63,390	1,978	1.5	
16	34,308	179,338	89,961	89,377	53,497	42.5	銀水村、三池町、駛馬町、玉川村編入
17	35,418	183,110	90,479	92,631	3,772	2.1	
18	35,881	180,904	88,612	92,292	△ 2,206	△ 1.2	4月1日 現在
19	36,293	179,574	87,587	91,987	△ 1,330	△ 0.7	
20	28,624	127,677	61,574	66,103	△ 51,897	△ 28.9	終戦の年
21	30,253	144,177	71,119	73,058	16,500	12.9	
22	35,500	166,500	82,577	83,923	22,323	15.4	10月1日 国勢調査
23	37,875	179,687	89,630	90,057	13,187	7.9	8月1日 常住人口調査
24	39,290	186,077	92,489	93,588	6,390	3.5	10月1日 推計人口
25	39,855	191,978	94,818	97,160	5,901	3.2	10月1日 国勢調査
26	41,233	193,531	95,597	97,934	1,553	0.8	10月1日 推計人口
27	41,606	195,759	96,228	99,531	2,228	1.2	" "
28	42,052	197,630	96,700	100,930	1,871	1.0	" "
29	42,460	199,417	97,398	102,019	1,787	0.9	" "
30	41,228	201,737	98,127	103,610	2,320	1.2	10月1日 国勢調査
31	43,984	204,320	99,673	104,647	2,583	1.3	10月1日 推計人口
32	44,583	204,999	99,893	105,106	679	0.3	" "
33	45,484	207,375	100,893	106,482	2,376	1.2	" "
34	46,404	208,887	101,369	107,518	1,512	0.7	" "
35	44,829	205,766	98,301	107,465	△ 3,121	△ 1.5	10月1日 国勢調査
36	45,354	204,420	97,372	107,048	△ 1,346	△ 0.7	10月1日 推計人口
37	46,156	203,662	96,698	106,964	△ 758	△ 0.4	" "
38	46,925	202,473	95,910	106,563	△ 1,189	△ 0.6	" "
39	47,742	199,481	94,101	105,380	△ 2,992	△ 1.5	" "
40	47,024	193,875	91,569	102,306	△ 5,606	△ 2.8	10月1日 国勢調査
41	47,786	192,687	90,897	101,790	△ 1,188	△ 0.6	10月1日 推計人口
42	48,452	190,180	89,455	100,725	△ 2,507	△ 1.3	" "
43	48,632	186,257	87,145	99,112	△ 3,923	△ 2.1	" "
44	48,639	181,449	84,583	96,866	△ 4,808	△ 2.6	" "
45	47,464	175,143	81,512	93,631	△ 6,306	△ 3.5	10月1日 国勢調査
46	47,470	172,670	79,628	93,042	△ 2,473	△ 1.4	10月1日 推計人口
47	47,367	170,095	78,340	91,755	△ 2,575	△ 1.5	" "
48	47,480	168,140	77,513	90,627	△ 1,955	△ 1.1	" "
49	47,707	166,615	76,897	89,718	△ 1,525	△ 0.9	" "
50	48,296	165,969	77,119	88,850	△ 646	△ 0.4	10月1日 国勢調査
51	48,763	165,435	76,967	88,468	△ 534	△ 0.3	10月1日 推計人口
52	49,050	165,104	76,959	88,145	△ 331	△ 0.2	" "
53	49,294	164,170	76,523	87,647	△ 934	△ 0.6	" "
54	49,520	163,436	76,161	87,275	△ 734	△ 0.4	" "
55	49,769	163,000	75,997	87,003	△ 436	△ 0.3	10月1日 国勢調査
56	50,039	162,130	75,566	86,564	△ 870	△ 0.5	10月1日 推計人口
57	50,262	161,113	75,030	86,083	△ 1,017	△ 0.6	" "
58	50,594	160,233	74,549	85,684	△ 880	△ 0.5	" "
59	51,049	159,752	74,197	85,555	△ 481	△ 0.3	" "

10 町 名 別

この表は昭和 59 年 10 月 1 日現在の住民基本台帳人口を町別に分類したものである。

町 名 別	世 帯 数	人 口			町 名 別	世 帯 数	人 口		
		総 数	男	女			総 数	男	女
三里町 1丁目	168	490	229	261	馬場町 1丁目	146	412	187	225
三里町 2丁目	164	472	210	262	黄金町 1丁目	345	862	409	453
三里町 3丁目	182	513	245	268	黄金町 2丁目	262	700	358	342
四山町	154	579	281	298	青葉成町	135	453	230	223
浪花町	277	755	331	424	合生町 1丁目	4	14	7	7
早米来町 1丁目	98	282	117	165	合生町 2丁目	215	672	324	348
早米来町 2丁目	153	463	219	244	米生町 1丁目	95	318	155	163
新樋町	93	281	141	140	米生町 2丁目	214	678	329	349
新樋町 1丁目	117	343	163	180	笹原町 1丁目	107	357	164	193
新樋町 2丁目	98	246	96	150	笹原町 2丁目	144	445	214	231
加納町 1丁目	118	353	157	196	下池町 1丁目	183	448	210	238
加納町 2丁目	101	288	136	152	下池町 2丁目	391	994	486	508
西港町 1丁目	—	—	—	—	下池町 3丁目	157	537	243	294
西港町 2丁目	14	32	11	21	東萩町 1丁目	164	525	256	269
高砂町 1丁目	146	373	180	193	東萩町 2丁目	638	1,947	919	1,028
高砂町 2丁目	50	161	78	83	大字立町 1丁目	35	124	58	66
高砂町 3丁目	110	325	149	176	大字立町 2丁目	111	354	177	177
高砂町 4丁目	152	389	161	228	大字立町 3丁目	39	125	63	62
高砂町 5丁目	181	502	227	275	大字立町 4丁目	258	872	413	459
南船津町 1丁目	105	313	141	172	大字立町 5丁目	155	523	262	261
南船津町 2丁目	176	540	253	287	大字立町 6丁目	68	219	102	117
南船津町 3丁目	220	653	316	337	早天馬町	2	4	1	3
南船津町 4丁目	197	564	256	308	鐘道渡教木野町	183	584	274	310
船上屋敷町 1丁目	270	737	339	398	大字宮浦町	173	568	268	300
船上屋敷町 2丁目	327	998	479	519	大字宮浦町 1丁目	146	504	234	270
汐入白長若八右田山延片諏訪町	206	582	278	304	大字宮浦町 2丁目	595	1,918	920	998
屋船金田宮江京端下命寺	124	321	148	173	大字宮浦町 3丁目	98	260	118	142
屋船金田宮江京端下命寺 1丁目	128	420	193	227	大字宮浦町 4丁目	—	—	—	—
屋船金田宮江京端下命寺 2丁目	157	437	203	234	宮七三花宮真不知火町 1丁目	45	155	69	86
屋船金田宮江京端下命寺 3丁目	255	777	351	426	宮七三花宮真不知火町 2丁目	239	697	320	377
屋船金田宮江京端下命寺 4丁目	16	53	23	30	宮七三花宮真不知火町 3丁目	212	628	302	326
屋船金田宮江京端下命寺 5丁目	93	231	111	120	宮七三花宮真不知火町 4丁目	161	493	235	258
命寺 1丁目	39	124	64	60	坂浦坑園山寺 1丁目	48	129	54	75
命寺 2丁目	147	435	197	238	坂浦坑園山寺 2丁目	335	918	415	503
命寺 3丁目	42	136	69	67	真道寺 1丁目	—	—	—	—
命寺 4丁目	161	428	218	210	真道寺 2丁目	245	714	335	379
命寺 5丁目	141	443	214	229	真道寺 3丁目	110	300	143	157
諏訪町 1丁目	175	567	268	299	真道寺 4丁目	156	454	218	236
諏訪町 2丁目	178	489	222	267	浄宝坂町 1丁目	62	192	87	105
諏訪町 3丁目	210	623	271	352	浄宝坂町 2丁目	121	377	185	192
天領町 1丁目	137	386	189	197	浄宝坂町 3丁目	88	271	123	148
天領町 2丁目	382	1,192	569	623	浄宝坂町 4丁目	234	606	304	302
天領町 3丁目	199	626	312	314	一正昭原築上町 1丁目	51	149	69	80
代浜川町 1丁目	101	300	140	160	一正昭原築上町 2丁目	79	273	127	146
代浜川町 2丁目	160	461	214	247	浦山和山町 1丁目	387	1,075	480	595
代浜川町 3丁目	1,281	3,682	1,762	1,920	浦山和山町 2丁目	193	613	282	331
小岬馬込町 1丁目	443	1,515	747	768	浦山和山町 3丁目	84	252	120	132
小岬馬込町 2丁目	1	4	3	1	浦山和山町 4丁目	281	762	331	431
田町 1丁目	128	353	159	194	有明町 1丁目	51	156	73	83
田町 2丁目	131	392	180	212	有明町 2丁目	90	268	133	135
沖桜神藤白飯井新町 1丁目	188	609	289	320	有明町 3丁目	54	174	78	96
沖桜神藤白飯井新町 2丁目	278	841	398	443	有明町 4丁目	60	174	73	101
田井町 1丁目	311	870	399	471	常松盤浦林町 1丁目	22	77	41	36
田井町 2丁目	395	1,202	560	642	常松盤浦林町 2丁目	37	100	42	58
白井町 1丁目	143	439	208	231	左山一東曙出谷町	150	401	185	216
白井町 2丁目	80	282	137	145	古上本泉町	35	89	43	46
野添部町 1丁目	193	680	344	336	古上本泉町	98	261	108	153
野添部町 2丁目	101	350	173	177	雲町	51	133	56	77
一宮原町 1丁目	159	540	266	274	雲町	66	183	78	105
一宮原町 2丁目	101	323	141	182	雲町	48	144	38	76
未駛広馬町	335	950	444	506	雲町	—	—	—	—
	357	1,020	457	563		118	366	158	208
	241	736	342	394		76	216	94	122
	241	644	295	349		35	85	35	50

人 口

町 名 別	世 帯 数	人 口		
		総 数	男	女
泉旭町	73	206	97	109
1丁目	28	83	37	46
2丁目	30	79	33	46
3丁目	45	131	66	65
栄町	33	91	38	53
1丁目	75	200	81	119
2丁目	210	575	264	311
小浜町	74	225	98	127
1丁目	67	194	84	110
2丁目	41	107	49	58
3丁目	38	84	38	46
久保田町	141	393	177	216
1丁目	80	222	105	117
2丁目	111	284	120	164
3丁目	286	761	327	434
4丁目	175	460	212	248
5丁目	120	367	182	185
6丁目	101	235	103	132
松原町	—	—	—	—
2丁目	372	1,032	479	553
松原町	402	1,037	469	568
西浜田町	125	302	123	179
中住町	112	272	117	155
住友町	116	278	122	156
吉島町	41	105	38	67
中港町	40	123	56	67
古橋町	44	108	45	63
西口町	103	260	137	123
1丁目	164	417	176	241
2丁目	87	225	84	141
3丁目	96	221	87	134
4丁目	110	290	131	159
5丁目	50	160	76	84
6丁目	84	221	107	114
新地町	699	1,719	780	939
1丁目	116	314	145	169
2丁目	133	328	144	184
3丁目	350	1,000	446	554
4丁目	373	1,080	478	602
北中町	149	405	185	220
1丁目	64	162	74	88
2丁目	155	424	193	231
健天町	234	693	330	363
1丁目	72	178	85	93
2丁目	109	271	129	142
新開町	—	—	—	—
比町	94	278	125	153
1丁目	85	248	122	126
2丁目	151	460	216	244
大黒町	160	451	198	253
1丁目	107	316	148	168
2丁目	132	424	202	222
3丁目	45	122	54	68
4丁目	59	198	89	109
椿園町	13	35	16	19
1丁目	101	336	148	188
2丁目	30	97	41	56
3丁目	84	265	121	144
東新町	93	265	114	151
2丁目	198	570	264	306
長八町	—	—	—	—
1丁目	36	98	44	54
2丁目	181	474	210	264
3丁目	32	103	50	53
日出町	—	—	—	—

町 名 別	世 帯 数	人 口		
		総 数	男	女
日出町	46	125	59	66
2丁目	96	289	137	152
3丁目	—	—	—	—
浅牟田町	—	—	—	—
1丁目	428	1,174	525	649
2丁目	198	564	265	299
上白川町	314	974	450	524
1丁目	195	540	256	284
2丁目	210	579	260	319
3丁目	295	836	390	446
下白川町	145	461	219	242
1丁目	412	1,215	565	650
2丁目	114	372	177	195
通町	326	926	414	512
1丁目	183	500	236	264
2丁目	326	923	420	503
龜八町	5	21	12	9
大焼町	—	—	—	—
瓦龍町	166	519	251	268
湖瀬町	581	1,770	820	950
谷原町	125	281	133	148
龜橋平町	—	—	—	—
大字町	723	2,180	999	1,181
1丁目	4,215	13,048	6,194	6,854
2丁目	1,070	3,507	1,661	1,846
3丁目	1,681	5,026	2,330	2,696
4丁目	450	1,361	616	745
5丁目	130	376	172	204
6丁目	1,602	4,995	2,336	2,659
7丁目	755	2,634	1,245	1,389
8丁目	313	1,108	513	595
9丁目	999	3,109	1,477	1,632
10丁目	1,372	4,145	1,970	2,175
11丁目	401	1,560	740	820
12丁目	149	625	310	315
13丁目	326	1,178	563	615
14丁目	823	2,568	1,226	1,342
15丁目	605	1,908	897	1,011
16丁目	1,272	3,680	1,737	1,943
17丁目	964	3,198	1,500	1,698
18丁目	317	963	472	491
19丁目	1,228	3,918	1,888	2,030
20丁目	1,017	3,492	1,661	1,831
21丁目	544	1,941	915	1,026
22丁目	29	110	57	53
23丁目	—	—	—	—
24丁目	—	—	—	—
計	53,893	162,178	75,895	86,283

11 小 学 校 区 別 人 口

この表は昭和 59 年 10 月 1 日現在の住民基本台帳人口を小学校区別にかかげたものである。

校 区 別	世 帯 数	人 口			1世帯あたり 平均人員	人口密度 (1km ² あたり)
		計	男	女		
総	53,893	162,178	75,895	86,283	3.01	2,013
三	1,308	3,892	1,788	2,104	2.98	1,853
三	2,942	8,402	3,885	4,517	2.86	6,668
川	2,007	6,066	2,882	3,184	3.02	4,853
諏	1,113	3,369	1,650	1,719	3.03	1,156
訪	1,964	6,158	2,931	3,227	3.14	2,918
南	2,510	7,139	3,353	3,786	2.84	4,011
北	1,823	5,519	2,636	2,883	3.03	3,449
原	634	2,075	995	1,080	3.27	1,347
道	1,416	4,497	2,140	2,357	3.18	649
川	1,628	4,695	2,185	2,510	2.88	5,943
官	2,876	8,240	3,749	4,491	2.87	4,578
田	2,443	6,848	3,136	3,712	2.80	8,668
正	2,723	6,984	3,126	3,858	2.56	7,275
友	2,581	7,330	3,355	3,975	2.84	2,008
治	3,135	9,099	4,179	4,920	2.90	6,148
川	2,802	8,309	3,866	4,443	2.97	3,159
原	2,584	8,037	3,813	4,224	3.11	2,045
取	3,668	11,183	5,158	6,025	3.05	2,631
池	2,271	7,105	3,396	3,709	3.13	5,039
台	3,134	10,196	4,837	5,359	3.25	2,003
水	634	2,488	1,183	1,305	3.92	188
内	2,679	8,145	3,860	4,285	3.04	2,250
野	1,900	6,023	2,818	3,205	3.17	1,072
永	3,118	10,379	4,974	5,405	3.33	1,067
鎌						

資料 市行政管理部総務課

12 住 民 基 本 台 帳 お よ び 本 籍 人 口

この表は各年 10 月 1 日現在の住民基本台帳ならびに本籍人口である。

年 次 別	住 民 基 本 台 帳				戸 籍	
	世 帯 数	人 口			本 籍 数	本 籍 人 口
		総 数	男	女		
昭和 55 年	52,569	165,440	77,701	87,739	76,612	214,854
56	52,883	164,570	77,267	87,303	77,100	214,889
57	53,106	163,543	76,726	86,817	77,622	214,061
58	53,438	162,677	76,252	86,425	78,192	213,989
59	53,893	162,178	75,895	86,283	78,654	213,843

資料 市市民部市民課

13 外国人登録人口（各年10月1日現在）

年次別	総数	朝鮮・韓国	中国	アメリカ	イタリア	イギリス	その他
昭和55年	327	296	8	9	3	2	9
56	318	295	7	6	2	2	6
57	326	300	2	6	1	6	11
58	323	298	2	12	1	2	8
59	341	296	4	7	1	1	32

資料 市市民部市民課

14 人口動態

この表は「人口動態調査票」を住所地で整理した自然増減と「異動人口調査報告」にもとづく社会増減とをそれぞれ集計したものである。

年次別	自然増減			社会増減			死産	婚姻	離婚
	出生	死亡	増減	転入	転出	増減			
昭和49年	2,336	1,287	1,049	7,756	9,674	△ 1,918	203	1,323	222
50	2,270	1,324	946	7,861	8,492	△ 631	190	1,259	225
51	2,287	1,225	1,062	7,049	8,450	△ 1,401	150	1,120	223
52	2,141	1,240	901	6,639	7,841	△ 1,202	134	1,118	237
53	2,087	1,260	827	6,302	7,806	△ 1,504	147	1,045	219
54	2,060	1,210	850	6,100	7,707	△ 1,607	126	1,017	237
55	1,986	1,339	647	6,154	7,711	△ 1,557	121	1,024	241
56	1,952	1,319	633	6,152	7,430	△ 1,278	123	952	248
57	1,854	1,333	521	5,991	7,270	△ 1,279	140	949	267
58	1,873	1,349	524	5,552	6,502	△ 950	121	1,019	272
58年 1月	143	149	△ 6	374	385	△ 11	10	55	20
2	143	104	39	356	436	△ 80	12	63	25
3	144	121	23	859	1,318	△ 459	14	123	23
4	142	117	25	687	866	△ 179	8	124	25
5	164	125	39	473	583	△ 110	15	102	21
6	141	89	52	424	369	55	6	101	22
7	159	103	56	398	469	△ 71	8	49	24
8	191	94	97	532	522	10	9	36	26
9	184	93	91	336	412	△ 76	9	67	17
10	152	112	40	418	391	27	9	109	26
11	145	111	34	385	385	0	12	110	26
12	165	131	34	310	366	△ 56	9	80	17

資料 市市民部市民課 市保健所

15 都 道 府 県 別

この表は、転入人口は住民基本台帳法により届出のあった転入者の従前の住所地、従前の住所なしの者については記載していない。

都道府県別	総 数		1 月		2 月		3 月		4 月		5 月	
	転 入	転 出	転 入	転 出	転 入	転 出	転 入	転 出	転 入	転 出	転 入	転 出
総 数	5,708	6,373	367	353	410	404	862	1,366	846	824	497	542
1 北海道	52	28	3	1	2	—	—	5	22	2	2	1
2 青森県	5	6	1	—	1	—	—	6	—	—	—	—
3 岩手県	1	—	—	—	—	—	—	—	—	—	—	—
4 宮城県	—	7	—	—	—	—	—	—	—	1	—	1
5 秋田県	2	1	—	—	—	—	—	—	—	—	—	—
6 山形県	1	2	—	—	—	—	—	2	—	—	1	—
7 福島県	5	3	—	1	—	—	5	2	—	—	—	—
8 茨城県	14	19	1	3	1	—	2	1	4	8	—	1
9 栃木県	12	26	2	7	2	—	—	1	1	8	1	5
10 群馬県	2	7	—	—	—	—	—	1	—	2	1	—
11 埼玉県	77	100	2	2	1	7	15	27	15	15	3	12
12 千葉県	95	108	4	4	6	6	7	15	19	19	7	7
13 東京都	233	330	9	29	15	18	43	81	37	74	20	16
14 神奈川県	172	264	18	16	10	22	28	110	27	23	12	14
15 新潟県	16	2	—	—	—	—	1	2	1	—	4	—
16 富山県	2	—	—	—	—	—	—	—	—	—	—	—
17 石川県	5	4	—	—	—	1	2	—	—	—	—	—
18 福井県	2	2	1	—	—	—	—	—	—	1	—	—
19 山梨県	6	4	—	—	—	—	—	—	4	1	—	—
20 長野県	10	8	—	—	1	—	1	1	2	2	—	—
21 岐阜県	34	36	1	1	1	—	12	9	2	9	2	4
22 静岡県	23	32	1	—	2	4	8	7	5	5	1	3
23 愛知県	130	116	12	6	15	5	11	46	8	13	19	10
24 三重県	15	10	4	—	—	2	2	3	1	2	—	—
25 滋賀県	19	29	3	1	2	—	3	16	1	1	1	—
26 京都府	44	36	3	4	2	3	15	13	7	3	5	1
27 大阪府	238	239	10	12	24	8	35	58	34	29	18	14
28 兵庫県	102	101	4	7	15	7	8	19	6	12	4	14
29 奈良県	15	13	7	—	—	1	1	7	2	3	—	—
30 和歌山県	8	7	2	1	—	—	1	2	2	1	1	3
31 鳥取県	6	5	—	—	—	—	—	1	—	—	—	1
32 島根県	3	6	—	1	—	—	—	—	—	—	2	—
33 岡山県	47	36	—	—	5	1	7	8	13	12	2	4
34 広島県	89	63	3	3	8	3	21	15	11	16	4	2
35 山口県	56	72	3	4	5	4	6	21	15	7	5	10
36 徳島県	5	—	—	—	—	—	1	—	—	—	4	—
37 香川県	10	11	—	—	—	—	—	5	5	1	—	1
38 愛媛県	18	17	—	—	1	1	4	6	—	4	—	—
39 高知県	5	9	1	5	—	—	—	1	1	1	—	2
40 福岡県	2,060	2,447	131	124	149	151	307	483	308	320	191	207
41 佐賀県	132	176	1	5	8	15	32	40	18	20	12	20
42 長崎県	191	211	11	18	13	10	29	41	35	26	11	11
43 熊本県	1,446	1,481	105	82	101	117	221	245	185	130	143	146
44 大分県	64	97	5	5	5	7	9	20	11	19	7	8
45 宮崎県	51	37	4	4	—	1	7	11	13	3	5	—
46 鹿児島県	116	96	6	5	12	3	6	20	18	22	5	14
47 沖縄県	32	23	5	—	—	1	5	8	4	5	4	2
48 国外	37	46	4	2	3	6	7	7	9	4	—	8

転 入 転 出 人 口 (昭和 59年)

転出人口は同じく届出のあった転出者の転出予定地を、それぞれ都道府県別にかかげたものである。

6 月		7 月		8 月		9 月		10 月		11 月		12 月		都 道 府 県 別
転 入	転 出	転 入	転 出	転 入	転 出	転 入	転 出	転 入	転 出	転 入	転 出	転 入	転 出	
344	381	419	463	517	472	376	424	343	413	356	403	371	328	1
9	2	3	4	5	2	-	7	-	3	5	-	1	1	2
-	-	-	-	-	-	-	-	-	-	3	-	-	-	3
-	-	-	-	-	-	-	-	1	-	-	-	-	-	4
-	2	-	-	-	-	-	-	-	-	-	-	-	-	5
-	-	1	1	-	-	-	-	1	-	-	-	-	-	6
-	-	-	-	-	-	-	-	-	-	-	-	-	-	7
-	-	-	3	-	-	-	-	1	-	2	-	3	3	8
-	-	-	1	5	2	-	-	1	-	-	1	-	1	9
-	-	1	4	-	-	-	-	-	-	-	-	-	-	10
4	2	-	3	7	6	8	7	2	4	12	13	8	2	11
1	4	7	17	11	11	11	6	2	9	9	6	11	4	12
16	12	21	18	22	19	22	16	8	17	7	17	13	13	13
12	9	17	12	16	25	9	10	5	5	3	14	15	4	14
-	-	1	-	1	-	-	-	1	-	7	-	-	-	15
1	-	-	-	-	-	-	-	-	-	1	-	-	-	16
-	-	1	-	2	1	-	1	-	1	-	-	-	-	17
-	-	-	1	1	-	-	-	-	-	-	-	-	-	18
2	-	-	1	-	1	-	-	-	-	-	1	-	-	19
5	-	-	-	-	3	-	-	-	2	1	-	-	-	20
-	1	6	-	1	3	1	3	1	4	5	1	2	1	21
2	2	-	6	-	1	-	-	-	2	2	1	2	1	22
4	6	11	11	16	2	5	5	11	4	8	6	10	2	23
-	1	-	1	3	-	4	-	1	-	-	-	-	1	24
2	-	1	-	-	3	3	1	2	-	-	2	1	5	25
1	-	5	2	-	2	2	2	1	3	-	-	3	3	26
10	14	16	20	38	21	13	23	13	17	10	16	17	7	27
5	6	13	2	14	7	23	12	1	5	5	4	4	6	28
-	1	-	-	1	1	1	-	1	-	2	-	-	-	29
-	-	-	-	-	-	1	-	-	-	-	-	1	-	30
-	-	2	-	1	-	-	1	1	2	-	-	2	-	31
-	1	-	-	-	-	1	1	-	1	-	1	-	1	32
2	3	4	2	1	-	2	3	-	2	2	1	9	-	33
6	3	3	9	8	2	4	2	6	3	10	3	5	2	34
2	6	6	3	5	2	1	1	5	6	2	1	1	7	35
-	-	-	-	-	-	-	-	-	-	-	-	-	-	36
-	-	1	2	-	1	1	-	2	1	-	-	1	-	37
-	-	3	4	-	-	3	1	4	-	2	1	1	-	38
-	-	1	-	-	-	1	-	1	-	-	-	-	-	39
125	156	136	177	184	215	124	143	136	159	134	167	135	145	40
6	4	17	16	8	11	4	20	5	6	11	8	10	11	41
14	11	14	26	16	18	14	17	13	12	12	9	9	12	42
101	112	101	101	117	103	100	113	96	123	85	123	91	86	43
4	6	7	1	5	2	3	13	4	11	3	4	1	1	44
4	2	2	4	2	1	-	4	10	2	2	2	2	3	45
4	8	11	7	18	5	10	3	4	6	11	1	11	2	46
-	-	-	-	6	-	4	5	2	1	-	-	2	1	47
2	7	7	4	3	2	1	4	1	2	-	-	-	-	48

Ⅲ 国勢調査

16 年 齡 (各歳) ・ 男

年 齡	総 数	男	女	年 齡	総 数	男	女
総 数	163,000	75,997	87,003				
0 ~ 4 歳	10,502	5,293	5,209	30 ~ 34 歳	13,029	6,317	6,712
0	2,018	1,004	1,014	30	2,680	1,308	1,372
1	2,014	991	1,023	31	3,077	1,503	1,574
2	2,051	1,022	1,029	32	3,008	1,459	1,549
3	2,218	1,192	1,026	33	2,648	1,271	1,377
4	2,201	1,084	1,117	34	1,616	776	840
5 ~ 9	11,799	6,080	5,719	35 ~ 39	10,275	4,931	5,344
5	2,316	1,210	1,106	35	1,753	874	879
6	2,399	1,235	1,164	36	2,165	1,021	1,144
7	2,419	1,230	1,189	37	1,905	888	1,017
8	2,410	1,218	1,192	38	2,146	1,039	1,107
9	2,255	1,187	1,068	39	2,306	1,109	1,197
10 ~ 14	11,193	5,724	5,469	40 ~ 44	10,687	4,878	5,809
10	2,124	1,101	1,023	40	2,167	1,021	1,146
11	2,325	1,206	1,119	41	1,948	893	1,055
12	2,317	1,164	1,153	42	2,041	918	1,123
13	2,400	1,241	1,159	43	2,296	1,041	1,255
14	2,027	1,012	1,015	44	2,235	1,005	1,230
15 ~ 19	10,943	5,394	5,549	45 ~ 49	11,925	5,355	6,570
15	2,407	1,202	1,205	45	2,202	1,023	1,179
16	2,325	1,174	1,151	46	2,324	1,055	1,269
17	2,431	1,235	1,196	47	2,469	1,088	1,381
18	2,074	988	1,086	48	2,477	1,102	1,375
19	1,706	795	911	49	2,453	1,087	1,366
20 ~ 24	9,039	3,950	5,089	50 ~ 54	12,432	5,685	6,747
20	1,647	721	926	50	2,356	1,037	1,319
21	1,744	796	948	51	2,520	1,153	1,367
22	1,778	750	1,028	52	2,447	1,138	1,309
23	1,941	838	1,103	53	2,524	1,177	1,347
24	1,929	845	1,084	54	2,585	1,180	1,405
25 ~ 29	11,223	5,319	5,904	55 ~ 59	10,489	4,443	6,046
25	2,024	927	1,097	55	2,261	1,007	1,254
26	2,068	960	1,108	56	2,191	947	1,244
27	2,234	1,095	1,139	57	2,107	877	1,230
28	2,315	1,103	1,212	58	2,038	844	1,194
29	2,582	1,234	1,348	59	1,892	768	1,124

資料 総理府統計局

(注) 年少人口指数 = $\frac{0 \sim 14 \text{ 歳人口}}{15 \sim 64 \text{ 歳人口}} \times 100$

老年人口指数 =

老年化指数 = $\frac{65 \text{ 歳以上人口}}{0 \sim 14 \text{ 歳人口}} \times 100$

女 別 人 口 (昭和 55 年)

年 齡	総 数	男	女	年 齡	総 数	男	女
60 ~ 64 歳	8,724	3,790	4,934	90 ~ 94 歳	236	58	178
60	1,960	815	1,145	90	84	22	62
61	1,621	689	932	91	64	14	50
62	1,756	774	982	92	47	12	35
63	1,697	726	971	93	25	6	19
64	1,690	786	904	94	16	4	12
65 ~ 69	7,633	3,445	4,188	95 ~ 99	27	3	24
65	1,649	774	875	95	10	—	10
66	1,597	730	867	96	7	—	7
67	1,488	648	840	97	4	2	2
68	1,480	691	789	98	2	—	2
69	1,419	602	817	99	4	1	3
70 ~ 74	5,779	2,592	3,187	100 歳 以上	4	1	3
70	1,359	639	720	不 詳	38	21	17
71	1,218	529	689				
72	1,148	506	642				
73	1,128	520	608				
74	926	398	528				
75 ~ 79	3,803	1,616	2,187	(再 掲)			
75	898	402	496	15 歳 未 満	33,494	17,097	16,397
76	802	349	453	15 ~ 64 歳	108,766	50,062	58,706
77	762	319	443	65 歳 以上	20,702	8,817	11,885
78	730	299	431	年 齢 別 割 合 (%)			
79	611	247	364	15 歳 未 満	20.6	22.5	18.8
80 ~ 84	2,260	808	1,452	15 ~ 64 歳	66.7	65.9	67.5
80	572	233	339	65 歳 以上	12.7	11.6	13.7
81	451	160	291				
82	470	152	318	年 少 人 口 指 数	30.8	34.2	27.9
83	443	166	277	老 年 人 口 指 数	19.0	17.6	20.2
84	324	97	227	従 属 人 口 指 数	49.8	51.8	48.2
85 ~ 89	960	294	666	老 年 化 指 数	61.8	51.6	72.5
85	261	86	175	平 均 年 齢	37.0	35.6	38.2
86	240	74	166				
87	192	54	138				
88	155	42	113				
89	112	38	74				

$$\frac{65\text{歳以上人口}}{15\sim 64\text{歳人口}} \times 100$$

$$\text{従属人口指数} = \frac{0\sim 14\text{歳人口} + 65\text{歳以上人口}}{15\sim 64\text{歳人口}} \times 100$$

17 国籍・男女別外国人人口

年次別	総数					男					女				
	総数	韓朝 国・鮮	中 国	ア メ リ カ	そ の 他	総数	韓朝 国・鮮	中 国	ア メ リ カ	そ の 他	総数	韓朝 国・鮮	中 国	ア メ リ カ	そ の 他
昭和45年	349	302	20	6	21	176	155	9	3	9	173	147	11	3	12
50	284	262	9	6	7	154	146	4	3	1	130	116	5	3	6
55	273	239	10	7	10	143	127	5	4	4	130	112	5	3	6

18 人口集中地区人口・面積・人口密度

(単位 人・km²・%)

年次別	総数		人口集中地区人口			人口集中地区面積			人口集中 地区 人口密度 1km ² 当 たり
	人口	面積		増加率	総人口に 占める割 合		増加率	総面積に 占める割 合	
昭和35年	205,766	75.53	157,478	—	76.5	21.7	—	28.7	7,257.1
40	193,875	76.23	149,057	△5.3	76.9	22.1	0.0	29.0	6,744.7
45	175,143	76.69	131,192	△12.0	74.9	23.1	4.5	30.1	5,679.3
50	165,969	79.41	132,831	1.2	80.0	27.8	20.3	35.0	4,778.1
55	163,000	80.11	128,200	△3.5	78.7	28.9	4.0	36.1	4,436.0

1) 人口集中地区 (D, I, D)とは「都市的地域」の特質を明らかにするため、昭和35年から新しい統計上の地域単位として、「人口集中地区」(広い意味の市街地)を国勢調査の都度、次に述べる基準により国において設定されているものです。

2) 設定基準は、国勢調査調査区を基礎単位地域として、市区町村の境域内で人口密度の高い調査区(原則として人口密度が1平方キロメートル当り約4,000人以上)が隣接して、人口5,000人以上を有し、人口密度が1平方キロメートル当たり4,000人以上となる地域を構成する場合、この地域を「人口集中地域」としています。

また、これら人口密度の高い調査区に、次のような調査区が隣接している場合には、人口密度に関係なく、これを人口密度の高い調査区が集まっている地域に含められます。

- ① 広大な工場地域・鉄道用地・港湾施設・飛行場等のある特別調査区及び社会施設等特殊な施設のある特別調査区。
- ② 学校・研究所・都市公園・神社・仏閣・運動場等の文教レクリエーション施設・工場・倉庫・事務所・鉄道用地等の産業施設又は官公庁・病院・療養所等の公共及び社会福祉施設のある地域が、原則として調査区の3分の1以上の面積を占め、残る区域に人口が密集している調査区。

19 配偶関係・年齢（5歳階級）・男女別15歳以上人口（昭和55年）

年 齢	男					女				
	総 数	未 婚	有配偶	死 別	離 別	総 数	未 婚	有配偶	死 別	離 別
昭和45年	61,030	16,800	41,635	1,852	727	73,763	18,974	41,813	10,743	2,220
50	58,909	14,672	41,856	1,870	708	71,283	16,054	41,942	11,118	2,146
55	58,879	14,353	41,707	1,880	889	70,589	14,684	42,018	11,297	2,488
15～19歳	5,394	5,377	15	—	—	5,549	5,489	58	—	2
20～24	3,950	3,493	446	1	6	5,089	4,104	956	4	24
25～29	5,319	2,942	2,322	4	51	5,904	1,980	3,768	18	137
30～34	6,317	1,363	4,825	9	113	6,712	1,012	5,347	58	291
35～39	4,931	441	4,352	21	112	5,344	489	4,468	106	281
40～44	4,878	268	4,468	25	112	5,809	380	4,853	242	331
45～49	5,355	194	4,951	67	141	6,570	385	5,420	412	348
50～54	5,685	115	5,356	93	119	6,747	321	5,349	721	350
55～59	4,443	62	4,162	129	87	6,046	249	4,442	1,094	251
60～64	3,790	32	3,536	164	55	4,934	122	3,118	1,472	207
65～69	3,445	25	3,144	238	33	4,188	75	2,184	1,796	120
70～74	2,592	23	2,206	326	29	3,187	33	1,265	1,797	72
75～79	1,616	13	1,257	329	16	2,187	24	550	1,563	35
80～84	808	4	498	297	7	1,452	14	213	1,196	22
85歳以上	356	1	168	177	8	871	7	27	818	17

資料 総理府統計局 (注) 総数は配偶関係不詳を含む。

20 流入・流出人口（昭和55年）

区 分	流 入			区 分	流 出		
	総 数	従業者	通学者		総 数	従業者	通学者
当地で従業通学の者	86,439	75,160	11,279	当地に常住する者	78,516	68,587	9,929
当地に常住する者	68,212	60,182	8,030	当地で従業通学の者	68,212	60,182	8,030
県内他市町村に 常住する者	7,697	5,407	2,290	県内他市町村で 従業通学の者	7,217	5,661	1,556
北九州市	18	18	—	北九州市	49	43	6
福岡市	217	200	17	福岡市	2,269	1,486	783
久留米市	561	438	123	久留米市	1,710	1,285	425
柳川市	683	504	179	柳川市	457	369	88
筑後市	319	235	84	筑後市	245	233	12
大川市	175	76	99	大川市	195	190	5
大木町	115	68	47	大宰府町	233	37	196
瀬高町	983	656	327	瀬高町	265	263	2
大和町	1,104	676	428	大和町	148	148	—
三橋町	481	296	185	三橋町	170	169	1
高田町	2,143	1,530	613	高田町	1,110	1,110	—
その他の市町村	898	710	188	その他の市町村	366	328	38
他県に常住する者	10,530	9,571	959	他県で従業通学の者	3,087	2,744	343
熊本県	10,385	9,437	948	熊本県	2,646	2,361	285
熊本市	104	97	7	熊本市	285	142	143
荒尾市	7,391	6,719	672	荒尾市	1,639	1,513	126
玉名市	542	492	50	玉名市	180	172	8
南関町	865	797	68	南関町	66	65	1
長洲町	798	713	85	長洲町	336	336	—
その他の市町村	685	619	66	その他の市町村	71	66	5
佐賀県	102	92	10	佐賀県	197	145	52
長崎県	24	24	—	長崎県	29	28	1
その他の県	19	18	1	その他の県	215	210	5

21 産業、年齢（5歳階級）従業上の

産業、男女別	昭和45年 総数	50年 総数	総数	55				
				年齢（5歳）				
				15～19歳	20～24歳	25～29歳	30～34歳	35～39歳
総数	75,383	70,829	68,587	1,462	6,220	7,459	8,643	7,186
第1次産業	5,653	3,843	3,205	21	53	94	172	235
A 農業	4,568	3,091	2,489	9	30	55	98	129
B 林業、狩猟業	13	9	11	—	1	1	1	—
C 漁業、水産養殖業	1,072	743	705	12	22	38	73	106
第2次産業	27,347	25,718	23,219	496	1,902	2,675	3,215	2,661
D 鉱業	4,671	3,824	3,495	19	182	302	350	411
E 建設業	7,318	7,289	7,363	231	642	867	1,050	849
F 製造業	15,358	14,605	12,361	246	1,078	1,506	1,815	1,401
第3次産業	42,312	41,029	42,087	943	4,249	4,678	5,252	4,285
G 卸売業、小売業	16,933	16,778	17,187	499	1,847	2,057	2,467	2,023
H 金融・保険業	1,346	1,349	1,524	42	283	233	173	153
I 不動産業	248	229	252	2	9	12	28	23
J 運輸・通信業	4,688	4,343	4,272	54	300	396	663	592
K 電気・ガス・水道・熱供給業	685	590	597	10	48	55	74	43
L サービス業	12,874	12,776	13,500	320	1,604	1,668	1,590	1,255
M 公務務	5,538	4,964	4,755	16	158	257	257	196
N 分類不能の産業	71	239	76	2	16	12	4	5
男	45,081	42,965	41,228	678	2,864	4,842	5,888	4,616
A 農業	1,695	1,243	1,111	7	18	34	41	34
B 林業、狩猟業	9	8	7	—	—	—	1	—
C 漁業、水産養殖業	612	464	429	11	15	22	43	59
D 鉱業	4,487	3,661	3,356	14	163	293	341	398
E 建設業	5,763	6,182	6,239	215	532	763	922	727
F 製造業	11,190	10,506	8,872	135	669	1,192	1,457	1,022
G 卸売業、小売業	7,256	7,433	7,781	178	692	1,062	1,298	946
H 金融、保険業	635	586	690	1	49	143	103	85
I 不動産業	158	143	158	—	1	9	17	13
J 運輸・通信業	3,919	3,751	3,736	33	218	350	615	553
K 電気・ガス・水道・熱供給業	619	533	536	7	39	53	69	40
L サービス業	5,657	5,669	5,863	68	381	713	762	589
M 公務務	3,036	2,695	2,414	7	81	198	216	149
N 分類不能の産業	45	91	36	2	6	10	3	1
女	30,302	27,864	27,359	784	3,356	2,617	2,755	2,570
A 農業	2,873	1,848	1,378	2	12	21	57	95
B 林業、狩猟業	4	1	4	—	1	1	—	—
C 漁業、水産養殖業	460	279	276	1	7	16	30	47
D 鉱業	184	163	139	5	19	9	9	13
E 建設業	1,555	1,107	1,125	16	110	104	128	122
F 製造業	4,168	4,099	3,489	111	409	314	358	379
G 卸売業、小売業	9,677	9,345	9,406	321	1,155	995	1,169	1,077
H 金融・保険業	711	763	834	41	234	90	70	68
I 不動産業	90	86	94	2	8	3	11	10
J 運輸・通信業	769	592	536	21	82	46	48	39
K 電気・ガス・水道・熱供給業	66	57	61	3	9	2	5	3
L サービス業	7,217	7,107	7,637	252	1,223	955	828	666
M 公務務	2,502	2,269	2,341	9	77	59	41	47
N 分類不能の産業	26	148	40	—	10	2	1	4

資料 総理府統計局 (注) 従業上の地位「不詳」を含む。 「家庭内職者」を含む。

地位・男女別15歳以上就業者数(昭和55年)

年						従業上の地位別				
階級別						雇用者	役員	雇人の ある業主	雇人の ない業主	家族 従業者
40～44歳	45～49歳	50～54歳	55～59歳	60～64歳	65歳以上					
7,573	8,344	8,383	5,444	3,283	4,590	49,751	1,732	3,206	7,453	6,439
320	391	406	384	410	719	99	1	99	1,690	1,316
201	278	331	340	368	650	67	1	37	1,396	988
—	3	2	—	—	3	4	—	2	3	2
119	110	73	44	42	66	28	—	60	291	326
2,889	3,206	3,455	1,582	589	549	19,559	664	936	1,190	870
563	665	898	69	20	16	3,435	47	10	2	1
824	1,016	773	550	277	284	5,194	271	672	713	513
1,502	1,525	1,784	963	292	249	10,930	346	254	475	356
4,360	4,740	4,513	3,472	2,282	3,313	30,049	1,066	2,167	4,557	4,248
1,968	1,819	1,400	1,145	827	1,135	9,185	684	1,370	2,682	3,266
108	153	147	100	70	62	1,344	34	14	100	32
15	23	29	28	31	52	79	18	14	106	35
590	649	582	280	96	70	4,065	107	32	47	21
63	88	130	56	12	18	591	6	—	—	—
1,379	1,582	1,553	1,235	617	697	10,030	217	737	1,622	894
237	426	672	628	629	1,279	4,755	—	—	—	—
4	7	9	6	2	9	44	1	4	16	5
4,533	4,983	5,235	3,156	1,727	2,706	31,013	1,382	2,525	4,972	1,335
60	100	104	132	172	409	47	1	32	910	121
—	2	2	—	—	2	3	—	2	2	—
67	64	53	20	30	45	23	—	53	263	90
548	644	859	64	18	14	3,302	44	8	2	—
688	825	643	439	231	254	4,430	230	659	708	212
960	950	1,292	773	218	204	8,036	298	229	211	98
807	748	554	475	392	629	3,852	508	961	1,811	649
60	72	65	33	38	41	580	24	12	69	5
9	10	19	18	23	39	47	14	10	85	2
539	548	487	239	85	69	3,566	92	26	46	6
53	79	114	53	12	17	530	6	—	—	—
577	666	670	638	338	461	4,163	164	530	856	150
165	272	371	270	169	516	2,414	—	—	—	—
—	3	2	2	1	6	20	1	3	9	2
3,040	3,361	3,148	2,288	1,556	1,884	18,738	350	681	2,481	5,104
141	178	227	208	196	241	20	—	5	486	867
—	1	—	—	—	1	1	—	—	1	2
52	46	20	24	12	21	5	—	7	28	236
15	21	39	5	2	2	133	3	2	—	1
136	191	130	111	46	30	764	41	13	5	301
542	575	492	190	74	45	2,894	48	25	264	258
1,161	1,071	846	670	435	506	5,333	176	409	871	2,617
48	81	82	67	32	21	764	10	2	31	27
6	13	10	10	8	13	32	4	4	21	33
51	101	95	41	11	1	499	15	9	1	15
10	9	16	3	—	1	61	—	—	—	—
802	916	883	597	279	236	5,867	53	207	766	744
72	154	301	358	460	763	2,341	—	—	—	—
4	4	7	4	1	3	24	—	1	7	3

22 在学か否かの別・最終卒業学校の

男女・年齢	総数	卒業		
		総数	小学校・中学校・高小	旧青年学校
総数	129,468	119,090	51,887	3,809
15～19歳	10,943	2,093	662	—
20～24	9,039	8,021	1,129	—
25～29	11,223	11,149	2,144	—
30～34	13,029	13,007	3,289	—
35～39	10,275	10,245	3,715	—
40～44	10,687	10,666	4,558	—
45～49	11,925	11,911	5,511	99
50～54	12,432	12,415	4,975	1,177
55～59	10,489	10,467	5,235	1,213
60～64	8,724	8,700	5,400	685
65歳以上	20,702	20,416	15,269	635
男	58,879	53,650	21,559	2,539
15～19歳	5,394	997	365	—
20～24	3,950	3,273	588	—
25～29	5,319	5,267	1,131	—
30～34	6,317	6,303	1,610	—
35～39	4,931	4,915	1,689	—
40～44	4,878	4,865	1,810	—
45～49	5,355	5,349	2,320	50
50～54	5,685	5,677	2,059	702
55～59	4,443	4,437	1,877	791
60～64	3,790	3,779	2,033	522
65歳以上	8,817	8,788	6,077	474
女	70,589	65,440	30,328	1,270
15～19歳	5,549	1,096	297	—
20～24	5,089	4,748	541	—
25～29	5,904	5,882	1,013	—
30～34	6,712	6,704	1,679	—
35～39	5,344	5,330	2,026	—
40～44	5,809	5,801	2,748	—
45～49	6,570	6,562	3,191	49
50～54	6,747	6,738	2,916	475
55～59	6,046	6,030	3,358	422
60～64	4,934	4,921	3,367	163
65歳以上	11,885	11,628	9,192	161

資料 総理府統計局 (注) 学校の種類「不詳」を含む。

種 類 ・ 年 齡 (5 歳 階 級) ・ 男 女 別 1 5 歳 以 上 人 口 (昭 和 5 5 年)

者			在 学 者	未 就 学 者
高 校 ・ 旧 中	短 大 ・ 高 専	大 学 ・ 大 学 院		
51,098	5,991	6,171	9,865	513
1,430	—	—	8,820	30
5,061	1,251	576	986	32
6,480	1,142	1,373	47	27
7,677	806	1,222	6	16
5,246	443	827	4	26
5,174	299	631	1	20
5,344	322	626	—	14
5,426	514	313	—	17
3,350	437	219	—	22
2,247	249	106	—	24
3,663	528	278	1	285
22,348	2,027	5,116	5,087	142
632	—	—	4,381	16
2,178	128	376	661	16
2,809	237	1,085	37	15
3,463	194	1,029	6	8
2,390	118	710	1	15
2,453	71	528	—	13
2,296	123	555	—	6
2,313	316	285	—	8
1,246	311	205	—	6
942	182	95	—	11
1,626	347	248	1	28
28,750	3,964	1,055	4,778	371
798	—	—	4,439	14
2,883	1,123	200	325	16
3,671	905	288	10	12
4,214	612	193	—	8
2,856	325	117	3	11
2,721	228	103	1	7
3,048	199	71	—	8
3,113	198	28	—	9
2,104	126	14	—	16
1,305	67	11	—	13
2,037	181	30	—	257

23 在学学校の種類・未就学の種類・

男 女 別	在 学			
	総 数	小学校・中学校	高 校	短大・高専
総 数	29,284	20,737	6,725	900
男	15,022	10,611	3,290	370
女	14,262	10,126	3,435	530

資料 総理府統計局

24 労働力状態・男女別15歳

男 女 別	総 数	労 働 力 人				
		総 数	就 業			
			総 数	主に仕事	家事のほか仕事	通学のかたわら仕事
総 数	129,468	72,599	68,587	58,335	8,851	266
男	58,879	44,190	41,228	40,074	242	111
女	70,589	28,409	27,359	18,261	8,609	155
(再掲) 15～64歳	108,766	67,785	63,997	54,606	8,141	266
男	50,062	41,281	38,522	37,576	152	111
女	58,704	26,504	25,475	17,030	7,989	155

資料 総理府統計局 (注) 労働力状態「不詳」を含む。

25 世帯人員別普通世帯数及び普通世帯

年 次 別	普 通 世 帯								
	世 帯 数								
	総 数	1 人	2 人	3 人	4 人	5 人	6 人	7 人	8 人
昭和 45 年	46,796	3,786	8,192	9,863	11,954	7,278	3,713	1,318	440
50	47,791	4,952	10,199	10,449	11,896	5,958	2,919	1,027	286
55	48,828	6,085	11,527	10,229	11,613	5,470	2,628	972	237

資料 総理府統計局 (注) 1) 「普通世帯」とは住居と生計を共にしている人の集まり及び1戸を構えている
 2) 「準世帯」とは普通世帯を構成する人以外の人、又はその集まりをいい、間入院者からなる世帯、社会施設・矯正施設の入所者からなる世帯及び自衛隊
 3) 「一般世帯」とは、普通世帯に、準世帯のうち間借り・下宿などの単身者、

男女別在学者数及び未就学者数（昭和55年）

者	未就学者				
	総数	幼稚園	保育所	その他	
大学・大学院	922	14,588	3,149	2,977	8,462
	751	7,304	1,612	1,561	4,131
	171	7,284	1,537	1,416	4,331

以上人口（昭和55年）

者	口	非労働力人口				
		完全失業者	総数	家事	通学	その他
休業者	1,135	4,012	56,656	30,259	9,929	16,468
	801	2,962	14,616	590	5,141	8,885
	334	1,050	42,040	29,669	4,788	7,583
	984	3,788	40,822	25,928	9,917	4,977
	683	2,759	8,718	302	5,138	3,278
	301	1,029	32,104	25,626	4,779	1,699

人員並びに準世帯数及び準世帯人員（一般世帯特掲）（昭和55年）

帯		準世帯		（別掲）一般世帯				
9人	10人以上	世帯人員	1世帯当たり人員	世帯数	世帯人員	世帯数	世帯人員	1世帯当たり人員
171	81	171,387	3.66	668	3,756	-	-	-
61	44	162,081	3.39	491	3,872	-	-	-
47	20	158,745	3.25	912	4,217	49,611	159,528	3.22

る単身者をいう。

借り、下宿などの単身者、会社などの独身寮の単身者、寮・寄宿舍の学生・生徒からなる世帯、病院・療養所等の官舎・艦船内の居住者からなる世帯等が含まれる。

会社などの独身寮の単身者からなる世帯を加えたものをいう。

26 家計の収入の種類別普通世帯数、普通世帯人員、親族人員及び以上の親族のみの普通世帯及び一般世帯特掲（昭和55年）

区 分	総 数	家 計 の			
		賃 金 ・ 給 料 が 主 な 世 帯			農 業 収
		総 数	賃 金 ・ 給 料 のみの世帯	そ の 他	総 数
普 通 世 帯	48,828	31,056	24,511	6,545	622
世 帯 人 員	158,745	108,140	83,169	24,971	2,577
親 族 人 員	158,442	108,024	83,091	24,933	2,576
親 族 就 業 者 数	67,651	48,792	37,018	11,774	1,566
1 世 帯 当 たり 親 族 人 員	3.24	3.48	3.39	3.81	4.14
(再 掲)					
6 歳 未 満 の 親 族 の 在 る 世 帯 の 数	9,144	7,175	5,946	1,229	95
6 歳 未 満 の 親 族 の 在 る 世 帯 の 人 員	41,354	31,773	25,013	6,760	605
6 歳 未 満 の 親 族 人 員	12,771	10,034	8,280	1,754	153
18 歳 未 満 の 親 族 の 在 る 世 帯 の 数	22,241	16,734	13,714	3,020	273
18 歳 未 満 の 親 族 の 在 る 世 帯 の 人 員	96,957	72,422	57,252	15,170	1,522
18 歳 未 満 の 親 族 人 員	40,365	30,164	24,567	5,597	555
65 歳 以 上 の 親 族 の 在 る 世 帯 の 数	15,119	7,184	4,047	3,137	359
65 歳 以 上 の 親 族 の 在 る 世 帯 の 人 員	51,575	29,625	16,532	13,093	1,581
65 歳 以 上 の 親 族 人 員	19,020	8,668	4,662	4,006	485
65 歳 以 上 の 親 族 の みの 世 帯 の 数	3,824	694	403	291	46
65 歳 以 上 の 親 族 の みの 世 帯 の 人 員	5,565	964	531	433	82
(別 掲)					
一 般 世 帯	49,611	31,676	25,110	6,566	623
親 族 就 業 者 数	68,294	49,412	37,617	11,795	1,567

区 分	利 子 ・ 配 当 が 主 な 世 帯	恩 給 ・ 年 金 が 主 な 世 帯	雇 用 保 険 が 主 な 世 帯	生 活 保 護 が 主 な 世 帯	仕 送 り が 主 な 世 帯
普 通 世 帯	60	6,740	437	2,025	432
世 帯 人 員	119	15,047	1,261	4,446	771
親 族 人 員	119	15,034	1,257	4,438	768
親 族 就 業 者 数	17	2,817	186	378	66
1 世 帯 当 たり 親 族 人 員	1.98	2.23	2.88	2.19	1.78
(再 掲)					
6 歳 未 満 の 親 族 の 在 る 世 帯 の 数	—	188	56	207	34
6 歳 未 満 の 親 族 の 在 る 世 帯 の 人 員	—	967	231	799	106
6 歳 未 満 の 親 族 人 員	—	243	75	274	43
18 歳 未 満 の 親 族 の 在 る 世 帯 の 数	6	497	127	753	120
18 歳 未 満 の 親 族 の 在 る 世 帯 の 人 員	15	2,103	509	2,653	354
18 歳 未 満 の 親 族 人 員	7	737	205	1,427	192
65 歳 以 上 の 親 族 の 在 る 世 帯 の 数	31	4,091	67	788	167
65 歳 以 上 の 親 族 の 在 る 世 帯 の 人 員	63	8,927	234	1,284	298
65 歳 以 上 の 親 族 人 員	42	5,564	74	902	198
65 歳 以 上 の 親 族 の みの 世 帯 の 数	18	1,962	9	556	115
65 歳 以 上 の 親 族 の みの 世 帯 の 人 員	27	3,054	13	650	138
(別 掲)					
一 般 世 帯	61	6,792	439	2,077	461
親 族 就 業 者 数	17	2,822	187	379	68

資料 総理府統計局 (注) 家計の収入の種類「不詳」を含む。

親族就業者数（6歳未満・18歳未満・65歳以上の親族のいる普通世帯、65歳

収入の種類		農業収入以外の事業収入が主な世帯			内職収入が主な世帯	家賃・地代が主な世帯
農業収入が主な世帯	その他	総数	農業収入以外の事業収入のみの世帯	その他		
244	378	6,592	4,420	2,172	106	337
964	1,613	24,551	15,999	8,552	206	714
963	1,613	24,402	15,895	8,507	206	711
533	1,033	13,449	8,286	5,163	117	177
395	427	370	360	392	194	211
27	68	1,312	946	366	9	9
170	435	6,578	4,501	2,077	28	48
43	110	1,848	1,329	519	13	10
121	152	3,539	2,528	1,011	30	30
631	891	16,707	11,495	5,212	86	124
263	292	6,759	4,873	1,886	46	48
119	240	2,111	1,155	956	19	219
529	1,052	8,870	4,806	4,064	41	469
152	333	2,682	1,447	1,235	24	281
10	36	270	160	110	6	109
20	62	430	255	175	8	151
245	378	6,603	4,429	2,174	109	338
534	1,033	13,460	8,295	5,165	119	177

その他の収入が主な世帯	(再掲)				
	少しでも賃金・給料のある世帯	少しでも農業収入のある世帯	少しでも農業収入以外の事業収入のある世帯	少しでも内職収入のある世帯	少しでも賃金・給料、事業収入又は内職収入のある世帯
378	34,382	1,595	7,540	669	40,769
829	120,375	7,047	28,139	2,300	142,866
825	120,224	7,046	27,985	2,296	142,591
78	55,206	4,096	15,557	1,139	67,107
218	350	442	371	343	350
55	7,605	313	1,461	127	8,774
207	34,153	1,957	7,375	576	39,937
74	10,625	468	2,051	168	12,286
121	17,834	799	3,973	398	21,075
425	77,888	4,528	18,837	1,687	92,944
208	32,083	1,609	7,555	762	38,362
73	8,519	888	2,498	173	10,759
165	34,823	4,181	10,456	674	43,452
89	10,370	1,185	3,193	221	13,281
31	768	82	327	28	1,187
39	1,094	149	528	43	1,776
389	35,005	1,596	7,553	673	41,409
78	55,829	4,097	15,570	1,142	67,746

27 経済構成・世帯の主な就業者の産業（大分類）別普通

区 分	総		
	普通世帯		(別掲) 一
	世帯数	世帯人員	世帯数
総 数	48,828	158,745	49,611
I 農林漁業就業者世帯 ¹⁾	786	2,811	788
A 農 業	515	1,697	516
B 林 業、狩 猟 業	5	14	5
C 漁 業、水産養殖業	266	1,100	267
(再掲) 漁業、水産養殖業就業者のいる世帯	267	1,106	268
II 農林漁業・非農林漁業就業者混合世帯	1,174	5,711	1,174
A 農 業	617	3,070	617
B 林 業、狩 猟 業	2	8	2
C 漁 業、水産養殖業	89	443	89
そ の 他 の 産 業	466	2,190	466
(再掲) 漁業、水産養殖業就業者のいる世帯	103	507	103
III 非農林漁業就業者世帯	39,075	135,146	39,716
D 鉱 業	3,002	11,267	3,105
E 建 設 業	5,109	18,738	5,150
F 製 造 業	7,872	28,671	8,011
G 卸 売 業、小 売 業	8,204	27,710	8,279
H 金 融・保 険 業	751	2,450	771
I 不 動 産 業	161	507	162
J 運 輸・通 信 業	3,300	12,246	3,314
K 電 気・ガ ス・水 道・熱 供 給 業	461	1,696	483
L サ ー ビ ス 業	6,661	21,936	6,830
M 公 務	3,554	9,925	3,611
(再掲) 雇 用 者 ²⁾	31,662	108,450	32,275
業 主・家 族 従 業 者 ³⁾	7,413	26,696	7,441
IV 非 就 業 者 世 帯	7,726	14,831	7,866

資料 総理府統計局

(注)

1) 経済構成「分類不能の世帯」を含む。

2) 「役員」を含む。

3) 「家庭内職者」を含む。

世帯数及び普通世帯人員（親族就業者が1人の世帯及び一般世帯特掲）
（昭和55年）

数	（再掲） 親族就業者が1人の世帯			
	普通世帯		（別掲） 一般世帯	
	世帯数	世帯人員	世帯数	世帯人員
159,528	21,667	66,151	22,310	66,794
2,813	270	721	272	723
1,698	181	427	182	428
14	3	9	3	9
1,101	86	285	87	286
1,107	86	285	87	286
5,711	—	—	—	—
3,070	—	—	—	—
8	—	—	—	—
443	—	—	—	—
2,190	—	—	—	—
507	—	—	—	—
135,787	21,383	65,400	22,024	66,041
11,370	1,758	6,329	1,861	6,432
18,779	2,782	9,299	2,823	9,340
28,810	4,349	14,534	4,488	14,673
27,785	3,868	10,623	3,943	10,698
2,470	525	1,622	545	1,642
508	80	217	81	218
12,260	1,862	6,454	1,876	6,468
1,718	263	894	285	916
22,105	3,739	10,493	3,908	10,662
9,982	2,157	4,935	2,214	4,992
109,063	18,788	58,162	19,401	58,775
26,724	2,595	7,238	2,623	7,266
14,971	—	—	—	—

28 世帯の家族類型別普通世帯数、普通世帯人員及び親族及び一般世帯特掲) (昭和55年)

区 分	普			
	総 数	総 数	親 家	
			総 数	夫 婦 の み の 世 帯
世 帯 数	48,828	42,677	32,676	8,529
世 帯 人 員	158,745	152,520	103,156	17,104
親 族 人 員	158,442	152,291	103,011	17,058
1世帯当たり親族人員	324	357	315	200
(再掲)				
6歳未満の親族のいる世帯の数	9,144	9,144	5,983	—
6歳未満の親族のいる世帯の人員	41,354	41,354	23,360	—
6歳未満の親族人員	12,771	12,771	8,283	—
18歳未満の親族のいる世帯の数	22,241	22,231	15,285	1
18歳未満の親族のいる世帯の人員	96,957	96,947	59,107	2
18歳未満の親族人員	40,365	40,355	27,437	1
65歳以上の親族のいる世帯の数	15,119	12,996	5,721	3,284
65歳以上の親族のいる世帯の人員	51,575	49,428	13,394	6,587
65歳以上の親族人員	19,020	16,897	7,940	4,953
区 分	親 族 世 帯			
	夫婦、子供と片親から成る世帯	夫婦と他の親族(親、子供を含まない)から成る世帯	夫婦、子供と他の親族(親を含まない)から成る世帯	夫婦、親と他の親族(親を含まない)から成る世帯
世 帯 数	3,911	233	639	188
世 帯 人 員	19,412	769	3,130	930
親 族 人 員	19,390	763	3,126	929
1世帯当たり親族人員	496	327	489	494
(再掲)				
6歳未満の親族のいる世帯の数	1,062	20	205	6
6歳未満の親族のいる世帯の人員	5,404	76	1,030	41
6歳未満の親族人員	1,499	22	266	7
18歳未満の親族のいる世帯の数	3,033	100	529	29
18歳未満の親族のいる世帯の人員	15,520	347	2,630	169
18歳未満の親族人員	5,818	118	881	40
65歳以上の親族のいる世帯の数	3,189	150	300	114
65歳以上の親族のいる世帯の人員	15,819	486	1,449	556
65歳以上の親族人員	3,228	246	421	151

資料 総理府統計局 (注) 1) 「親族世帯」とは、二人以上の世帯から成る世帯のうち、世帯主と親族関係に含まれる。
 2) 「非親族世帯」とは、二人以上の世帯から成る世帯のうち、世帯主と同居人、
 3) 「単独世帯」とは、単身者だけの世帯

人員（6歳未満・18歳未満・65歳以上の親族のいる普通世帯

通 世 帯						
族 世 帯			そ の 他 の			
夫 婦 と 子 供 か ら 成 る 世 帯	男 子 親 子 供 か ら 成 る 世 帯	女 子 親 子 供 か ら 成 る 世 帯	総 数	夫 婦 と 両 親 か ら 成 る 世 帯	夫 婦 と 片 親 か ら 成 る 世 帯	夫 婦、子 供 と 両 親 か ら 成 る 世 帯
19,953	520	3,674	10,001	285	785	1,966
75,674	1,289	9,089	49,364	1,143	2,282	11,758
75,612	1,281	9,060	49,280	1,140	2,274	745
379	246	247	493	400	300	597
5,695	20	268	3,161	—	—	1,067
22,500	64	796	17,994	—	—	6,357
7,931	22	330	4,488	—	—	1,546
13,771	175	1,338	6,946	—	1	1,805
54,844	482	3,779	37,840	—	3	10,866
25,010	259	2,167	12,918	—	1	3,491
1,357	176	904	7,275	163	674	1,434
4,416	394	1,997	36,034	665	2,029	8,696
1,895	176	916	8,957	282	738	2,408
						(別掲) 一 般 世 帯
			非 親 族 世 帯	単 独 世 帯	総 数	
夫 婦、子 供、親 と 他 の 親 族 か ら 成 る 世 帯	兄 弟 姉 妹 の み か ら 成 る 世 帯	他 に 分 類 さ れ な い 親 族 世 帯			単 独 世 帯	
1,004	208	809	66	6,085	49,611	6,868
6,778	438	2,724	140	6,085	159,528	6,868
6,759	436	2,718	66	6,085	159,225	6,868
673	210	336	100	100	321	100
673	—	128	—	—	9,144	—
4,608	—	478	—	—	41,354	—
998	—	150	—	—	12,771	—
960	6	483	—	10	22,255	24
6,526	16	1,763	—	10	96,971	24
1,850	8	711	—	10	40,379	24
636	39	576	19	2,104	15,221	2,206
4,331	82	1,931	43	2,104	51,677	2,206
830	56	597	19	2,104	19,122	2,206

ある世帯員のいる世帯で、その世帯に従属する非親族（営業使用人、家事使用人など）が同居していてもここに

家事使用人又は営業使用人などの非親族の関係にある者のみによって構成されている世帯

29 世帯人員、畳数別住宅に住む普通世帯数

区 分	総 数	1 人	2	3
総 数	48,694	6,085	11,477	10,203
6 畳 未 満	178	133	27	10
6 ～ 8 畳	1,262	756	283	139
9 ～ 11	4,786	1,616	1,359	847
12 ～ 14	5,186	964	1,439	1,116
15 ～ 17	5,674	796	1,505	1,285
18 ～ 20	5,122	530	1,355	1,115
21 ～ 23	4,388	353	1,194	1,000
24 ～ 26	4,303	289	1,045	976
27 ～ 29	3,739	192	869	813
30 ～ 32	3,574	169	755	780
33 ～ 35	2,593	88	491	571
36 ～ 41	3,845	107	593	848
42 ～ 47	1,992	46	305	388
48 ～ 59	1,456	33	184	225
60 畳 以 上	596	13	73	90
1 人 当 た り 畳 数	7.4	15.6	11.0	8.0

資料 総理府統計局

30 住宅の所有の関係、1人当たり畳数別住宅に住む

区 分	普 通 世 帯 数							
	総 数	主 世 帯					間借りの 2人以上 の世帯	(別掲) 間借りの 1人世帯
		総 数	持ち家	公営・公団 公社の借家	民営借家	給与住与		
総 数	48,694	48,271	28,139	4,150	10,448	5,534	423	275
2.5 畳 未 満	818	771	180	160	394	37	47	—
2.5 ～ 2.9	1,070	1,044	204	240	461	139	26	—
3.0 ～ 3.4	1,606	1,544	459	203	683	199	62	6
3.5 ～ 3.9	2,666	2,623	578	547	834	664	43	—
4.0 ～ 4.4	2,418	2,378	924	272	776	406	40	4
4.5 ～ 4.9	2,428	2,398	946	344	631	477	30	—
5.0 ～ 5.9	5,865	5,806	2,576	795	1,442	993	59	59
6.0 ～ 6.9	5,130	5,085	2,875	342	1,120	748	45	88
7.0 ～ 7.9	4,515	4,488	2,795	340	744	609	27	2
8.0 ～ 8.9	3,688	3,677	2,661	96	606	314	11	27
9.0 ～ 9.9	3,195	3,185	2,163	147	640	235	10	26
10.0 ～ 11.9	5,220	5,206	3,654	375	938	239	14	29
12.0 ～ 14.9	4,386	4,379	3,414	130	577	258	7	27
15.0 畳 以 上	5,689	5,687	4,710	159	602	216	2	7

資料 総理府統計局

(間借りの1人世帯特掲) (昭和55年)

4	5	6	7人以上	1世帯当たり人員	(別掲) 間借りの1人世帯
11,574	5,455	2,625	1,275	3.25	275
6	1	1	-	1.42	69
63	16	5	-	1.66	117
708	201	41	14	2.31	55
1,240	333	68	26	2.78	27
1,494	448	113	33	2.96	4
1,407	514	148	53	3.13	2
1,067	511	192	71	3.24	-
1,113	568	216	96	3.39	-
955	562	261	87	3.53	-
879	528	307	156	3.68	1
676	397	257	113	3.79	-
1,022	628	417	230	3.97	-
454	375	268	156	4.15	-
341	278	240	155	4.40	-
149	95	91	85	4.53	-
6.3	5.7	5.6	5.0	-	7.6

普通世帯数及び普通世帯人員 (間借りの1人世帯特掲) (昭和55年)

総 数	普 通 世 帯 人 員						区 分	
	主 世 帯					間借りの 2人以上 の世帯		(別掲) 間借りの 1人世帯
	総 数	持ち家	公営・公団 会社の借家	民営借家	給与住宅			
158,311	156,917	97,133	12,352	27,899	19,533	1,394	275	2.5 畳 未 満
3,988	3,804	931	838	1,828	207	184	-	2.5 ~ 2.9
4,860	4,768	1,093	1,039	1,940	696	92	-	3.0 ~ 3.4
7,031	6,832	2,363	885	2,648	936	199	6	3.5 ~ 3.9
11,072	10,889	2,945	2,059	3,110	2,775	183	-	4.0 ~ 4.4
10,377	10,247	4,659	1,086	2,778	1,724	130	4	4.5 ~ 4.9
9,891	9,789	4,699	1,162	2,061	1,867	102	-	5.0 ~ 5.9
22,621	22,433	12,048	2,349	4,201	3,835	188	59	6.0 ~ 6.9
18,930	18,804	12,460	914	2,634	2,796	126	88	7.0 ~ 7.9
15,464	15,390	11,083	741	1,836	1,730	74	2	8.0 ~ 8.9
12,117	12,084	9,746	195	1,205	938	33	27	9.0 ~ 9.9
9,322	9,293	7,387	266	955	685	29	26	10.0 ~ 11.9
13,063	13,027	10,654	522	1,275	576	36	29	12.0 ~ 14.9
9,926	9,912	8,545	137	744	486	14	27	15.0 畳 以 上
9,649	9,645	8,520	159	684	282	4	7	

31 入居時期・前住地・男女別人口（昭和55年）

区 分	総 数	男	女
総 数	162,962	75,976	86,986
出生時から	30,807	17,270	13,537
昭和39年以前	34,710	13,804	20,906
昭和40年～44年	17,191	7,658	9,533
昭和45年～50年9月	31,836	14,538	17,298
昭和50年10月～54年9月	33,872	15,817	18,055
自市区市町内	24,892	11,574	13,318
自市内他区	—	—	—
県内他市町村	3,215	1,467	1,748
他 県	5,696	2,752	2,944
隣接 県	2,688	1,231	1,457
その他の 県	3,008	1,521	1,487
国 外	19	8	11
昭和54年10月以降	14,454	6,854	7,600
自市区町村内	10,038	4,674	5,364
自市内他区	—	—	—
県内他市町村	1,615	811	804
他 県	2,775	1,360	1,415
隣接 県	1,272	588	684
その他の 県	1,503	772	731
国 外	11	4	7

資料 総理府統計局 (注) 入居時期「不詳」を含む。前住地「不詳」を含む。

32 住宅の建て方別住宅に住む普通世帯数、普通世帯人員、主世帯の1世帯当たり室数及び1世帯当たり畳数（昭和55年）

区 分	住宅に住む普通世帯1		主 世 帯						
	世帯数	世帯人員	世帯数	世帯人員	1世帯 当たり 人 員	1世帯 当たり 室 数	1室 当たり 人 員	1世帯 当たり 畳 数	1人 当たり 畳 数
総 数	48,694	158,311	48,271	156,917	3.25	4.29	0.76	24.2	7.4
一戸建	32,401	111,189	32,086	110,137	3.43	4.91	0.70	28.3	8.3
長屋建	9,347	28,306	9,275	28,064	3.03	3.18	0.95	16.2	5.3
共同住宅	6,784	18,343	6,766	18,296	2.70	2.92	0.93	15.6	5.8
1・2階	3,143	7,409	3,126	7,364	2.36	2.54	0.93	13.6	5.8
3～5階	3,536	10,674	3,535	10,672	3.02	3.26	0.93	17.4	5.8
6階以上	105	260	105	260	2.48	2.81	0.88	15.2	6.1
その他	162	473	144	420	2.92	3.46	0.84	21.4	7.3

資料 総理府統計局 (注) 1) 間借りの2人以上の世帯を含む。

33 住居の種類、住宅の所有の関係、世帯主の入居時期別普通世帯数、普通世帯人員、1世帯当たり室数及び1世帯当たり畳数
(間借りの1人世帯特掲) (昭和55年)

区 分	世帯数	世帯人員	1世帯 当たり 人 員	1世帯 当たり 室 数	1 室 当たり 人 員	1世帯 当たり 畳 数	1 人 当たり 畳 数
住宅に住む普通世帯	48,694	158,311	3.25	4.28	0.76	24.1	7.4
昭和50年9月以前	34,570	114,149	3.30	4.48	0.74	25.2	7.6
昭和50年10月以降	14,096	44,068	3.13	3.77	0.83	21.5	6.9
主 世 帯	48,271	156,917	3.25	4.29	0.76	24.2	7.4
昭和50年9月以前	34,344	113,388	3.30	4.50	0.73	25.2	7.6
昭和50年10月以降	13,899	43,435	3.13	3.79	0.83	21.6	6.9
持 ち 家	28,139	97,133	3.45	5.11	0.68	29.7	8.6
昭和50年9月以前	23,543	80,530	3.42	5.09	0.67	29.3	8.6
昭和50年10月以降	4,578	16,537	3.61	5.17	0.70	31.8	8.8
公営・公団・公社の借家	4,150	12,352	2.98	3.03	0.98	15.0	5.0
昭和50年9月以前	2,998	8,750	2.92	2.96	0.98	14.6	5.0
昭和50年10月以降	1,151	3,599	3.13	3.21	0.97	16.1	5.1
民 営 借 家	10,448	27,899	2.67	2.82	0.95	14.9	5.6
昭和50年9月以前	4,753	12,976	2.73	2.82	0.97	14.7	5.4
昭和50年10月以降	5,690	14,911	2.62	2.81	0.93	15.1	5.8
給 与 住 宅	5,534	19,533	3.53	3.87	0.91	20.6	5.8
昭和50年9月以前	3,050	11,132	3.65	3.99	0.91	20.8	5.7
昭和50年10月以降	2,480	8,388	3.38	3.73	0.91	20.4	6.0
間借りの2人以上の世帯	423	1,394	3.30	2.65	1.24	15.1	4.6
昭和50年9月以前	226	761	3.37	2.75	1.22	15.6	4.6
昭和50年10月以降	197	633	3.21	2.53	1.27	14.5	4.5
その他の普通世帯	134	434	3.24	—	—	—	—
昭和50年9月以前	70	238	3.40	—	—	—	—
昭和50年10月以降	64	196	3.06	—	—	—	—
(別掲) 間借りの1人世帯	275	275	1.00	1.43	0.70	7.6	7.6
昭和50年9月以前	134	134	1.00	1.46	0.68	7.9	7.9
昭和50年10月以降	141	141	1.00	1.40	0.71	7.4	7.4

資料 総理府統計局 (注) 入居時期「不詳」を含む。
「出生時から」を含む。

34 世帯人員、居室数別住宅に住む普通世帯数及び1世帯当

区 分	世 帯				
	総 数	一 室	2	3	4
住宅に住む普通世帯	48,649	917	6,880	10,100	10,648
1 人	6,085	596	2,273	1,520	932
2	11,477	199	1,899	2,719	2,819
3	10,203	70	1,253	2,264	2,375
4	11,574	40	1,084	2,598	2,877
5	5,455	9	295	751	1,145
6	2,625	3	54	194	346
7 人 以 上	1,275	—	22	54	154
1世帯当たり人員	3.25	1.56	2.34	2.92	3.20
(別掲)間借りの1人世帯	275	180	77	14	2

区 分	1 世 帯 当				
	総 数	一 室	2	3	4
住宅に住む普通世帯	24.1	6.5	11.2	15.9	22.0
1 人	15.6	6.2	10.6	15.3	21.1
2	22.0	6.7	11.2	15.9	21.8
3	24.1	6.8	11.5	15.9	22.1
4	25.1	7.7	11.8	16.0	22.0
5	28.6	7.4	12.1	16.2	22.1
6	33.5	6.7	11.9	16.7	23.1
7 人 以 上	36.8	—	12.4	17.3	24.6
1世帯当たり人員	—	—	—	—	—
(別掲)間借りの1人世帯	7.6	5.9	10.3	12.9	13.0

資料 総理府統計局

たり畳数（間借りの1人世帯特掲）（昭和55年）

数						1世帯 当たり 室数
5	6	7	8	9	10室以上	
8,672	6,370	2,963	1,280	504	360	4.28
447	190	65	31	18	13	2.93
2,044	1,103	419	165	60	50	3.97
1,955	1,345	607	212	88	34	4.29
2,151	1,677	701	273	94	79	4.41
1,220	1,104	541	229	103	58	5.00
601	672	398	205	84	68	5.71
254	279	232	165	57	58	6.12
3.54	3.88	4.16	4.43	4.39	4.67	-
2	-	-	-	-	-	1.43

た り 畳 数						1室 当たり 人員
5	6	7	8	9	10室以上	
28.7	34.6	40.6	45.7	52.4	63.5	0.76
27.2	33.9	38.9	43.6	46.8	55.8	0.34
28.2	33.6	39.7	44.8	53.2	63.0	0.50
28.6	34.4	40.4	46.0	49.9	62.6	0.70
29.0	34.8	41.0	45.8	52.5	63.9	0.91
28.9	34.8	40.4	45.1	52.7	65.7	1.00
29.2	35.7	40.8	45.9	53.0	62.9	1.05
30.0	35.5	42.2	47.0	55.3	64.5	1.20
-	-	-	-	-	-	-
22.0	-	-	-	-	-	0.70

Ⅳ 事業所構造

事業所統計調査は3年毎に実施される指定統計第2号の調査である。以下は
丙（公営、国営、公共企業体）の本市集計結果である。

35 小学校区別・産業別・従

小学校区別	総数	産				業			
		農 業	鉱 業	建 設 業	製 造 業	卸売・小売業	金融・保険業	不動産業	
総 数	8,357	8	6	501	390	4,823	149	155	
1 明治	764	—	—	33	36	468	17	14	
2 白川	587	1	—	40	37	329	8	8	
3 平原	303	—	—	21	8	167	7	5	
4 笹原	777	—	—	22	24	456	39	16	
5 中友	1,282	—	1	49	43	897	18	43	
6 大正	465	2	—	40	39	232	8	9	
7 不知	459	—	1	17	9	230	17	9	
8 上知	262	1	—	8	21	150	6	7	
9 川尻	319	2	1	31	18	146	4	6	
10 諏訪	154	—	1	10	21	83	1	2	
11 三川	422	—	1	43	19	202	7	5	
12 三里	440	—	1	12	21	276	9	8	
13 倉永	172	—	—	8	1	99	—	1	
14 手鎌	232	2	—	40	31	107	—	1	
15 上内	38	—	—	5	1	20	—	—	
16 銀水	446	—	—	27	31	285	1	2	
17 吉野	186	—	—	18	2	117	1	2	
18 三池	329	—	—	26	8	165	3	6	
19 高取	81	—	—	3	—	51	—	—	
20 馬北	253	—	—	17	17	125	2	3	
21 馬南	164	—	—	13	6	91	—	6	
22 笹原	106	—	—	7	2	60	1	1	
23 天道	48	—	—	1	1	33	—	1	
24 玉川	68	—	—	10	2	34	—	—	

資料 市行政管理部総務課

36 産業別・資本金階級別事業

この表は事業所調査にもとづく本市集計のうち、本市に本社、本店（単独事

産 業 別	総 数		100万円未満		100～200万円		200～500万円	
	事業所数	従業者数	事業所数	従業者数	事業所数	従業者数	事業所数	従業者数
昭和56年	792	16,703	100	707	156	1,704	196	2,662
第1次産業	—	—	—	—	—	—	—	—
A 農業	—	—	—	—	—	—	—	—
B 林業、狩りょう業	—	—	—	—	—	—	—	—
C 漁業、水産養殖業	—	—	—	—	—	—	—	—
第2次産業	246	7,963	28	376	3	682	60	1,127
D 鉱業	1	5	—	—	—	—	1	5
E 建設業	137	4,307	14	217	22	259	32	518
F 製造業	108	3,651	14	159	16	423	27	604
第3次産業	546	8,740	72	331	118	1,022	136	1,535
G 卸売、小売業	412	4,940	58	276	89	704	103	887
H 金融・保険業	9	35	5	8	—	—	—	—
I 不動産業	24	88	3	5	6	22	7	19
J 運輸通信業	39	2,544	—	—	5	99	10	376
K 電気・ガス・水道・熱供給業	1	57	—	—	—	—	—	—
L サービス業	61	1,076	1	42	18	197	16	253

資料 市行政管理部総務課

昭和56年7月1日に実施されたもののうち甲調査（民営）

業者規模別事業所数（昭和56年）

別				従業者規模別					校 区 別
運輸・通信業	電気・ガス・水道 熱供給業	サービス業	公 務	1～4人	5～9人	10～29人	30～299人	300人以上	
140	16	2,128	41	5,937	1,276	800	328	16	総 数
16	1	179	—	507	146	73	37	1	1
5	—	159	—	410	94	61	21	1	2
3	—	92	—	253	20	24	5	1	3
5	2	202	11	537	124	81	33	2	4
11	1	217	2	961	179	114	26	2	5
6	—	129	—	327	79	51	8	—	6
22	1	149	4	275	84	68	29	3	7
3	—	66	—	202	33	23	4	—	8
10	—	96	5	203	58	35	23	—	9
7	1	28	—	108	22	11	12	1	10
7	1	136	1	296	67	43	16	—	11
11	3	95	4	317	71	36	14	2	12
3	—	56	2	129	26	13	4	—	13
5	1	54	1	142	36	29	25	—	14
2	—	10	—	24	7	6	1	—	15
5	1	92	2	301	68	55	20	2	16
1	—	43	2	136	30	12	8	—	17
7	—	113	1	255	46	19	9	—	18
2	1	24	—	64	10	4	3	—	19
1	3	84	1	191	37	10	14	1	20
3	—	43	2	128	15	14	7	—	21
3	—	31	1	85	10	7	4	—	22
1	—	10	1	36	4	5	3	—	23
1	—	20	1	50	10	6	2	—	24

所数および従業者数（昭和56年）

業所を含む）を有する事業所を産業別資本階級別にかかげたものである。

500～1,000万円		1,000～3,000万円		3,000～5,000万円		5,000～1億円		1億円以上		産 業 別
事業所数	従業者数	事業所数	従業者数	事業所数	従業者数	事業所数	従業者数	事業所数	従業者数	
166	3,325	128	4,700	26	2,130	14	1,164	6	311	56年
—	—	—	—	—	—	—	—	—	—	第1次
—	—	—	—	—	—	—	—	—	—	A
—	—	—	—	—	—	—	—	—	—	B
—	—	—	—	—	—	—	—	—	—	C
51	1,394	51	2,568	9	1,131	8	677	1	8	第2次
—	—	—	—	—	—	—	—	—	—	D
32	796	29	1,361	5	902	2	246	1	8	E
19	598	22	1,207	4	229	6	431	—	—	F
115	1,931	77	2,132	17	999	6	487	5	303	第3次
86	1,007	55	1,034	12	366	5	430	4	236	G
4	27	—	—	—	—	—	—	—	—	H
3	16	4	19	1	7	—	—	—	—	I
7	589	13	854	4	626	—	—	—	—	J
—	—	—	—	—	—	1	57	—	—	K
15	292	5	225	—	—	—	—	1	67	L

37 産業別・経営組織別事業所数

産 業 別	総 数		民 法			
			個 人		株 式 会 社	
	事業所数	従業者数	事業所数	従業者数	事業所数	従業者数
総 数	8,357	70,268	6,187	21,164	974	30,738
A 農 業 業	8	24	7	15	1	9
05 農 業 的 サ ー ビ ス 業	8	24	7	15	1	9
D 鉱 業 業	6	5,064	—	—	5	5,059
11 石 炭 ・ 亜 炭 鉱 業	6	5,064	—	—	5	5,059
E 建 設 業	501	8,876	321	2,251	95	3,647
15 総 合 工 事 業	228	4,688	134	1,197	46	1,224
16 職 別 工 事 業	147	1,161	121	675	13	333
17 設 備 工 事 業	126	3,027	66	379	36	2,090
F 製 造 業	390	11,801	229	1,235	95	9,441
18~19 食 料 品 ・ た ば こ 製 造 業	89	1,278	55	339	14	563
20 織 維 工 業	8	96	5	51	1	26
21 衣 服 ・ そ の 他 の 織 維 製 品 製 造 業	24	800	12	77	9	662
22 木 材 ・ 木 製 品 製 造 業	14	150	6	30	2	73
23 家 具 ・ 装 備 品 製 造 業	40	180	39	165	1	15
24 パ ル プ ・ 紙 ・ 紙 加 工 品 製 造 業	7	70	4	27	2	34
25 出 版 ・ 印 刷 ・ 同 関 連 産 業	44	447	31	160	5	181
26 化 学 工 業	12	2,652	—	—	10	2,616
27 石 油 製 品 ・ 石 炭 製 品 製 造 業	2	454	—	—	2	454
29 な め し か わ ・ 同 製 品 ・ 毛 皮 製 造 業	1	2	1	2	—	—
30 窯 業 ・ 土 石 製 品 製 造 業	20	534	7	39	8	403
31 鉄 鋼 製 造 業	1	4	—	—	1	4
32 非 鉄 金 属 製 造 業	5	1,330	1	8	4	1,322
33 金 属 製 品 製 造 業	46	1,070	29	154	12	800
34 一 般 機 械 器 具 製 造 業	23	1,884	9	82	10	1,663
35 電 気 機 械 器 具 製 造 業	8	403	1	4	6	380
36 輸 送 用 機 械 器 具 製 造 業	3	52	2	10	1	42
37 精 密 機 械 器 具 製 造 業	2	8	1	3	1	5
39 そ の 他 の 製 造 業	41	387	26	84	6	198
G 卸 売 業 ・ 小 売 業	4,823	21,515	3,816	11,827	535	6,460
40~41 卸 売 業	503	4,132	232	904	180	2,463
42 代 理 商 ・ 仲 立 業	2	42	—	—	1	33
43 各 種 商 品 小 売 業	27	1,352	—	—	24	1,321
44 織 物 ・ 衣 服 ・ 身 の 回 り 品 小 売 業	387	1,732	258	802	71	530
45 飲 食 料 品 小 売 業	1,464	4,541	1,250	3,410	83	381
46 飲 食 業	1,238	4,694	1,156	3,828	37	439
47 自 動 車 ・ 自 転 車 小 売 業	155	731	107	241	29	393
48 家 具 ・ 建 具 ・ じ ゅ う 器 小 売 業	284	1,085	220	605	38	368
49 そ の 他 の 小 売 業	763	3,206	593	2,037	72	532
H 金 融 ・ 保 険 業	149	1,822	51	86	51	735
50 銀 行 ・ 信 託 業	7	261	—	—	7	261
52 中 小 企 業 ・ 庶 民 ・ 住 宅 等 特 定 目 的 金 融 業	92	732	42	70	28	252
53 補 助 的 金 融 業 ・ 金 融 附 帯 業	2	9	1	1	—	—
55 証 券 業 ・ 商 品 取 引 業	3	69	—	—	3	69
56 保 険 業	35	723	1	2	12	152
57 保 険 媒 介 代 理 業 ・ 保 険 サ ー ビ ス 業	10	28	7	13	1	1

資料 市行政管理部総務課

および従業者数（昭和56年）

営						法人でない団体		国 公 営 営 公 共 企 業 体		産 業 別	
人											
有 限 会 社		合 名 ・ 合 資 ・ 相 互 会 社		そ の 他 の 法 人							
事 業 所 数	従 業 者 数	事 業 所 数	従 業 者 数	事 業 所 数	従 業 者 数	事 業 所 数	従 業 者 数	事 業 所 数	従 業 者 数		
626	6,447	92	1,278	267	3,163	45	145	166	7,333	総	
-	-	-	-	-	-	-	-	-	-	A	
-	-	-	-	-	-	-	-	-	-	05	
1	5	-	-	-	-	-	-	-	-	D	
1	5	-	-	-	-	-	-	-	-	11	
77	1,400	-	-	-	-	2	9	6	1,569	E	
41	692	-	-	-	-	1	6	6	1,569	15	
12	150	-	-	-	-	1	3	-	-	16	
24	558	-	-	-	-	-	-	-	-	17	
53	881	10	193	2	46	1	5	-	-	F	
14	193	3	132	2	46	1	5	-	-	18~19	
2	19	-	-	-	-	-	-	-	-	20	
3	61	-	-	-	-	-	-	-	-	21	
5	44	1	3	-	-	-	-	-	-	22	
-	-	-	-	-	-	-	-	-	-	23	
1	9	-	-	-	-	-	-	-	-	24	
5	71	3	35	-	-	-	-	-	-	25	
2	36	-	-	-	-	-	-	-	-	26	
-	-	-	-	-	-	-	-	-	-	27	
-	-	-	-	-	-	-	-	-	-	29	
5	92	-	-	-	-	-	-	-	-	30	
-	-	-	-	-	-	-	-	-	-	31	
-	-	-	-	-	-	-	-	-	-	32	
5	116	-	-	-	-	-	-	-	-	33	
4	139	-	-	-	-	-	-	-	-	34	
1	19	-	-	-	-	-	-	-	-	35	
-	-	-	-	-	-	-	-	-	-	36	
-	-	-	-	-	-	-	-	-	-	37	
6	82	3	23	-	-	-	-	-	-	39	
390	2,633	53	380	22	176	6	29	1	10	G	
70	585	17	158	1	1	2	11	1	10	40~41	
-	-	-	-	1	9	-	-	-	-	42	
2	12	-	-	1	19	-	-	-	-	43	
52	368	6	32	-	-	-	-	-	-	44	
101	537	18	109	10	98	2	6	-	-	45	
40	402	2	14	2	7	1	4	-	-	46	
18	92	1	5	-	-	-	-	-	-	47	
23	100	2	5	1	7	-	-	-	-	48	
84	537	7	57	6	35	1	8	-	-	49	
9	41	23	570	14	385	1	5	-	-	H	
-	-	-	-	-	-	-	-	-	-	50	
9	41	1	1	12	368	-	-	-	-	52	
-	-	-	-	1	8	-	-	-	-	53	
-	-	-	-	-	-	-	-	-	-	55	
-	-	22	569	-	-	-	-	-	-	56	
-	-	-	-	1	9	1	5	-	-	57	

37 産業別・経営組織別事業所数

産 業 別	総 数		民 法			
			個 人		株 式 会 社	
	事業所数	従業者数	事業所数	従業者数	事業所数	従業者数
I 不 動 産 業	155	328	116	192	19	58
59 不 動 産 業	155	328	116	192	19	58
J 運 輸 ・ 通 信 業	140	4,929	33	79	46	3,036
60 鉄 道 業	4	351	—	—	1	44
61 道 路 旅 客 運 送 業	37	982	23	34	10	765
62 道 路 貨 物 運 送 業	34	1,779	2	29	13	1,143
63 水 運 業	9	103	—	—	7	62
65 倉 庫 業	3	25	—	—	3	25
66 運 輸 に 附 帯 す る サ ー ビ ス 業	20	1,144	1	4	11	995
67 通 信 業	33	545	7	12	1	2
K 電 気 ・ ガ ス ・ 水 道 ・ 熱 供 給 業	16	743	—	—	10	558
70 電 気 業	4	444	—	—	4	444
71 ガ ス 業	2	65	—	—	2	65
72 水 道 業	10	234	—	—	4	49
L サ ー ビ ス 業	2,128	13,663	1,614	5,479	117	1,735
74 物 品 賃 貸 業	30	117	15	26	10	57
75 旅 館 ・ そ の 他 の 宿 泊 所	105	523	80	268	21	229
77 洗 たく ・ 理 容 ・ 浴 場 業	689	1,401	662	1,257	12	28
78 そ の 他 の 個 人 サ ー ビ ス 業	67	433	54	117	5	244
79 映 画 業	6	36	3	14	2	13
80 娯 楽 業	84	464	63	198	13	197
81 放 送 業	1	14	—	—	1	14
82 自 動 車 整 備 及 び 駐 車 場 業	150	528	125	315	11	116
83 そ の 他 の 修 理 業	45	118	39	92	5	25
84 協 同 組 合	27	229	1	3	—	—
85 情 報 サ ー ビ ス ・ 調 査 ・ 広 告 業	10	33	—	—	9	20
86 そ の 他 の 事 業 サ ー ビ ス 業	37	522	20	47	10	360
87 専 門 サ ー ビ ス 業	218	826	197	501	8	196
88 医 療 業	338	4,267	317	2,309	2	173
89 保 健 及 び 廃 棄 物 処 理 業	11	404	—	—	—	—
90 宗 教	139	308	4	6	—	—
91 教 育	92	2,562	17	121	2	2
92 社 会 保 険 ・ 社 会 福 祉	38	658	17	205	4	12
93 学 術 研 究 機 関	2	51	—	—	1	47
94 政 治 ・ 経 済 ・ 文 化 団 体	34	134	—	—	—	—
95 そ の 他 の サ ー ビ ス 業	5	35	—	—	1	2
M 公 務	41	1,503	—	—	—	—
97 国 家 事 務	13	252	—	—	—	—
98 地 方 事 務	28	1,251	—	—	—	—

資料 市行政管理部総務課

および従業者数（つづき）（昭和56年）

営								国 公 共 企 業 体	営 営 公 共 企 業 体	産 業 別
人						法人でない団体				
有 限 会 社		合名・合資・相互会社		そ の 他 の 法 人						
事業所数	従業者数	事業所数	従業者数	事業所数	従業者数	事業所数	従業者数	事業所数	従業者数	
18	62	—	—	1	8	—	—	1	1	I
18	62	—	—	1	8	—	—	8	8	59
24	839	4	117	7	27	1	1	25	830	J
—	—	—	—	—	—	—	—	3	307	60
4	183	—	—	—	—	—	—	—	—	61
17	531	2	76	—	—	—	—	—	—	62
—	—	2	41	—	—	—	—	—	—	63
—	—	—	—	—	—	—	—	—	—	65
3	125	—	—	4	19	1	1	—	—	66
—	—	—	—	3	8	—	—	22	523	67
—	—	—	—	—	—	—	—	6	185	K
—	—	—	—	—	—	—	—	—	—	70
—	—	—	—	—	—	—	—	—	—	71
—	—	—	—	—	—	—	—	6	185	72
54	586	2	18	221	2,521	34	96	86	3,228	L
5	34	—	—	—	—	—	—	—	—	74
1	9	—	—	2	16	1	1	—	—	75
13	111	—	—	2	5	—	—	—	—	77
4	37	1	9	1	4	1	18	1	4	78
—	—	1	9	—	—	—	—	—	—	79
4	31	—	—	—	—	2	5	2	33	80
—	—	—	—	—	—	—	—	—	—	81
10	61	—	—	2	20	1	1	1	15	82
1	1	—	—	—	—	—	—	—	—	83
—	—	—	—	21	214	5	12	—	—	84
—	—	—	—	—	—	—	—	1	13	85
4	85	—	—	1	27	1	1	1	2	86
7	38	—	—	2	9	2	9	2	73	87
—	—	—	—	15	1,154	—	—	4	631	88
3	115	—	—	—	—	—	—	8	289	89
—	—	—	—	135	302	—	—	—	—	90
2	64	—	—	17	459	—	—	54	1,916	91
—	—	—	—	9	209	—	—	8	232	92
—	—	—	—	—	—	—	—	1	4	93
—	—	—	—	13	85	21	49	—	—	94
—	—	—	—	1	17	—	—	3	16	95
—	—	—	—	—	—	—	—	41	1,503	M
—	—	—	—	—	—	—	—	13	252	97
—	—	—	—	—	—	—	—	28	1,251	98

38 産業別・規模別事業所数

産 業 別	総 数		1～4人		5～9人		10～29人	
	事業所数	従業者数	事業所数	従業者数	事業所数	従業者数	事業所数	従業者数
総 数	8,357	70,268	5,937	12,818	1,276	8,220	800	12,661
A 農 業	8	24	7	15	1	9	—	—
05 農 業 的 サ ー ビ ス 業	8	24	7	15	1	9	—	—
D 鉱 業	6	5,064	—	—	1	5	1	26
11 石 炭 ・ 亜 炭 鉱 業	6	5,064	—	—	1	5	1	26
E 建 設 業	501	8,876	160	394	149	1,005	137	2,302
15 総 合 工 事 業	228	4,688	45	123	74	498	81	1,381
16 職 別 工 事 業	147	1,161	76	174	42	295	21	306
17 設 備 工 事 業	126	3,027	39	97	33	212	35	615
F 製 造 業	390	11,801	152	398	84	552	88	1,429
18～19 食 料 品 ・ た ば こ 製 造 業	89	1,278	32	88	25	172	21	333
20 織 維 工 業	8	96	1	2	2	14	5	80
21 衣 服 ・ そ の 他 の 織 維 製 品 製 造 業	24	800	8	19	3	24	5	88
22 木 材 ・ 木 製 品 製 造 業	14	150	6	23	4	24	3	42
23 家 具 ・ 装 備 品 製 造 業	40	180	27	67	9	52	4	61
24 パ ル プ ・ 紙 ・ 紙 加 工 品 製 造 業	7	70	1	3	3	20	3	47
25 出 版 ・ 印 刷 ・ 同 関 連 産 業	44	447	21	57	10	68	10	152
26 化 学 工 業	12	2,652	—	—	1	5	4	86
27 石 油 製 品 ・ 石 炭 製 品 製 造 業	2	454	—	—	—	—	—	—
29 な め し か わ ・ 同 製 品 ・ 毛 皮 製 造 業	1	2	1	2	—	—	—	—
30 窯 業 ・ 土 石 製 品 製 造 業	20	534	1	2	8	52	5	87
31 鉄 鋼 業	1	4	1	4	—	—	—	—
32 非 鉄 金 属 製 造 業	5	1,330	—	—	1	8	—	—
33 金 属 製 品 製 造 業	46	1,070	22	53	6	36	9	130
34 一 般 機 械 器 具 製 造 業	23	1,884	6	13	—	—	9	153
35 電 気 機 械 器 具 製 造 業	8	403	1	4	—	—	3	53
36 輸 送 用 機 械 器 具 製 造 業	3	52	1	1	1	9	—	—
37 精 密 機 械 器 具 製 造 業	2	8	1	3	1	5	—	—
39 そ の 他 の 製 造 業	41	387	22	57	10	63	7	117
G 卸 売 業 ・ 小 売 業	4,823	21,515	3,730	8,404	677	4,253	353	5,289
40～41 卸 売 業	503	4,132	243	647	138	905	98	1,480
42 代 理 商 ・ 仲 立 業	2	42	—	—	1	9	—	—
43 各 種 商 品 小 売 業	27	1,352	1	2	7	49	11	186
44 織 物 ・ 衣 服 ・ 身 の 回 り 品 小 売 業	387	1,732	281	691	73	453	30	455
45 飲 食 料 品 小 売 業	1,464	4,541	1,263	2,832	158	973	38	514
46 飲 食 店	1,238	4,694	1,014	2,226	141	885	74	1,106
47 自 動 車 ・ 自 転 車 小 売 業	155	731	117	247	17	113	18	276
48 家 具 ・ 建 具 ・ じ ゅ う 器 小 売 業	284	1,085	225	547	42	267	16	241
49 そ の 他 の 小 売 業	763	3,206	586	1,212	100	599	68	1,031
H 金 融 ・ 保 険 業	149	1,822	72	141	23	146	35	573
50 銀 行 ・ 信 託 業	7	261	—	—	—	—	3	46
52 中 小 企 業 ・ 庶 民 ・ 住 宅 等 特 定 目 的 金 融 業	92	732	61	123	12	70	14	217
53 補 助 的 金 融 業 ・ 金 融 附 帯 業	2	9	1	1	1	8	—	—
55 証 券 業 ・ 商 品 取 引 業	3	69	—	—	—	—	2	29
56 保 険 業	35	723	2	3	8	54	16	281
57 保 険 媒 介 代 理 業 ・ 保 険 サ ー ビ ス 業	10	28	8	14	2	14	—	—

資料 市行政管理部総務課

38 産業別・規模別事業所数

産 業 別	総 数		1～4人		5～9人		10～29人	
	事業所数	従業者数	事業所数	従業者数	事業所数	従業者数	事業所数	従業者数
I 不動産業	155	328	144	248	10	67	1	13
59 不動産業	155	328	144	248	10	67	1	13
J 運輸・通信業	140	4,929	57	121	19	125	28	487
60 鉄道業	4	351	—	—	—	—	1	11
61 道路旅客運送業	37	982	24	35	1	7	1	17
62 道路貨物運送業	34	1,779	1	2	5	41	14	264
63 水運業	9	103	3	7	1	9	5	87
65 倉庫業	3	25	1	2	1	5	1	18
66 運輸に付帯するサービス業	20	1,144	7	18	2	17	6	90
67 通信業	33	545	21	57	9	46	—	—
K 電気・ガス・水道業・熱供給業	16	743	4	6	3	19	2	48
70 電気業	4	444	—	—	—	—	—	—
71 ガス業	2	65	—	—	1	8	—	—
72 水道業	10	234	4	6	2	11	2	48
L サービス業	2,128	13,663	1,598	3,066	301	1,977	142	2,290
74 物品賃貸業	30	117	19	34	9	60	2	23
75 旅館・その他の宿泊業	105	523	76	178	22	140	6	87
77 洗たく・理容・浴場業	689	1,401	654	1,120	32	192	2	46
78 その他の個人サービス業	67	433	58	122	4	32	4	75
79 映画業	6	36	2	8	4	28	—	—
80 娯楽業	84	464	61	130	11	70	10	148
81 放送業	1	14	—	—	—	—	1	14
82 自動車整備及び駐車場業	150	528	126	258	16	107	7	108
83 その他の修理業	45	118	39	70	5	30	1	18
84 協同組合	27	229	18	45	6	42	2	26
85 情報サービス・調査・広告業	10	33	8	14	1	6	1	13
86 その他の事業サービス業	37	522	21	41	6	43	4	88
87 専門サービス業	218	826	173	307	37	239	5	60
88 医療業	338	4,267	158	377	107	702	50	736
89 保健及び廃棄物処理業	11	404	3	10	1	6	2	37
90 宗教	139	308	131	240	6	37	2	31
91 教育	92	2,562	13	33	20	141	23	481
92 社会保険・社会福祉	38	658	9	24	7	57	16	226
93 学術研究機関	2	51	1	4	—	—	—	—
94 政治・経済・文化団体	34	134	26	47	5	31	3	56
95 その他のサービス業	5	35	2	4	2	14	1	17
M 公務	41	1,503	13	25	8	62	13	204
97 国家事務	13	252	3	9	2	16	6	119
98 地方事務	28	1,251	10	16	6	46	7	85

資料 市行政管理部総務課

および従業者数（つづき）（昭和56年）

30～49人		50～99人		100～299人		300～499人		500～999人		1,000人以上		産業別
事業所数	従業者数	事業所数	従業者数	事業所数	従業者数	事業所数	従業者数	事業所数	従業者数	事業所数	従業者数	
—	—	—	—	—	—	—	—	—	—	—	—	I
—	—	—	—	—	—	—	—	—	—	—	—	59
7	265	15	957	12	1,926	1	448	1	600	—	—	J
1	44	—	—	2	296	—	—	—	—	—	—	60
4	154	4	269	3	500	—	—	—	—	—	—	61
2	67	8	514	3	443	1	448	—	—	—	—	62
—	—	—	—	—	—	—	—	—	—	—	—	63
—	—	—	—	—	—	—	—	—	—	—	—	65
—	—	2	107	2	312	—	—	1	600	—	—	66
—	—	1	67	2	375	—	—	—	—	—	—	67
1	46	2	143	4	481	—	—	—	—	—	—	K
—	—	1	86	3	358	—	—	—	—	—	—	70
—	—	1	57	—	—	—	—	—	—	—	—	71
1	46	—	—	1	123	—	—	—	—	—	—	72
40	1,517	29	1,992	17	2,458	1	363	—	—	—	—	L
—	—	—	—	—	—	—	—	—	—	—	—	74
—	—	—	—	1	118	—	—	—	—	—	—	75
1	43	—	—	—	—	—	—	—	—	—	—	77
—	—	—	—	1	204	—	—	—	—	—	—	78
—	—	—	—	—	—	—	—	—	—	—	—	79
1	30	1	86	—	—	—	—	—	—	—	—	80
—	—	—	—	—	—	—	—	—	—	—	—	81
—	—	1	55	—	—	—	—	—	—	—	—	82
—	—	—	—	—	—	—	—	—	—	—	—	83
—	—	—	—	1	116	—	—	—	—	—	—	84
—	—	—	—	—	—	—	—	—	—	—	—	85
2	75	4	275	—	—	—	—	—	—	—	—	86
1	38	1	64	1	118	—	—	—	—	—	—	87
7	282	7	512	8	1,295	1	363	—	—	—	—	88
—	—	4	251	1	100	—	—	—	—	—	—	89
—	—	—	—	—	—	—	—	—	—	—	—	90
23	834	10	696	3	377	—	—	—	—	—	—	91
4	168	1	53	1	130	—	—	—	—	—	—	92
1	47	—	—	—	—	—	—	—	—	—	—	93
—	—	—	—	—	—	—	—	—	—	—	—	94
—	—	—	—	—	—	—	—	—	—	—	—	95
1	43	4	255	1	243	—	—	1	671	—	—	M
1	43	1	65	—	—	—	—	—	—	—	—	97
—	—	3	190	1	243	—	—	1	671	—	—	98

39 産業別・地位別

産 業 別	総 数	個 人 主 業	家 族 従 業 者	有 役 給 員	常 雇	臨 時 雇 日
総 数	70,268	6,089	4,778	2,697	50,818	5,886
A 農 業 業	24	7	7	-	10	-
05 農 業 的 サ ー ビ ス 業	24	7	7	-	10	-
D 鉱 業 業	5,064	-	-	3	5,059	2
11 石 炭 ・ 亜 炭 鉱 業	5,064	-	-	3	5,059	2
E 建 設 業	8,876	320	281	406	5,447	2,422
15 総 合 工 事 業	4,688	134	130	224	2,155	2,045
16 職 別 工 事 業	1,161	120	94	61	702	184
17 設 備 工 事 業	3,027	66	57	121	2,590	193
F 製 造 業	11,801	229	268	331	10,508	465
18~19 食 料 品 ・ た ば こ 製 造 業	1,278	55	85	84	851	203
20 織 維 工 業	96	5	4	7	65	15
21 衣 料 ・ そ の 他 の 織 維 製 品 製 造 業	800	12	11	27	727	23
22 木 材 ・ 木 製 品 製 造 業	150	6	9	14	118	3
23 家 具 ・ 装 備 品 製 造 業	180	39	43	2	86	10
24 パ ル プ ・ 紙 ・ 紙 加 工 品 製 造 業	70	4	2	6	57	1
25 出 版 ・ 印 刷 ・ 同 関 連 産 業	447	31	43	40	318	15
26 化 学 工 業	2,652	-	-	13	2,629	10
27 石 油 製 品 ・ 石 炭 製 品 製 造 業	454	-	-	10	444	-
29 な め し か わ ・ 同 製 品 ・ 毛 皮 製 造 業	2	1	1	-	-	-
30 窯 業 ・ 土 石 製 品 製 造 業	534	7	5	18	497	7
31 鉄 鋼 業	4	-	-	-	4	-
32 非 鉄 金 属 製 造 業	1,330	1	-	2	1,327	-
33 金 属 製 品 製 造 業	1,070	29	29	21	942	49
34 一 般 機 械 器 具 製 造 業	1,884	9	10	29	1,763	73
35 電 気 機 械 器 具 製 造 業	403	1	2	17	349	34
36 輸 送 用 機 械 器 具 製 造 業	52	2	2	1	45	2
37 精 密 機 械 器 具 製 造 業	8	1	1	3	2	1
39 そ の 他 の 製 造 業	387	26	21	37	284	19
G 卸 売 業 ・ 小 売 業	21,515	3,737	3,235	1,266	11,403	1,874
40~41 卸 売 業	4,132	230	240	463	2,981	218
42 代 理 商 ・ 仲 立 業	42	-	-	10	32	-
43 各 種 商 品 小 売 業	1,352	-	-	18	1,255	79
44 織 物 ・ 衣 服 ・ 身 の 回 り 品 小 売 業	1,732	246	234	175	938	139
45 飲 食 料 品 小 売 業	4,541	1,208	1,204	153	1,624	352
46 飲 食 店	4,694	1,149	735	91	2,114	605
47 自 動 車 ・ 自 転 車 小 売 業	731	106	75	42	490	18
48 家 具 ・ 建 具 ・ じ ゅ う 器 小 売 業	1,085	218	239	86	496	46
49 そ の 他 の 小 売 業	3,206	580	508	228	1,473	417
H 金 融 ・ 保 険 業	1,822	51	24	50	1,666	31
50 銀 行 ・ 信 託 業	261	-	-	-	255	6
52 中 小 企 業 ・ 庶 民 ・ 住 宅 等 特 定 目 的 金 融 業	732	42	21	49	608	12
53 補 助 的 金 融 業 ・ 金 融 附 帯 業	9	1	-	-	8	-
55 証 券 業 ・ 商 品 取 引 業	69	-	-	-	68	1
56 保 険 業	723	1	1	-	718	3
57 保 険 媒 介 代 理 業 ・ 保 険 サ ー ビ ス 業	28	7	2	1	9	9

資料 市行政管理部総務課

従業者数（昭和56年）

産 業 別	総 数	個 業 人 主	家 族 従 業 者	有 役 給 員	常 雇	臨 時 雇 日
I 不 動 産 業	328	116	47	57	87	21
59 不 動 産 業	328	116	47	57	87	21
J 運 輸 ・ 通 信 業	4,929	33	14	142	4,580	160
60 鉄 道 業	351	—	—	—	351	—
61 道 路 旅 客 運 送 業	982	23	10	24	921	4
62 道 路 貨 物 運 送 業	1,779	2	1	80	1,627	69
63 水 運 業	103	—	—	13	90	—
65 倉 庫 業	25	—	—	—	25	—
66 運 輸 に 附 帯 す る サ ー ビ ス 業	1,144	1	1	23	1,045	74
67 通 信 業	545	7	2	2	521	13
K 電 気 ・ ガ ス ・ 水 道 ・ 熱 供 給 業	743	—	—	9	730	4
70 電 気 業	444	—	—	1	440	3
71 ガ ス 業	65	—	—	8	56	1
72 水 道 業	234	—	—	—	234	—
L サ ー ビ ス 業	13,663	1,596	902	433	9,896	836
74 物 品 賃 貸 業	117	15	4	18	76	4
75 旅 館 ・ そ の 他 の 宿 泊 所	523	80	63	11	319	50
77 洗 たく ・ 理 容 ・ 浴 場 業	1,401	654	347	15	352	33
78 そ の 他 の 個 人 サ ー ビ ス 業	433	54	46	13	105	215
79 映 画 業	36	1	—	2	30	3
80 娛 楽 業	464	60	32	19	294	59
81 放 送 業	14	—	—	—	14	—
82 自 動 車 整 備 及 び 駐 車 場 業	528	124	88	30	278	8
83 そ の 他 の 修 理 業	118	39	27	1	43	8
84 協 同 組 合	229	1	—	25	203	—
85 情 報 サ ー ビ ス ・ 調 査 ・ 広 告 業	33	—	—	3	27	3
86 そ の 他 の 事 業 サ ー ビ ス 業	522	19	10	25	383	85
87 専 門 サ ー ビ ス 業	826	196	77	17	480	56
88 医 療 業	4,267	316	176	28	3,601	146
89 保 健 及 び 廃 棄 物 処 理 業	404	—	—	8	384	12
90 宗 教	308	4	2	178	108	16
91 教 育	2,562	17	13	16	2,410	106
92 社 会 保 険 ・ 社 会 福 祉	658	16	17	7	588	30
93 学 術 研 究 機 関	51	—	—	—	51	—
94 政 治 ・ 経 済 ・ 文 化 団 体	134	—	—	17	115	2
95 そ の 他 の サ ー ビ ス 業	35	—	—	—	35	—
M 公 務	1,503	—	—	—	1,432	71
97 国 家 事 務	252	—	—	—	252	—
98 地 方 事 務	1,251	—	—	—	1,180	71

40 主要事業所の従業者の推移（各年4月1日現在）

1. 三池合成は昭和37年に三井化学と合併、昭和46年に東洋高圧と三井化学が合併して三井東圧化学となる。ただし35年、40年、45年は三井東圧化学として従業者数を含めて表示した。
2. 三井三池製作所は、昭和47年まで渡瀬工場従業者を含む。
3. 昭和55年4月1日を以て三井アルミから分離別会社となった三池火力発電（株）三池火力発電所の従業者数は三井アルミを含む。

(単位 人)

区 分	40 年	45 年	50 年	57 年	58 年	59 年
総 数	23,462	17,848	13,682	9,996	9,204	8,459
三井石炭鉱業三池鉱業所	10,444	7,822	6,280	4,873	4,661	4,411
男	9,879	7,394	5,976	4,759	4,559	4,315
女	565	428	304	114	102	96
電気化学大牟田工場	1,567	1,156	654	611	610	635
男	1,471	1,105	599	566	565	589
女	96	51	55	45	45	46
三井東圧化学大牟田工業所	5,679	3,216	2,326	1,147	759	613
男	5,379	3,050	2,169	1,087	719	581
女	300	166	157	60	40	32
三井コークス工業大牟田工場	24	564	600	395	289	225
男	…	546	578	382	282	218
女	…	18	22	13	7	7
三井アルミニウム工業三池事業所	—	202	818	892	905	779
男	—	186	778	848	855	742
女	—	16	40	44	50	37
三井金属三池製錬所	2,108	1,670	941	323	290	288
男	2,012	1,588	887	309	273	274
女	96	82	54	14	17	14
三井三池製作所	1,930	2,036	1,213	1,083	1,035	908
男	1,743	1,824	1,068	984	962	841
女	187	212	145	99	73	67
三井鉱山三池港務所	1,155	889	674	534	525	469
男	1,096	833	639	492	483	432
女	59	56	35	42	42	37
九州電力港発電所	555	293	176	138	130	131
男	515	279	168	132	125	126
女	40	14	8	6	5	5

V 農 林 水 産 業

農林業センサス結果

昭和40年は、1965年中間農業センサス、昭和45年は1970年世界農林業センサス、昭和50年は1975年中間農業センサス、昭和55年は1980年世界農業センサスとして各年の2月1日現在で実施されたセンサスの結果をかかげた。

41 専兼業別、自小作別農家数

兼業農家のうち、農業が主であるものを第1種兼業農家、兼業が主なものを第2種兼業農家といい、経営耕地のうち借入地面積の割合が10%未満を自作、10～50%を自小作、50～90%を小自作、90%以上を小作農家という。(ただし、55年に限り50～80%を小自作、80%以上を小作農家とする)

年次別	総数	専業	兼業		自作	自小作	小自作	小作	その他
			第1種	第2種					
昭和40年	3,647	619	797	2,231	2,407	724	243	239	34
45	3,350	462	482	2,406	2,212	712	215	201	10
50	2,995	399	467	2,129	2,246	489	162	96	2
55	2,649	388	278	1,983	2,175	323	80	68	3

資料 市行政管理部総務課

42 経営耕地面積規模別農家数

例外規定の農家とは耕地が5アール未満で、調査日前1か年間の農産物販売金額が10万円以上(40年は3万円以上、45年は5万円以上、50年は7万円以上)あるものをいう。

年次別	総数	30アール未満	30～50アール	50～100アール	100～150アール	150～200アール	200アール以上	例外規定適用農家
昭和40年	3,647	1,395	956	960	255	33	14	34
45	3,350	1,293	833	851	237	70	56	10
50	2,995	1,204	737	716	205	54	77	2
55	2,649	1,112	612	602	170	77	73	3

資料 市行政管理部総務課

43 兼業種類別農家数

年次別	第一種兼業					第二種兼業				
	総数	恒常的勤務	出かせぎ	日雇	自営兼業	総数	恒常的勤務	出かせぎ	日雇	自営兼業
昭和40年	797	536	35	172	54	2,231	1,686	28	168	349
45	482	300	7	139	36	2,406	1,770	14	281	341
50	467	285	1	118	63	2,129	1,631	5	186	307
55	278	185	1	53	39	1,983	1,610	7	136	230

資料 市行政管理部総務課

44 農 家 人 口

年次別	農家数	農 家 人 口				
		総数	男		女	
			15才以下	16才以上	15才以下	16才以上
昭和40年	3,647	19,060	2,884	6,150	2,755	7,271
45	3,350	16,141	1,961	5,619	1,972	6,589
50	2,995	13,619	1,400	5,788	1,419	5,012
55	2,649	11,636	1,079	4,427	1,087	5,043

資料 市行政管理部総務課

45 農業従事者および農業就業人口

農業従事者とは、調査日前1年間に自家農業に1日でも従事したことのある世帯員をいう。

農業就業人口とは、調査日前1年間に自家農業のみに従事した世帯員および自家農業と兼業の双方に従事したが自家農業の従事日数の方が多し世帯員の合計をいう。

年次別	農 業 従 事 者			農 業 就 業 人 口		
	総 数	男	女	総 数	男	女
昭和 40 年	10,105	4,671	5,434	5,048	1,747	3,301
45	9,658	4,522	5,136	5,804	1,723	4,081
50	8,122	3,927	4,195	4,662	1,440	3,222
55	6,988	3,541	3,447	4,031	1,303	2,728

資料 市行政管理部総務課

46 経営耕地面積

(単位 アール)

年次別	耕 地 総面積	田					畑	樹 園 地		
		総面積	一毛田	二毛田	稲以外 の 田	作付しな かった田		総面積	果樹園	その他
昭和 40 年	166,127	111,317	28,603	81,303	854	557	34,263	20,547	19,170	1,377
45	168,496	111,551	57,359	51,943	656	1,593	21,862	35,083	31,910	3,173
50	157,583	102,555	72,664	20,854	3,439	5,598	17,500	37,528	34,757	2,771
55	142,589	95,736	60,127	24,431	6,098	5,080	12,121	34,732	32,077	2,655

資料 市行政管理部総務課

47 借入耕地のある農家数および借入耕地面積

(単位 アール)

年次別	総 数		田		畑・樹園地	
	実農家数	面 積	農家数	面 積	農家数	面 積
昭和 40 年	1,442	24,577	1,192	20,228	547	4,349
45	1,323	22,780	1,130	18,365	460	4,415
50	870	14,979	734	13,083	261	1,896
55	528	12,086	469	11,066	130	1,020

資料 市行政管理部総務課

48 農業雇用労働

その1 雇用労働

ゆい、手間替とは、農家相互間の労力の等価交換をいう。

年次別	農 業 臨 時 雇			ゆい、手間替		手 伝 い	
	農 家 数	延 人 数		農 家 数	延 人 数	農 家 数	延 人 数
		男	女				
昭和 45 年	1,485	4,600	18,651	920	8,367	513	4,838
50	740	2,554	9,666	468	4,051	325	3,438
55	339	2,112	6,428	145	1,220	143	2,427

資料 市行政管理部総務課

その2 水稲作の作業を請負わせた農家数と面積

55年に限り稲刈りは脱穀も含む。

(単位 アール)

年次別	実農家数	耕起		代かき		田植え		防除		稲刈り	
		農家数	面積	農家数	面積	農家数	面積	農家数	面積	農家数	面積
昭和45年	2,164	2,148	56,501	2,146	56,464	134	4,308	40	1,138
50	1,281	1,147	27,522	1,138	27,312	551	14,620	98	2,433	583	14,893
55	871	659	13,006	655	12,958	527	10,703	44	910	677	14,688

資料 市行政管理部総務課

その3 水稲作の作業を請負った農家数と面積

55年に限り稲刈りは脱穀も含む。

(単位 アール)

年次別	実農家数	耕起		代かき		田植え		稲刈り	
		農家数	面積	農家数	面積	農家数	面積	農家数	面積
昭和50年	155	118	9,606	113	8,830	49	1,904	74	6,490
55	128	83	5,906	63	4,019	85	7,218

資料 市行政管理部総務課

49 農用機械

その1 個人有農家数と台数

年次別	動力耕うん機 農用トラクター		走行式動力防除機		動力防除機		米・麦用乾燥機		動力田植機	
	農家数	台数	農家数	台数	農家数	台数	農家数	台数	農家数	台数
昭和45年	871	926	919	931	966	972	3	3
50	1,102	1,216	14	14	1,728	1,774	1,164	1,185	251	252
55	1,439	1,571	11	11	1,173	1,240	1,334	1,388	842	849

(つづき)

年次別	バインダー		自脱型コンバイン		バルククーラー		ミルカー		農用トラック	
	農家数	台数	農家数	台数	農家数	台数	農家数	台数	農家数	台数
昭和45年	73	73	30	30	414	421
50	469	469	128	128	6	7	463	477
55	562	564	505	508	1	8

資料 市行政管理部総務課

その2 共有農家数

年次別	動力耕うん機 農用トラクター	走行式動力防除機	動力防除機	動力田植機
	実農家数	農家数	農家数	農家数
昭和45年	98	…	630	—
50	109	9	354	98
55	76	6	113	137

(つづき)

年次別	バインダー	自脱型コンバイン	米麦用乾燥機	農用トラック
	農家数	農家数	農家数	農家数
昭和45年	13	8	105	—
50	105	37	98	4
55	31	94	45	…

資料 市行政管理部総務課

50 家畜の飼養頭羽数

フロイラーの40、45年は飼養羽数であるが、50、55年は出荷羽数である。

年次別	乳用牛	肉用牛	ぶた	フロイラー	採卵鶏
昭和40年	154	184	1,093	4,450	78,713
45	176	121	835	64,300	42,115
50	116	254	778	179,000	17,457
55	155	645	2,097	366,000	17,094

資料 市行政管理部総務課

51 農産物販売金額規模別農家数

販売金額 規模別	昭和55年
総数	2,141
10万円未満	364
10～50	965
50～100	406
100～150	152
150～200	95
200～300	63
300～500	43
500～700	13
700～1,000	20
1,000～1,500	8
1,500万円以上	12

資料 市行政管理部総務課

52 農産物販売収入1位の部門別農家数

農産物部門別	昭和50年	55年
総数	2,359	2,141
いね	1,717	1,464
麦類	10	16
雑こく・まめ・いも類	21	33
工芸作物	3	7
施設園芸	10	25
野菜類	62	90
果樹類	486	457
その他の作物	14	17
酪農	5	6
肉用牛	…	7
養豚	6	4
養鶏	23	12
その他の畜産	—	1
養蚕	2	2

資料 市行政管理部総務課

53 農 畜 産 物 生 産 量

(単位 ヘクタール・トン)

種 別	55 年 度		56 年 度		57 年 度		58 年 度	
	作付面積	生産量	作付面積	生産量	作付面積	生産量	作付面積	生産量
農 産 物								
米	696	3,310	704	3,410	695	3,100	680	2,940
麦 類	283	787	268	709	299	746	326	1,460
い も 類	37	581	59	851	55	880	61	854
雑 穀、豆 類	81	52	81	52	86	111	99	115
そ さ い	109	2,105	100	2,111	98	2,848	96	2,794
果 物	421	7,418	399	7,308	393	7,751	406	9,121
工 芸 作 物 (茶・なたね・い)	12	38	10	38	9	23	9	21
畜 産 物								
肉 用 牛	-	656頭	-	668頭	-	687頭	-	699頭
生 乳	-	456kl	-	460kl	-	405kl	-	445kl
子 ぶ た	-	4,095頭	-	4,500頭	-	4,470頭	-	4,440頭
肉 ぶ た	-	4,005頭	-	3,738頭	-	2,700頭	-	2,238頭
ブ ロ イ ラ ー	-	360,000羽	-	364,000羽	-	352,000羽	-	372,400羽
卵	-	222トン	-	216トン	-	227トン	-	238トン

資料 市経済部農林水産課

54 農 地 転 用 状 況 (各年1月1日現在)

(単位 アール)

年 次 別	農地面積	転用総数		公共施設		会社工場		住 宅		そ の 他	
		件 数	面 積	件 数	面 積	件 数	面 積	件 数	面 積	件 数	面 積
昭 和 55 年	158,078	381	1,925	27	150	17	127	258	1,306	79	392
56	156,441	405	1,637	48	295	16	69	281	1,033	60	240
57	154,604	382	1,837	14	186	12	86	285	1,262	71	303
58	153,022	332	1,582	72	256	4	29	195	965	61	332
59	151,808	292	1,214	21	54	17	94	207	810	47	256

資料 市農業委員会

55 所有山林がある林家数と山林面積

この表は1980年世界農林業センサスによる。

(単位 ヘクタール)

区 分	林 家 計		農 家 林 家		非 農 家 林 家	
	戸 数	面 積	戸 数	面 積	戸 数	面 積
総 数	825	513	329	203	496	310
0.1～1.0ヘクタール	732	239	277	87	455	152
1.0～5.0	82	146	49	81	33	65
5.0～10.0	7	51	2	15	5	36
10.0～20.0	1	14	-	-	1	14
20.0～30.0	2	40	1	20	1	20
30.0～50.0	-	-	-	-	-	-
50.0～100.0	1	23	-	-	1	23
100.0ヘクタール以上	-	-	-	-	-	-

資料 市行政管理部総務課

漁業センサス結果

昭和58年11月1日現在で実施された第7次漁業センサスの結果をかかげた。

56 漁業経営体の基本構成

(単位: 隻・人・万円)

年次別	経営体数	漁 船			最盛期の海上作業従事者数			一経営体平均漁獲金額
		無動力船	船外機付船	動力船	総数	家族	雇用者	
昭和53年	451	536	240	304	1,444	974	470	504
58	384	478	195	334	1,114	826	288	430

57 経営体階層別経営体数

年次別	総数	漁船非使用	無動力船のみ	動力船使用				のり養殖漁船使用
				1トン未満	1～3	3～5	5～10	
昭和53年	451	—	—	40	17	45	7	342
58	384	5	—	29	24	33	10	283

58 経営組織別経営体数、専兼業別個人経営体数

年次別	経営組織別経営体数			専・兼業別個人経営体数			
	総数	個人	共同	総数	漁業のみ	漁業が主	漁業が従
昭和53年	451	451	—	451	221	155	75
58	384	373	11	373	185	122	66

59 最盛期の海上作業従事者構成別経営体数

年次別	総数	家族従業者のみ	雇用者のみ	家族と雇用者		
				家族と雇用者が同数	家族が雇用者より多い	雇用者が家族より多い
昭和53年	451	275	2	55	67	52
58	384	251	—	48	49	36

60 主とする兼業種類別経営体数

その1 漁業を主とする経営体

年次別	総数	自営業		雇われ		
		農業	その他	漁業 雇われ	漁業外雇われ	
					常雇	臨時雇・日雇
昭和53年	155	77	8	1	55	53
58	122	53	12	1	36	20

その2 漁業を従とする経営体

年次別	総数	自営業		雇われ		
		農業	その他	漁業 雇われ	漁業外雇われ	
					常雇	臨時雇・日雇
昭和53年	75	18	17	9	47	9
58	66	4	33	4	22	3

(注) 53年の内訳は延数につき総数と一致しない。

61 営んだ漁業種類別経営体数

年次別	総数(実数)	刺し網	釣り	はえ縄	採貝	採藻	その他の 漁業	のり養殖
昭和53年	451	91	102	3	153	1	53	342
58	384	106	137	—	151	1	49	283

62 漁獲金額別経営体数

年次別	総数	30万円未満	30～50	50～100	100～200	200～500	500～1,000	1,000万円以上
昭和53年	451	29	21	17	27	145	150	62
58	384	7	6	39	36	151	114	31

63 世帯の経済中心者の専業別経営体数（個人経営のみ）

年次別	総数	経済的中心者が 自営漁業に従事しない	経済的中心者が自営漁業に従事する		
			漁業のみ	漁業が主	漁業が従
昭和53年	451	6	276	104	65
58	373	11	233	97	32

64 自営・雇われ別漁業就業者数

(単位：人)

年次別	総数	自営のみ	自営が主	雇われが主	雇われのみ
昭和53年	979	961	2	3	13
58	835	773	2	12	48

65 性別・年齢別漁業就業者数

(単位：人)

年次別	総数	男							女						
		総数	15～ 19歳	20～ 29歳	30～ 39歳	40～ 49歳	50～ 59歳	60歳 以上	総数	15～ 19歳	20～ 29歳	30～ 39歳	40～ 49歳	50～ 59歳	60歳 以上
昭和53年	979	584	14	84	153	143	92	98	395	6	33	135	122	69	30
58	835	508	12	54	88	153	119	82	327	4	13	71	130	72	37

66 のり養殖面積規模別経営体数

年次別	総数	500 m ² 未 満	500 } 1,000 m ²	1,000 } 2,000 m ²	2,000 } 3,000 m ²	3,000 } 5,000 m ²	5,000 } 10,000 m ²	10,000 m ² 以 上
昭和53年	342	—	1	10	11	77	218	25
58	283	—	—	11	8	36	176	52

VI 鉱 業

67 三池鉱区および埋蔵炭量

この表は昭和59年3月末現在の三池鉱の鉱区数および埋蔵炭量である。
 鉱区とは、鉱業権の登録を受けた一定の土地の区域をいう。

鉱 区 数			鉱 区 面 積 (アール)			埋 蔵 炭 量 (千トン)	既 採 炭 量 (千トン)
総 数	稼 行	未 稼 行	総 数	稼 行	未 稼 行		
143	46	97	4,745,844	1,876,832	2,869,012	1,051,958	251,527

資料 三井石炭鉱業(株)三池鉱業所

68 三 池 炭 炭 質

種 別	水 分 (%)	灰 分 (%)	揮 発 分 (%)	固 定 炭 素 (%)	硫 黄 (%)	使 途	性 状	カ ロ リ ー
原 料 粉	1.4	8.6	42.7	47.3	2.0	原 料 炭	粘 結 膨 張	7,690
73 粉	1.2	12.0	43.2	43.6	2.8	一 般 炭	粘 結 膨 張	7,380
60 粉	1.6	26.3	35.6	36.5	2.8	一 般 炭	粘 結 膨 張	6,090

資料 三井石炭鉱業(株)三池鉱業所

69 三池鉱別出炭量

(単位：トン)

年 月	総 数	四 山 鉱	三 川 鉱	有 明 鉱
昭 和 55 年	5,271,159	1,850,128	2,111,040	1,309,991
56	5,000,579	1,775,481	1,815,283	1,409,815
57	5,024,456	2,084,880	1,545,709	1,393,867
58	4,746,385	1,850,160	1,454,610	1,441,615
59	4,035,332	1,468,431	1,409,473	1,157,428
59 年 1 月	196,038	68,885	61,032	66,121
2	235,874	89,661	140,941	5,272
3	327,828	147,825	99,049	80,954
4	379,826	168,210	103,772	107,844
5	374,762	132,039	133,846	108,877
6	384,940	142,824	133,929	108,187
7	405,187	155,796	127,516	121,875
8	360,010	125,467	113,595	120,948
9	348,896	116,684	128,889	103,323
10	379,307	125,908	143,194	110,205
11	363,348	109,907	124,702	128,739
12	279,316	85,225	99,008	95,083

資料 三井石炭鉱業(株)三池鉱業所

70 全 国 ・ 九 州 出 炭 量

この表は全国、九州の出炭量と、前表の三池鉱分を年度別に組替えてかかげたものである。(単位：千トン%)

年 度 別	全 国	九 州		三 池 鉱 業 所	
	出 炭 量	出 炭 量	対 全 国 比	出 炭 量	対 全 国 比
昭 和 54 年 度	17,760	6,881	38.7	5,046	28.4
55	18,095	7,274	40.2	5,338	29.5
56	17,472	7,011	40.1	4,888	28.0
57	17,408	7,069	40.6	4,975	28.6
58	16,694	6,373	38.2	4,264	25.5

資料 日本石炭協会九州支部

VII 製 造 業

工業統計調査は毎年12月31日現在で実施される通商産業省主管の指定統計第10号の調査であり、以下は公共企業体に属するものを除く）について行われる。調査の種類は甲、乙、丙の調査にわかれるが甲調査は、従本店であって、この集計には丙調査は除かれる。

※ 58年調査は、全数調査であったが、56年および57年調査では従業者3人以下の事業所の一部を調査

71 製 造 業 の

年次種別	事業所数				従業者数					
	総数	会社	組合その他法人	個人	総数			常用労働者	個人事業主 家族従業者	
					総数	男	女			
昭和54年	270	147	4	119	11,739	8,846	2,893	11,504	235	
55	265	142	5	118	11,174	8,406	2,768	10,939	235	
56	256	142	5	109	11,094	8,210	2,884	10,869	225	
57	245	139	4	102	10,289	7,572	2,717	10,084	205	
58	248	138	4	106	9,606	6,907	2,699	9,401	205	
(産業中分類別)										
18～19 食料品	66	28	4	34	1,322	500	822	1,254	68	
20 繊維	4	2	—	2	58	5	53	54	4	
21 衣服	16	12	—	4	716	89	627	708	8	
22 木材	8	4	—	4	86	51	35	x	x	
23 家具	14	—	—	14	102	75	27	72	30	
24 パルプ、紙	4	2	—	2	39	6	33	35	4	
25 出版、印刷	27	13	—	14	366	226	140	x	x	
26 化学	12	12	—	—	1,744	1,619	125	1,744	—	
27 石油、石炭	1	1	—	—	x	x	x	x	—	
28 ゴム	—	—	—	—	—	—	—	—	—	
29 なめしかわ	—	—	—	—	—	—	—	—	—	
30 窯業、土石	13	9	—	4	429	344	85	422	7	
31 鉄鋼	4	3	—	1	63	52	11	62	1	
32 非鉄金属	5	4	—	1	1,228	1,159	69	x	x	
33 金属製品	20	13	—	7	658	501	157	646	12	
34 機械	13	10	—	3	1,655	1,494	161	1,651	4	
35 電気機械	8	8	—	—	443	228	215	443	—	
36 輸送機械	4	2	—	2	67	48	19	x	x	
37 精密機械	2	1	—	1	x	x	x	x	x	
39 その他	27	14	—	13	256	152	104	x	x	
(従業者規模別)										
a 4～9	111	30	2	79	638	339	299	492	146	
b 10～19	56	34	1	21	748	311	437	703	45	
c 20～29	32	26	—	6	789	509	280	775	14	
d 30～49	15	14	1	—	598	462	136	598	—	
e 50～99	14	14	—	—	1,045	542	503	1,045	—	
f 100～299	14	14	—	—	2,057	1,274	783	2,057	—	
g 300人以上	6	6	—	—	3,731	3,470	261	3,731	—	

資料 市行政管理部総務課

その本市分の集計結果である。調査は日本標準産業分類の大分類F—製造業に属するすべての事業所（国および業者30人以上の事業所、乙調査は従業者29人以下の事業所、丙調査は事業所2以上を経営する企業の本社、

対象から除いたので、本表では時系列的比較のため従業者4人以上の事業所について集計している。

概 況 （ 総 括 表 ）

(単位 万円)

現 金 給与総額	原材料等 使用総額	製 造 品 出 荷 額 等				内 国 消費税額	年 次 種 別
		総 額	製造品出荷額	加工賃収入額	修理料収入額		
2,991,721	14,519,894	22,559,048	21,937,549	566,784	54,715	13	54年
3,123,750	18,255,957	27,307,891	26,679,666	551,010	77,215	1,682	55
3,341,998	15,393,770	26,850,014	26,105,160	661,855	82,999	1,571	56
3,162,035	14,786,027	22,793,876	22,001,516	709,725	82,635	514	57
3,039,786	14,382,867	22,596,746	21,897,929	624,095	74,722	—	58
229,078	1,010,087	1,624,658	1,603,986	20,672	—	—	(産業) 18~19
8,296	21,195	31,992	23,317	8,675	—	—	20
106,779	266,121	451,271	322,560	128,591	120	—	21
17,248	72,012	109,541	106,446	3,095	—	—	22
13,747	26,794	51,217	49,667	1,550	—	—	23
4,924	11,646	18,963	16,411	2,552	—	—	24
78,204	76,896	217,030	208,477	8,553	—	—	25
950,690	4,992,877	8,062,228	8,053,464	8,764	—	—	26
x	x	x	x	—	—	—	27
—	—	—	—	—	—	—	28
—	—	—	—	—	—	—	29
136,032	233,528	468,803	447,639	21,164	—	—	30
10,023	32,478	72,789	64,693	8,096	—	—	31
482,761	4,255,411	5,798,243	5,753,043	45,200	—	—	32
179,275	580,193	852,081	761,107	90,004	970	—	33
519,303	1,287,868	2,535,103	2,287,564	235,842	11,697	—	34
77,455	210,230	318,324	234,219	29,681	54,424	—	35
12,290	55,628	93,629	85,515	3,874	4,240	—	36
x	x	x	x	—	x	—	37
45,931	109,169	218,806	210,460	7,782	564	—	39
79,960	171,449	337,833	311,281	26,030	522	—	(規模) a
131,500	306,788	564,618	485,627	72,862	6,129	—	b
197,257	819,525	1,370,561	1,271,444	97,997	1,120	—	c
152,096	679,100	971,753	939,771	18,455	13,527	—	d
225,223	742,822	1,177,354	1,087,787	89,567	—	—	e
567,385	2,845,759	4,630,054	4,486,951	89,679	53,424	—	f
1,686,365	8,817,424	13,544,573	13,315,068	229,505	—	—	g

72 従 業 者 3 0 人

この表は昭和58年工業統計調査の本市集計結果のうち、甲調査、

その1 事 業 所 数

(甲 調 査)

種 別	事 業 所 数				従		
	総 数	会 社	組 合 そ の 他 の 法 人	個 人	数		
					総 数	男	女
総 数	49	48	1	—	7,431	5,748	1,683
(産業中分類別)							
18 ～ 19 食 料 品	9	8	1	—	709	292	417
20 織 維	—	—	—	—	—	—	—
21 衣 服	6	6	—	—	578	62	516
22 木 材	1	1	—	—	x	x	x
23 家 具	—	—	—	—	—	—	—
24 パ ル プ 、 紙	—	—	—	—	—	—	—
25 出 版 、 印 刷	2	2	—	—	x	x	x
26 化 学	6	6	—	—	1,625	1,521	104
27 石 油 、 石 炭	1	1	—	—	x	x	x
28 ゴ ム	—	—	—	—	—	—	—
29 な め し か わ	—	—	—	—	—	—	—
30 窯 業 、 土 石	3	3	—	—	302	257	45
31 鉄 鋼	—	—	—	—	—	—	—
32 非 鉄 金 属	3	3	—	—	x	x	x
33 金 属 製 品	6	6	—	—	490	377	113
34 機 械	5	5	—	—	1,526	1,388	138
35 電 気 機 械	5	5	—	—	390	186	204
36 輸 送 機 械	1	1	—	—	x	x	x
37 精 密 機 械	—	—	—	—	—	—	—
39 そ の 他	1	1	—	—	x	x	x
(従業者規模別)							
a 30 ～ 49 人	15	14	1	—	598	462	136
b 50 ～ 99	14	14	—	—	1,045	542	503
c 100 ～ 299	14	14	—	—	2,057	1,274	783
d 300 人以上	6	6	—	—	3,731	3,470	261

72 従業者 30 人

その2 現金支出額

(甲 調 査)

種 別	支出総額 (A + B)	現金 給 与 額 (A)			原 材 料 等 使 用		
		総 額	常用労働者	そ の 他	総 額	原 材 料	燃 料
総 数	15,716,174	2,631,069	2,277,337	353,752	13,085,105	9,023,630	937,656
(産業中分類)							
18～19 食 料 品	996,658	142,455	139,422	3,033	854,203	812,720	25,855
20 織 維	—	—	—	—	—	—	—
21 衣 服	341,269	90,066	88,283	1,783	251,203	240,374	1,372
22 木 材	x	x	x	x	x	x	x
23 家 具	—	—	—	—	—	—	—
24 パ ル プ、紙	—	—	—	—	—	—	—
25 出 版、印 刷	x	x	x	x	x	x	x
26 化 学	5,284,606	905,657	668,308	237,349	4,378,949	2,742,659	645,485
27 石 油、石 炭	x	x	x	x	x	x	—
28 ゴ ム	—	—	—	—	—	—	—
29 な め し か わ	—	—	—	—	—	—	—
30 窯 業、土 石	292,959	95,956	94,678	1,278	197,003	167,054	21,706
31 鉄 鋼	—	—	—	—	—	—	—
32 非 鉄 金 属	x	x	x	x	x	x	x
33 金 属 製 品	605,463	138,756	135,070	3,686	466,707	248,443	15,004
34 機 械	1,755,444	492,084	442,949	49,135	1,263,360	745,089	17,377
35 電 気 機 械	230,229	63,142	61,890	1,252	167,087	107,636	1,327
36 輸 送 機 械	x	x	x	—	x	x	x
37 精 密 機 械	—	—	—	—	—	—	—
39 そ の 他	x	x	x	—	x	x	x
(従業者規模別)							
a 30～49人	831,196	152,096	146,493	5,603	679,100	591,290	23,456
b 50～99	968,045	225,223	222,848	2,375	742,822	638,374	14,826
c 100～299	3,413,144	567,385	546,925	20,460	2,845,759	2,322,994	177,859
d 300人以上	10,503,789	1,686,365	1,361,071	325,294	8,817,424	5,470,972	721,515

以上の事業所（つづき）

および有形固定資産

(単位 万円)

総額 (B)		有形固定資産							減価償却額	種別
電力	委託生産費	年初現在高	取得額			建設仮勘定		除却額		
			総額	建物、機械その他	土地	増加額	減少額			
2,334,719	789,100	10,116,140	983,685	939,064	44,621	379,713	490,277	318,256	915,276	総数
										(産業)
15,548	80	223,159	61,444	50,912	10,532	10,407	671	1,193	25,764	18~19
-	-	-	-	-	-	-	-	-	-	20
2,462	6,995	23,477	2,059	2,059	-	-	-	122	3,551	21
x	x	x	-	-	-	-	-	-	-	22
-	-	-	-	-	-	-	-	-	-	23
-	-	-	-	-	-	-	-	-	-	24
x	x	x	x	x	-	-	-	-	x	25
961,191	29,614	3,204,514	515,876	499,576	16,300	137,446	164,636	270,277	436,142	26
x	-	x	x	x	-	x	x	x	x	27
-	-	-	-	-	-	-	-	-	-	28
-	-	-	-	-	-	-	-	-	-	29
6,250	1,993	173,820	7,784	7,784	-	7,222	5,928	1,032	12,942	30
-	-	-	-	-	-	-	-	-	-	31
x	x	x	x	x	x	x	x	x	x	32
9,732	193,528	94,570	3,592	3,592	-	-	-	2,591	9,072	33
20,410	480,484	771,179	47,319	47,319	-	37,517	37,517	35,973	34,005	34
2,713	55,411	23,646	5,366	5,366	-	-	-	536	2,997	35
x	x	x	-	-	-	-	-	x	-	36
-	-	-	-	-	-	-	-	-	-	37
x	x	x	x	x	-	-	-	-	x	39
										(規模)
13,857	50,497	228,648	91,692	86,804	4,888	10,407	671	1,657	20,042	a
19,880	69,742	370,566	18,197	12,553	5,644	5,458	5,458	1,903	43,093	b
124,975	219,931	1,993,037	129,922	95,833	34,089	36,309	68,015	10,062	125,825	c
2,176,007	448,930	7,523,889	743,874	743,874	-	327,539	416,133	304,634	726,316	d

その3 製 造 品

(甲 調 査)

種 別	生 産 額	製 造 品 出 荷 額 等				内 国 消 費 税 額
		総 額	製造品出荷額	加工賃収入額	修理料収入額	
総 数 (産業中分類別)	19,230,605	20,323,734	19,829,577	427,206	66,951	—
18 食 料 品	1,285,188	1,280,718	1,278,623	2,095	—	—
20 織 維	—	—	—	—	—	—
21 衣 服	414,688	414,733	297,392	117,341	—	—
22 木 材	x	x	x	—	—	—
23 家 具	—	—	—	—	—	—
24 パ ル プ 、 紙	—	—	—	—	—	—
25 出 版 、 印 刷	x	x	x	x	—	—
26 化 学	6,726,860	7,195,384	7,186,620	8,764	—	—
27 石 油 、 石 炭	x	x	x	—	—	—
28 ゴ ム	—	—	—	—	—	—
29 な め し か わ	—	—	—	—	—	—
30 窯 業 、 土 石	347,265	365,308	345,829	19,479	—	—
31 鉄 鋼	—	—	—	—	—	—
32 非 鉄 金 属	x	x	x	x	—	—
33 金 属 製 品	468,128	661,377	641,081	20,296	—	—
34 機 械	2,269,078	2,474,641	2,242,883	220,211	11,547	—
35 電 気 機 械	280,203	253,324	170,219	29,681	53,424	—
36 輸 送 機 械	x	x	x	—	x	—
37 精 密 機 械	—	—	—	—	—	—
39 そ の 他	x	x	x	—	—	—
(従業者規模別)						
a 30～49人	972,744	971,753	939,771	18,455	13,527	—
b 50～99	1,128,123	1,177,354	1,087,787	89,567	—	—
c 100～299	4,456,107	4,630,054	4,486,951	89,679	53,424	—
d 300人以上	12,673,631	13,544,573	13,315,068	229,505	—	—

以上の事業所（つづき）

出荷額等

(単位 万円)

在 庫 額						付 加 価 値 額	種 別
製 造 品		半製品および仕掛品		原材料および燃料			
年 初	年 末	年 初	年 末	年 初	年 末		
2,977,922	2,332,575	1,712,991	1,266,209	1,595,744	1,208,326	5,230,224	総 数
							(産業)
6,201	11,156	1,513	1,028	32,284	33,541	405,221	18～19
—	—	—	—	—	—	—	20
1,683	100	3,907	5,445	30,130	24,860	159,934	21
x	x	—	—	x	x	x	22
—	—	—	—	—	—	—	23
—	—	—	—	—	—	—	24
x	x	x	x	x	x	x	25
1,140,050	706,626	238,380	203,280	894,488	566,996	1,911,769	26
x	x	—	—	x	x	x	27
—	—	—	—	—	—	—	28
—	—	—	—	—	—	—	29
73,750	55,315	10,221	10,613	10,937	7,491	137,320	30
—	—	—	—	—	—	—	31
x	x	x	x	x	x	x	32
1,505	942	315,411	122,725	24,878	17,374	△ 7,651	33
25,693	21,470	826,126	624,786	61,323	51,121	971,713	34
785	1,570	10,967	37,061	7,262	7,141	110,119	35
x	x	x	x	x	x	x	36
—	—	—	—	—	—	—	37
x	x	—	—	x	x	x	39
							(規模)
24,973	27,724	23,351	21,591	55,511	52,437	273,602	a
168,767	140,991	84,922	63,467	229,568	154,279	342,208	b
169,388	172,027	418,270	241,684	314,265	349,291	1,484,523	c
2,614,794	1,991,833	1,187,448	939,467	996,400	652,319	3,129,891	d

73 従 業 者 4 ~ 29

この表は昭和58年工業統計調査結果から、乙調査すなわち

種 別	事 業 所 数				従 業 者					
	総 数	会 社	組 合 その 他の法人	個 人	総 数			個 人 事 業 主 お よ び 家 族 従 業 者		
					総 数	男	女	総 数	男	女
総	199	90	3	106	2,175	1,159	1,016	205	123	82
18~19 食 料	57	20	3	34	613	208	405	68	42	26
20 織 維	4	2	-	2	58	5	53	4	2	2
21 衣 服	10	6	-	4	138	27	111	8	3	5
22 木 家 具	7	3	-	4	x	x	x	x	x	x
23 家 具	14	-	-	14	102	75	27	30	18	12
24 パ ル プ、	4	2	-	2	39	6	33	4	2	2
25 出 版、印	25	11	-	14	x	x	x	x	x	x
26 化 学	6	6	-	-	119	98	21	-	-	-
27 石 油、石	-	-	-	-	-	-	-	-	-	-
28 ゴ ム	-	-	-	-	-	-	-	-	-	-
29 な め し か わ	-	-	-	-	-	-	-	-	-	-
30 窯 業・土	10	6	-	4	127	87	40	7	3	4
31 鉄 鋼	4	3	-	1	63	52	11	1	1	-
32 非 鉄 金 属	2	1	-	1	x	x	x	x	x	-
33 金 属 製 品	14	7	-	7	168	124	44	12	8	4
34 機 械	8	5	-	3	129	106	23	4	3	1
35 電 機	3	3	-	-	53	42	11	-	-	-
36 輸 送 密 機	3	1	-	2	x	x	x	x	x	-
37 精 密 機	2	1	-	1	x	x	x	x	x	-
39 そ の 他	26	13	-	13	x	x	x	x	x	x
a 4~9人	111	30	2	79	638	339	299	146	87	59
b 10~19	56	34	1	21	748	311	437	45	27	18
c 20~29	32	26	-	6	789	509	280	14	9	5

資料 市行政管理部総務課

74 工 業 用 地 と

この表は昭和56、57、58年の工業統計調査から従業者30人以上の事業所について

産 業 別	用 地 お よ び 建 築 面 積 (㎡)			工 量
	敷 地 面 積	建 築 面 積	延 建 築 面 積	
昭 和 56 年 総 数	4,569,925	749,048	1,019,295	776,337
57	3,700,708	723,808	965,995	666,907
58	3,580,870	693,629	889,872	512,062
18~19 食 料	40,764	16,234	19,272	723
20 織 維	-	-	-	-
21 衣 服	17,551	6,459	10,590	43
22 木 家 具	x	x	x	x
23 家 具	-	-	-	-
24 パ ル プ、	-	-	-	-
25 出 版、印	x	x	x	x
26 化 学	1,707,539	264,442	388,200	449,699
27 石 油、石	x	x	x	x
28 ゴ ム	-	-	-	-
29 な め し か わ	-	-	-	-
30 窯 業・土	81,050	19,192	20,964	264
31 鉄 鋼	-	-	-	-
32 非 鉄 金 属	1,177,306	239,705	279,288	21,955
33 金 属 製 品	64,034	26,370	30,819	137
34 機 械	232,026	79,530	89,797	913
35 電 機	19,266	10,336	10,810	46
36 輸 送 密 機	x	x	x	x
37 精 密 機	-	-	-	-
39 そ の 他	x	x	x	x

資料 市行政管理部総務課

人の事業所

従業者4～29人の事業所についてかかげたものである。

(単位 万円)

数			現金給与 総 額	原材料等 使用総数	製 造 品 出 荷 額 等				内 国 消 費 税	種 別
常用労働者					総 額	製造品 出荷額	加工賃 収入額	修理料 収入額		
総 数	男	女								
1,970	1,036	934	408,717	1,297,762	2,273,012	2,068,352	196,889	7,771	—	総 数
545	166	379	86,623	155,884	343,940	325,363	18,577	—	—	18～19
54	3	51	8,296	21,195	31,992	23,317	8,675	—	—	20
130	24	106	16,713	14,918	36,538	25,168	11,250	120	—	21
x	x	x	x	x	x	x	x	—	—	22
72	57	15	13,747	26,794	51,217	49,667	1,550	—	—	23
35	4	31	4,924	11,646	18,963	16,411	2,552	—	—	24
x	x	x	x	x	x	x	x	—	—	25
119	98	21	45,033	613,928	866,844	866,844	—	—	—	26
—	—	—	—	—	—	—	—	—	—	27
—	—	—	—	—	—	—	—	—	—	28
—	—	—	—	—	—	—	—	—	—	29
120	84	36	40,076	36,525	103,495	101,810	1,685	—	—	30
62	51	11	10,023	32,478	72,789	64,693	8,096	—	—	31
x	x	x	x	x	x	x	x	—	—	32
156	116	40	40,519	113,486	190,704	120,026	69,708	970	—	33
125	103	22	27,219	24,508	60,462	44,681	15,631	150	—	34
53	42	11	14,313	43,143	65,000	64,000	—	1,000	—	35
x	x	x	x	x	x	x	x	x	—	36
x	x	x	x	x	x	x	—	x	—	37
x	x	x	x	x	x	x	x	x	—	39
492	252	240	79,960	171,449	337,833	311,281	26,030	522	—	a
703	284	419	131,500	306,788	564,618	485,627	72,862	6,129	—	b
775	500	275	197,257	819,525	1,370,561	1,271,444	97,997	1,120	—	c

工業用水

工業用地の概況と、1日当たりの水源別用水量をかかげたものである。

業	用 水 (m ³)						産 業
	海 水	淡			水		
		工業用水道	上水道	地表水	井戸水	その他	回収水
—	49,894	4,976	—	316	3,594	717,557	56 年
—	50,248	4,316	—	386	4,531	607,406	57
—	51,206	4,386	—	338	2,741	453,391	58
—	—	400	—	323	—	—	18～19
—	—	—	—	—	—	—	20
—	—	43	—	—	—	—	21
—	x	—	—	x	—	x	22
—	—	—	—	—	—	—	23
—	—	—	—	—	—	—	24
—	—	x	—	—	—	—	25
—	40,388	2,018	—	—	474	406,819	26
—	x	x	—	—	—	x	27
—	—	—	—	—	—	—	28
—	—	—	—	—	—	—	29
—	220	1	—	—	7	36	30
—	—	—	—	—	—	—	31
—	8,010	1,123	—	—	2,200	10,622	32
—	63	14	—	—	60	—	33
—	500	410	—	3	—	—	34
—	18	26	—	2	—	—	35
—	—	x	—	—	—	—	36
—	—	—	—	—	—	—	37
—	—	x	—	—	—	—	39

VIII 建設および住居

75 道 路

年・道路別	路線数 (本)	実延長	実延長内訳		幅
			道路	橋梁	3.5m未満
昭和55年	1,422	566,083	562,429	3,654	185,550
56	1,459	569,775	566,116	3,659	187,021
57	1,490	575,920	572,239	3,681	187,839
58	1,522	582,598	578,855	3,743	187,672
59	1,542	586,635	582,940	3,695	188,160
国道	1	10,600	10,333	267	—
県道	18	65,725	64,937	788	3,086
市道	1,523	510,310	507,670	2,640	185,074

資料 建設省福岡国道工事事務所、県大牟田土木事務所、市建設部土木課

76 都市計画道路 (各年4月1日現在)

(単位 km・ha)

年度、幅員別	延 長	面 積
昭和55年度	83.39	147.86
56	82.54	158.25
57	90.74	301.86
58	90.74	301.86
59	90.74	301.86
8m以上12m未満	—	—
12m " 16m "	15.75	72.18
16m " 22m "	54.86	178.26
22m " 30m "	19.21	48.66
30m " 40m "	0.92	2.76

資料 市建設部計画課

77 橋 梁 (各年4月1日現在)

(単位 本)

年・道路別	総 数	石、コンクリート橋	鋼 橋	木 橋	混合橋
昭和55年	537	480	1	54	2
56	544	490	2	52	—
57	548	497	2	49	—
58	564	514	2	48	—
59	552	539	1	12	—
国道	28 (11)	27 (10)	1 (1)	—	—
県道	107	107	—	—	—
市道	417	405	—	12	—

資料 建設省福岡国道工事事務所、県大牟田土木事務所、市建設部土木課

(注) 国道については()書は橋長5m以上。

状 況 (各年4月1日現在)

(単位 m)

員 別 内 訳 (橋梁を含む)		舗 装 状 況			舗装歩合
3.5～5.5 m未満	5.5 m以上	砂 利 道	簡 易 舗 装 (タール)	高 級 舗 装 (アスファルト・コンクリート等)	%
167,271	213,262	134,297	288,230	143,556	76.3
170,345	212,410	115,813	307,986	145,976	79.7
172,758	215,324	110,047	317,487	148,386	80.9
174,447	220,479	101,195	333,106	148,297	82.6
174,797	223,678	96,144	341,365	149,126	83.6
—	10,600	—	—	10,600	100.0
14,001	48,638	—	39,135	26,590	100.0
160,796	164,440	96,144	302,230	111,936	81.2

78 下 水 道 状 況 (各年4月1日現在)

(単位 ヘクタール・m)

年 度	使 用 戸 数	下 水 道 布 設 面 積	下 水 道 管 延 長	ポ ン プ (個 所)
昭 和 55 年 度	6,605	208.0	57,126.2	1
56	7,293	220.0	60,095.1	1
57	7,541	229.0	62,246.7	1
58	8,161	244.0	66,878.2	1
59	8,430	251.0	69,341.0	1

資料 市建設部下水道課

79. 公 園

この表は昭和60年3月31日現在における本市の管理する公園の状況である。(単位 m²)

種 類 別	園 数	面 積
総 数	105	612,800
普 通 公 園	1	165,000
風 致 公 園	9	284,000
近 隣 公 園	4	55,000
児 童 公 園	91	108,800

資料 市建設部計画課

80 河 川

この表は河川法にもとづく昭和60年1月1日現在の市内河川の状況である。(単位 本、m)

種 別	河 川 数	延 長
総 数	44	86,877
2 級 河 川	7	38,698
法 定 外 河 川	37	48,179

資料 県大牟田土木事務所、市建設部土木課

81 都市計画区域地区面積

その1 都市計画区域等

(単位 ヘクタール・%)

区 分	都市計画区域 (43.5.11)		市街化区域 (53.2.9)		市街化調整区域 (53.2.9)		行政区域
	面積 A	A / D	面積 B	B / D	面積 C	C / D	面積 D
大牟田都市圏	9,930	82.1	4,053	33.5	5,867	48.5	12,095
大牟田市	8,072	100.2	3,872	48.1	4,190	52.0	8,055
高田町	1,858	46.0	181	4.5	1,677	41.5	4,040

資料 市建設部計画課

(注) () 内は最終指定年月日である。

その2 用途地域、地域地区

(単位 ヘクタール)

地 域	面 積	地 区	面 積
用 途 地 域 (54.3.20)	3,872	風 致 地 区 (45.4.1)	76.4
第一種住居専用地域	287	第二種黒崎風致地区	33.2
第二種住居専用地域	513	第三種片平山風致地区	43.2
住 居 地 域	1,523	臨 港 地 区 (40.4.10)	11.1
近 隣 商 業 地 域	77	商 港 区	4.5
商 業 地 域	250	工 業 港 区	6.6
準 工 業 地 域	165		
工 業 地 域	56		
工 業 専 用 地 域	1,001		
準 防 火 地 域 (54.3.20)	335		
商 業 地 域	250		
近 隣 商 業 地 域	77		
住 居 地 域 の 一 部	8		

資料 市建設部計画課

(注) () 内は最終指定年月日である。

住宅統計調査結果（昭和58年）

住宅統計調査は、住宅および世帯の居住状況の実態を把握し、その現状と推移を明らかにするため、昭和23年以来5年ごとに実施されており、今回の調査はその第8回目にあたる。58年の調査は、55年国勢調査区の約6分の1の抽出により調査区内のすべての住居を対象とした。なお、この集計結果は、標本調査による推計値であるため、結果数値には標本誤差が含まれていることを考慮の上利用されたい。（資料 総理府統計局）

82 居住世帯の有無別住宅数及び人が居住する住宅以外の建物数

年次	総数	住宅数							住宅以外の人が居住する建物数
		居住世帯あり			居住世帯なし				
		総数	同居世帯なし	同居世帯あり	総数	一時現在のみのみ	あき家	建築中	
昭和48年	49,900	44,500	43,900	600	5,400	500	4,700	200	500
53	53,100	47,600	47,300	300	5,500	300	4,900	300	200
58	53,770	48,410	48,310	100	5,360	300	4,870	190	180

83 住宅の種類、構造、建築の時期別住宅数

住宅の種類、構造	総数	終戦前	終戦時 ～35年	36年 ～45年	46年 ～50年	51年 ～55年	56年 ～58年9月	不詳
住宅総数	48,410	8,660	12,640	9,900	6,740	7,410	2,920	130
木造	36,830	8,480	10,060	7,500	4,180	5,090	1,400	120
防火木造	4,320	160	820	980	860	990	500	20
非木造	7,260	20	1,760	1,420	1,710	1,330	1,010	—
専用住宅	43,440	8,000	10,860	8,840	6,130	6,760	2,720	120
農林漁業併用住宅	230	130	50	20	—	20	—	—
店舗その他の併用住宅	4,750	530	1,740	1,030	610	630	200	10

84 住宅の種類、所有の関係別住宅数、世帯数、世帯人員、1住宅当たり居住室数、畳数延べ面積、1人当たり畳数及び1室当たり人員

住宅の種類、 所有の関係	住宅数	世帯数	世帯人員	1住宅当たり			1人当たり 畳数	1室当たり 人員
				居住室数	畳数	延べ面積 (m^2)		
住宅総数	48,410	48,510	157,270	4.44	24.55	81.69	7.55	0.73
持ち家	28,120	28,190	96,730	5.30	30.40	104.31	8.84	0.65
借家	20,280	20,310	60,530	3.26	16.42	50.31	5.50	0.92
専用住宅	43,440	43,510	138,780	4.39	24.07	75.94	7.53	0.73
持ち家	24,130	24,180	81,460	5.30	30.30	97.67	8.98	0.64
借家	19,290	19,320	57,310	3.25	16.28	48.76	5.48	0.91
農林漁業併用住宅	230	230	1,050	6.51	38.53	128.91	8.25	0.72
店舗その他の併用住宅	4,750	4,780	17,430	4.83	28.23	132.04	7.69	0.76
持ち家	3,770	3,790	14,210	5.19	30.60	145.41	8.11	0.73
借家	980	990	3,220	3.43	19.12	80.75	5.83	0.95

85. 住宅の種類、延べ面積別住宅数

住宅の種類	総数	延べ面積						1住宅当たり延べ面積 (㎡)
		30㎡未満	30~49	50~69	70~99	100~149	150㎡以上	
住宅総数	48,410	4,290	10,770	7,830	12,260	9,800	3,450	81.69
専用住宅	43,440	4,160	10,330	7,260	11,080	8,710	1,880	75.94
農林漁業併用住宅	230	—	—	—	70	80	70	128.91
店舗その他の併用住宅	4,750	130	440	570	1,110	1,010	1,490	132.04

86 設備状況別住宅数

住宅総数	台所		給水設備		便所					
	専用	共用	水道	水道ではない	水洗(下水道)		水洗(浄化槽など)		水洗ではない	
					専用	共用	専用	共用	専用	共用
48,410	48,310	90	44,180	4,220	5,790	180	9,600	10	32,640	180

(つづき)

浴室		設備専用				設備共用	
あり	なし	水洗	水洗ではない	うち浴室あり		うちすべて共用	
				水洗	水洗ではない		
42,050	6,350	15,370	32,630	13,440	28,520	410	60

87 都市計画の地域区分、居住世帯の有無別住宅数及び人が居住する住宅以外の建物数並びに世帯の種類別世帯数及び世帯人員

都市計画の地域区分	住宅数			人が居住する住宅以外の建物数	世帯数	世帯人員
	総数	居住世帯あり	居住世帯なし			
都市計画区域	53,770	48,410	5,360	180	48,700	160,140
市街化区域	50,820	45,550	5,270	170	45,820	148,830
工業区域	3,600	2,830	770	—	2,830	9,600
商業区域	14,380	12,870	1,520	100	13,020	40,050
住居区域	32,840	29,850	2,990	70	29,960	99,170
市街化調整区域	2,950	2,860	90	10	2,880	11,310

88 家屋構造および用途別戸数

この表は、調査期日各年1月1日現在で固定資産概要調書「家屋に関する概要」から記載したものである。(非課税分を除く)

構造および用途別	戸数				
	55年	56年	57年	58年	59年
総数	62,458	62,881	63,412	63,978	64,346
木造家屋戸数	55,682	55,692	55,911	56,048	56,055
専用住宅	34,486	34,484	34,701	34,903	35,089
共同住宅・寄宿舍	538	568	571	583	603
併用住宅	4,365	4,333	4,311	4,334	4,300
農家住宅	1,084	1,020	990	967	939
普通旅館・料亭待合	161	162	158	153	152
{ ホテル・簡易旅館 { 団体旅館	100	95	95	95	95
事務所・銀行	285	283	284	289	288
店 舗	110	114	118	108	109
劇場・映画館	26	26	25	25	25
公衆浴場	108	107	107	105	99
病院	155	151	147	141	134
工場	1,467	1,443	1,438	1,416	1,403
倉庫	580	594	594	673	677
土蔵	136	132	132	131	131
付 属 家	12,081	12,180	12,240	12,125	12,011
木造以外の家屋戸数	6,776	7,189	7,501	7,930	8,291
事務所・店舗・百貨店	853	910	957	1,003	1,052
住宅・アパート	1,151	1,303	1,406	1,571	1,716
ホテル・病院	168	177	181	189	192
{ 劇場・娯楽場用等 { のホール型建物	13	13	14	15	17
銀行	12	14	14	13	14
工場・倉庫	4,181	4,374	4,531	4,741	4,901
市場	13	13	13	13	14
その他	385	385	385	385	385

資料 市市民部資産税課

89 福岡県公営住宅保有状況

(昭和59年4月1日現在)

建設年度	団地名	第1種住宅	第2種住宅	総戸数
昭和28年度		889	872	1,761
29	新地	—	中耐3階 24	24
30	天領町	中耐3階 66	—	66
31	白川	簡平 4	簡平 17	
30	平原	—	—	37
31	池	簡2 19	簡平 6	
32	三池	—	—	34
32	三池	簡2 30	簡平 6	
33	三池	—	—	50
34	三池築島	簡2 30	—	30
35	三池平ノ下	簡平 20	簡平 10	
36	湖	—	—	70
36	竜湖	簡平 30	簡平 28	58
37	久福木	簡平 16	簡平 40	
38	竜久	—	—	127
39	竜久	簡平 12	簡平 20	
40	竜久	簡平 12	簡平 21	
41	竜久	—	—	68
41	辻の	簡2 6	簡2 6	46
42	辻の	—	—	68
42	辻の	簡2 12	簡2 34	
44	今開山	簡2 24	簡2 22	46
43	今開山	—	—	116
44	今開山	簡2 18	簡2 32	
45	今開山	簡2 18	簡2 16	
46	高泉	中耐5階 90	—	555
47	高泉	—	—	555
48	高泉	中耐5階 40	中耐5階 70	
48	高泉	—	—	555
49	高泉	中耐5階 30	中耐5階 30	
50	高泉	中耐4階 32	中耐3階 18	
54	黒崎	簡平 30	簡平 3	555
55	黒崎	中耐5階 110	中耐5階 70	
56	黒崎	簡平 70	簡平 100	
57	黒崎	簡平 60	簡平 50	480

資料 市建設部建築課

90 市営住宅収入支出状況

(単位 戸・千円)

年度別	戸数	住宅使用料 調定額	住宅使用料 収入額	支出		
				総額	住宅管理費	住宅維持修繕費
昭和54年度	2,767	156,297	146,810	129,861	93,866	35,995
55	2,827	180,484	168,633	163,506	87,632	75,874
56	2,827	179,941	174,389	109,068	67,914	41,154
57	2,996	203,372	196,167	113,768	63,598	50,170
58	3,076	267,903	259,618	125,964	66,377	59,587

資料 市建設部建築課

91 市営住宅建設状況

(昭和59年4月1日現在)

(単位 戸・円)

年 度 別	建 築 戸 数							払下げ した 戸 数	解 体 戸 数
	総戸数	第1種住宅		第2種住宅		一般住宅			
		戸 数	家 賃	戸 数	家 賃	戸 数	家 賃		
総 数	3,689	1,716	—	1,943	—	30	—	230	383
昭和 22 年度	360	360	—	—	—	—	—	—	360
23	60	60	—	—	—	—	—	60	—
24	121	119	4,800	—	—	2	{ 1,500	—	3
25	164	147	{ 4,800	—	—	17	{ 2,000	48	—
26	101	90	{ 5,200	10	650	1	{ 1,700	52	—
27	118	93	{ 4,800	20	350	5	{ 2,000	47	—
28	191	146	{ 5,200	40	4,000	5	1,700	—	—
29	170	88	{ 5,800	82	{ 4,300	—	—	—	—
30	153	48	{ 5,300	105	{ 4,000	—	—	—	18
31	115	29	{ 5,800	86	{ 2,500	—	—	15	—
32	102	22	5,800	80	{ 4,000	—	—	8	2
33	100	14	6,000	86	{ 4,200	—	—	—	—
34	74	12	6,000	62	{ 4,300	—	—	—	—
35	64	12	6,000	52	{ 4,200	—	—	—	—
36	76	18	6,000	58	{ 4,400	—	—	—	—
37	59	—	—	59	{ 4,400	—	—	—	—
38	62	12	6,500	50	{ 4,500	—	—	—	—
39	68	22	{ 6,500	46	{ 4,500	—	—	—	—
40	72	16	6,800	56	{ 4,800	—	—	—	—
41	42	12	7,200	30	{ 4,600	—	—	—	—
42	86	18	7,200	68	{ 5,000	—	—	—	—
43	88	18	7,200	70	{ 4,600	—	—	—	—
44	178	36	7,400	142	{ 5,100	—	—	—	—
45	94	40	7,900	54	{ 5,500	—	—	—	—
46	170	60	8,600	110	{ 5,600	—	—	—	—
47	120	90	{ 9,300	30	{ 6,300	—	—	—	—
48	60	—	—	60	{ 7,700	—	—	—	—
49	110	—	—	110	{ 9,100	—	—	—	—
50	30	—	—	30	{ 9,500	—	—	—	—
51	24	—	—	24	{ 10,200	—	—	—	—
52	33	—	—	33	{ 10,600	—	—	—	—
53	78	24	23,000	54	{ 6,500	—	—	—	—
54	96	42	25,000	54	{ 15,000	—	—	—	—
55	80	20	30,000	60	16,000	—	—	—	—
56	90	—	—	90	17,500	—	—	—	—
57	90	—	—	90	22,000	—	—	—	—
58	80	48	30,000	32	22,000	—	—	—	—

IX 電気、ガスおよび水道

92 電力発電量

(単位 MWH)

年 度 月 別	操 業 日 数	電 力 量
昭 和 54 年 度	277	1,038,640
55	160	337,488
56	127	301,728
57	85	207,846
58	324	1,144,494
58 年 4 月	22	73,082
5	31	114,016
6	30	100,367
7	31	102,242
8	29	108,252
9	30	106,970
10	31	112,102
11	30	109,760
12	31	114,323
59 年 1 月	31	110,182
2	3	8,836
3	25	84,362

資料 九州電力 (株) 港発電所

93 電灯、電力使用状況

この表は 58 年度末現在の大牟田営業所供給区域 (大牟田市・荒尾市・高田町の一部) 内の供給状況である。

種 別	58 年 度		
	契 約 口 数	契 約 電 力 (KW)	使 用 電 力 量 (MWH)
総 数	100,363	—	1,307,961
電 灯	84,880	—	207,523
従量電灯甲・乙	78,515	—	183,550
その他の電灯	6,365	—	23,973
電 力	15,483	453,127	1,100,438
業務用電力	326	40,078	75,952
小口電力	11,087	87,434	93,845
大口電力	16	308,490	908,307
その他の電力	4,054	17,127	22,334

資料 九州電力 (株) 大牟田営業所

94 ガス普及状況 (各年末現在)

(単位 $m \cdot \text{戸}$)

年次別	導 管	需 用 戸 数			
		総 数	家 庭 用	商 工 業 用	医 療 そ の 他
昭 和 55 年	130,448	11,004	9,663	1,200	141
56	133,694	11,150	9,735	1,273	142
57	134,487	11,291	9,848	1,296	147
58	138,462	11,572	10,052	1,364	151
59	139,353	11,703	10,165	1,385	153

資料 大牟田ガス (株)

95 ガス消費状況

(単位 m^3)

年次別	製 造 量	消 費 量			
		総 量	家 庭 用	商 工 業 用	医 療 そ の 他 用
昭 和 55 年	9,703,940	9,385,313	6,094,822	2,720,431	570,060
56	9,934,530	9,429,890	6,137,146	2,675,910	616,834
57	9,324,160	9,170,667	5,906,513	2,648,038	616,116
58	9,244,410	9,074,796	5,868,822	2,597,818	608,156
59	9,141,300	9,054,360	5,899,376	2,541,435	613,549
59 年 1 月	1,025,680	1,004,334	668,545	279,514	56,275
2	963,410	1,007,237	659,996	274,974	72,267
3	947,220	917,542	607,132	241,051	69,359
4	753,060	879,851	582,493	245,227	52,131
5	704,350	748,886	492,395	205,732	50,759
6	617,400	660,531	430,834	179,766	49,931
7	583,140	612,581	389,148	176,995	46,438
8	549,790	586,060	363,183	189,929	32,948
9	586,010	564,908	352,289	176,422	36,197
10	702,960	606,943	386,596	178,129	42,218
11	747,710	706,671	463,103	192,917	50,651
12	960,570	758,816	503,662	200,779	54,375

資料 大牟田ガス (株)

(注) $1m^3$ は 4,800 カロリーで表示している。

96 上 水 道

その1 用地、水道管、給水戸数給

年 度 別	水道用地 (㎡)	水道管延長 (m)			給 水 栓 (戸)			給 水	
		総延長	導送水管	配水管	総 数	専用栓	共用栓	総 数	共 用
昭 和 54 年 度	55,543	338,568	38,924	299,644	36,884	36,446	438	40,075	1,551
55	55,543	341,681	38,924	302,757	37,247	36,827	420	40,401	1,394
56	55,543	346,777	38,924	307,853	38,011	37,616	395	41,098	1,250
57	55,543	353,996	38,924	315,072	38,594	38,223	371	41,640	1,160
58	55,543	361,665	38,924	322,741	38,812	38,812	352	42,166	1,050

資料 市水道局

その2 水 圧、取水量、配水量お

年 度 別	水 圧 (K)		取水量 (m^3)	配 水 量 (m^3)			
	静 水	動 水		総 量	1日平均	1日最高	1日最低
昭 和 54 年 度	5.0	3.0	12,991,437	12,215,121	33,375	42,692	23,628
55	5.0	3.0	12,647,637	12,103,200	33,159	42,038	23,229
56	5.0	3.0	12,658,238	12,115,676	33,194	43,280	22,314
57	5.0	3.0	12,806,975	12,279,733	33,643	42,163	23,755
58	5.0	3.0	13,133,575	12,524,254	34,219	44,692	24,174

資料 市水道局

97 三池炭鉱専用水道

この表は三池炭鉱専用水道の概況である。(荒尾市分も含む)

年 度 別	給水戸数 (戸)	給水人口 (人)	水 道 管 延 長 (m)			給水量 (m^3)	1日当たり給 水能力(m^3)
			総延長	送水管	配水管		
昭 和 54 年 度	16,008	54,746	180,087	28,125	151,962	8,476,926	65,000
55	15,987	54,356	171,230	28,125	143,105	8,520,925	65,000
56	15,798	53,397	173,886	28,125	145,761	9,029,735	65,000
57	15,769	52,984	175,129	28,125	147,004	9,091,420	65,000
58	16,070	53,673	180,435	28,125	152,310	9,111,936	65,000

資料 三井石炭鉱業(株)三池鉱業所

の 概 況

水 栓 お よ び 水 道 料 金

戸 数 (戸)					給水人口 (人)	水 道 料 金 (千円)				年度別
一般用	営業用	浴場用	船舶用	その他		総 額	専用栓	共用栓	メーター 使用量	
38,453	—	29	16	26	131,446	1,315,979	1,238,050	62,587	15,342	54年度
38,943	—	25	16	23	131,707	1,294,698	1,216,163	62,897	15,638	55
39,784	—	24	16	24	132,336	1,542,694	1,464,655	62,015	16,024	56
40,417	—	23	16	24	132,648	1,584,146	1,513,957	53,858	16,331	57
41,053	—	23	16	24	133,245	1,638,823	1,569,821	52,330	16,672	58

よ び 給 水 量

総 量	給 水 量 (m ³)						共用	無収水量	漏水率 (%)	年度別
	一般用	営業用	浴場用	船舶用	その他	共 用				
11,430,759	10,650,863	—	117,980	36,412	29,164	571,479	24,861	6.0	54年度	
11,282,020	10,514,778	—	95,548	42,435	61,578	549,929	17,752	6.5	55	
11,562,141	10,927,588	—	87,511	50,643	—	478,631	17,768	4.2	56	
11,610,050	11,059,403	—	81,898	35,381	—	413,529	19,839	5.6	57	
11,985,930	11,442,195	—	81,891	43,180	—	392,512	26,152	3.6	58	

X 運輸および通信

98 国鉄乗降客数

(単位 千人)

年次	大牟田駅				銀水駅			
	乗客		降客		乗客		降客	
	総数	うち定期	総数	うち定期	総数	うち定期	総数	うち定期
昭和50年	1,466	677	1,637	677	322	267	…	…
51	1,433	625	1,595	625	294	237	…	…
52	1,315	608	1,595	608	285	230	…	…
53	1,217	560	1,349	560	267	213	…	…
54	1,123	506	1,251	506	264	215	…	…
55	1,053	461	1,173	461	253	206	…	…
56	958	418	1,072	418	254	207	…	…
57	883	370	992	370	245	200	…	…
58	849	348	960	348	249	201	261	201
59	832	346	957	346	244	198	257	198

資料 国鉄大牟田駅、国鉄銀水駅

(注) 国鉄銀水駅の降客数は資料なし

99 国鉄手荷物・小荷物取扱状況

(単位 個)

年次	大牟田駅				銀水駅			
	手荷物		小荷物		手荷物		小荷物	
	発送	到着	発送	到着	発送	到着	発送	到着
昭和50年	15,160	5,965	99,621	92,523	1,006	1,009	28,290	12,995
51	13,281	5,529	89,479	84,276	863	896	29,757	11,724
52	10,056	4,135	96,104	216,427	707	640	32,115	10,222
53	8,603	3,497	84,012	64,788	536	580	25,210	7,711
54	7,145	3,006	72,882	59,749	449	424	21,614	10,120
55	6,640	2,775	55,495	52,551	490	455	14,858	9,784
56	4,208	1,981	31,300	42,164	280	252	3,283	2,263
57	2,335	1,141	26,467	35,831	223	139	2,552	5,081
58	1,215	599	23,816	33,567	79	57	926	945
59	848	459	22,523	32,775	22	5	67	98

資料 国鉄大牟田駅、国鉄銀水駅

(注) 国鉄銀水駅の手荷物取扱業務は59年1月分のみ掲載。59年2月以降廃止。

100 国鉄貨物取扱状況

(単位 トン)

年次	発 送			到 着			
	総 数	コンテナ	車 扱	総 数	コンテナ	車 扱	
						一般貨物	石 炭
昭 和 50 年	292,570	39,420	253,150	278,700	7,410	233,782	37,508
51	301,550	40,290	261,260	239,579	6,088	195,720	37,771
52	262,198	35,280	226,918	170,701	5,648	163,786	1,267
53	241,166	28,905	212,261	140,384	5,261	132,535	2,588
54	274,647	28,705	245,942	155,762	6,175	140,235	9,352
55	328,562	25,980	302,582	144,112	6,622	125,841	11,649
56	363,746	18,095	345,651	106,940	6,120	97,659	3,161
57	311,601	13,510	298,091	100,113	5,650	93,426	1,037
58	228,536	10,940	217,596	106,581	6,370	99,957	254
59	196,760	15,650	181,110	129,382	11,385	117,997	0

資料 国鉄大牟田駅

101 西日本鉄道

この表は、西日本鉄道の市内各駅

年次	大牟田駅		新栄町駅		銀水駅	
	乗客	降客	乗客	降客	乗客	降客
昭和50年	3,760	3,363	2,207	2,574	726	703
51	3,217	3,001	2,080	2,263	670	650
52	3,245	3,028	2,108	2,290	670	646
53	3,279	3,062	2,134	2,317	675	650
54	3,350	3,131	2,182	2,371	687	663
55	3,407	3,183	2,223	2,412	696	668
56	3,153	2,993	2,004	2,003	475	457
57	3,049	2,895	1,905	1,963	438	421
58	2,916	2,842	1,867	1,925	415	400
59	2,809	2,870	1,787	1,734	411	396

資料 西日本鉄道(株) 電車局営業部 (注) より実態に近い資料を作成するために、昭和56年よ

102 西鉄バス輸送状況

この表は、西鉄バス大牟田営業所管内のバス輸送状況である。

1. 大牟田市内線(5車8系統) 荒尾営業所より大牟田営業所
2. 米ノ山線(5車8系統) 荒尾営業所より大牟田営業所

年次	営業キロ数(Km)	停留所数(箇所)	一日平均	
			運転キロ数(Km)	乗車人員(人)
昭和55年	3,487,360	164	9,554	27,985
56	3,462,827	169	9,487	26,909
57	3,497,455	168	9,582	26,613
58	3,266,623	168	8,950	23,592
59	2,528,366	168	6,908	19,723

資料 西日本鉄道(株) 久留米自動車営業部

103 産交バス輸送状況

この表は、産交バス(大牟田-熊本線・大牟田-山鹿線)の輸送状況である。
昭和54年8月28日を以て山鹿~大牟田線廃止。

年次	実働車両延数	営業キロ数(km)	乗客延数(千人)
昭和54年	3,447	622,987	233
55	2,920	617,507	192
56	2,920	617,507	190
57	2,920	595,110	188
58	2,928	612,852	180

資料 九州産交(株)

乗 降 客 数

における乗降客数である。

(単位 千人)

東 甘 木 駅		倉 永 駅		渡 瀬 駅		年 次
乗 客	降 客	乗 客	降 客	乗 客	降 客	
643	634	934	920	349	339	50 年
513	520	936	936	311	305	51
513	518	931	935	311	309	52
515	519	933	932	314	312	53
525	530	950	948	322	318	54
531	535	959	959	326	325	55
356	342	720	728	254	254	56
351	335	706	715	252	249	57
334	325	703	709	250	245	58
311	306	689	698	234	230	59

りコンピューターにより算出をしてありますので、従前に比べ乗降客が大幅減となっています。

104 自動車登録台数

この表は各年3月末現在の市内の自動車登録台数である。

特種用途車とは、コンクリートミキサー車、タンク車、冷凍車などである。

年 度	総 数	貨 物 自 動 車			乗 合 自 動 車		乗 用 自 動 車		特 種 用 途 車	大 型 特 殊 車	小 型 二 輪
		普通車	小型車	被けん引車	普通車	小型車	普通車	小型車			
昭和54年度	34,827	1,477	6,657	41	116	84	217	24,864	523	203	645
55	35,962	1,518	6,677	45	108	88	224	25,896	536	220	650
56	37,035	1,553	6,581	45	116	87	282	26,900	555	217	699
57	37,848	1,564	6,261	47	114	98	301	27,865	568	225	805
58	37,973	1,537	6,134	45	104	94	329	28,058	592	238	842

資料 九州運輸局福岡陸運支局
久留米自動車検査登録事務所

105 軽自動車、原動機付自転車 保有台数およびバス台数 (各年4月1日現在)

市内の保有台数である。

軽自動車とは、軽二輪車(総排気量125超～250cc)・軽三輪車・軽四輪乗用車・軽四輪貨物車である。

二輪の小型自動車とは、総排気量250超～2000ccである。

原動機付自転車とは、総排気量125cc以下である。

年	総 数	軽 自 動 車	二輪の小型自動車	小型特殊車	原 動 機 付 自 転 車	バ ス
昭和55年	34,583	10,810	563	347	22,784	79
56	37,292	11,463	571	341	24,838	79
57	40,716	12,516	612	333	27,182	73
58	44,318	13,681	707	332	29,527	71
59	47,239	15,098	732	328	31,081	63

資料 市市民部市民税課 西日本鉄道(株)久留米自動車営業部

106 三池港概況

その1 泊地 (59年末現在)

(単位 m²)

種別		総面積	水深4.5~7.5m	水深7.5~9.0m	水深9.0m以上
泊地	渠内(ドック)	130,000	26,000	104,000	-
	内外港	360,600	17,800	86,800	256,000
		9,060,000	3,000,000	2,300,000	3,760,000
航路	内外港	380,000	380,000	-	-
		2,380,000	-	1,190,000	1,190,000

資料 三井鉱山(株)三池港務所

その2 けい留岸壁 (59年末現在)

名称	延長(m)	水深(m)	けい船能力	名称	延長(m)	水深(m)	けい船能力
船渠けい船壁	422	8.50	D/W 10,000級2隻	ゼネラル石油専用棧橋	44	7.00	3000kl 積タンカー1隻
船渠けい船壁	114	8.50	" 10,000級1隻	三井東洋化学第一棧橋	18	5.50	1000kl 積タンカー1隻
内港けい船壁	92	10.70	" 10,000級1隻	三井東洋化学第二棧橋	18	5.50	1000kl 積タンカー1隻
内港ドルフィン棧橋	68	10.70	" 5,000級1隻	渡海船棧橋	-	4.00	-
内港北岸壁	520	10.70	" 20,000級2隻	石膏棧橋	31	7.00	D/W 1,500級1隻
			" 5,000級1隻	コークス1番棧橋	31	7.00	" 1,500級1隻
南北浮棧橋	-	6.50	引船 通船けい船用	コークス2番棧橋	44	7.00	" 1,500級1隻
九電油棧橋	23	7.00	1000kl 積タンカ1隻	コークス3番棧橋	30	7.00	" 1,500級1隻

資料 三井鉱山(株)三池港務所

その3 上屋および倉庫

(単位 棟・m²・トン)

年次別	棟数	総床面積	年末在庫量	取扱数量		
				総数	出庫	入庫
昭和57年	15	10,376	1,810	82,874	42,005	40,869
58年	15	10,376	432	60,598	29,610	30,988
59年	15	10,376	2,823	64,785	31,197	33,588

資料 三井鉱山(株)三池港務所

その4 貯留場

この表は三池港における貯炭場、貯木場、野積場(専用野積場を除く)の状況である。(単位 m²・トン)

区分	貯炭場			貯木場			野積場		
	57年	58年	59年	57年	58年	59年	57年	58年	59年
箇所数	6	6	6	7	7	7	18	18	18
総面積	392,000	392,000	392,000	117,212	115,535	115,535	74,400	74,400	80,200
年末貯留量	731,000	498,000	318,000	19,000	5,000	8,000	86,000	87,000	90,000
取扱数量総数	11,038,000	10,565,000	10,176,000	109,000	158,000	73,000	437,000	641,000	343,000
出庫	5,482,000	5,399,000	5,178,000	53,000	86,000	35,000	245,000	320,000	270,000
入庫	5,556,000	5,166,000	4,998,000	56,000	72,000	38,000	192,000	321,000	273,000

資料 三井鉱山(株)三池港務所

その5 港湾荷役労務者

この表は三池港における港湾荷役労務者数(三池港運、谷口陸海従業者を含む)のである。(単位 人)

年次別	総数			船内荷役		沿岸荷役		はしけ荷役	
	総数	常用	臨時	常用	臨時	常用	臨時	常用	臨時
昭和57年	353	243	110	134	62	109	48	-	-
58年	353	243	110	134	62	109	48	-	-
59年	353	243	110	134	62	109	48	-	-

資料 三井鉱山(株)三池港務所

107 三池、島原間渡船乗降客数

(単位 人)

年次	乗客	降客
昭和50年	72,936	77,044
51	66,005	72,107
52	64,840	70,641
53	71,816	64,746
54	63,811	70,277
55	63,887	70,792
56	62,968	69,454
57	64,237	70,908
58	63,390	71,565
59	61,176	67,386

資料 島原観光汽船(株)

108 大牟田港入港船舶数

し尿船舶を除く。

年次	隻数	総トン数
昭和50年	3,720	607,878
51	3,336	577,551
52	3,275	639,034
53	2,492	498,279
54	2,516	505,510
55	2,496	498,184
56	2,186	446,056
57	2,171	412,907
58	1,992	480,755
59	1,831	398,505

資料 県大牟田土木事務所

109 大牟田港貨物取扱実績

(単位 トン)

年度・品種別	移出		移入	
	数量	おもな仕向地	数量	おもな仕向地
昭和54年度	253,263		471,561	
55	203,652		509,432	
56	165,226		455,952	
57	149,423		571,175	
58	152,902		480,755	
木材	—	—	32,818	熊本、愛媛
石炭	20,386	長崎	1,636	愛知
金属	—	—	11,769	愛媛、福岡
石油製品	204	福岡	15,995	山口、福岡
金属製品	400	千葉	18,837	東京
化学薬品	28,204	大阪、愛知、福岡	54,347	岡山、大分
化学肥料	15,386	北海道、愛知、山口	46,748	愛知、広島、山口
石炭製品	6,310	広島	1,226	大阪、広島
非鉄金属鉱物	57,000	千葉、大阪	217,961	福島、大阪、山口
砂利・砂	17,590	熊本	53,112	広島、長崎、山口
窯業製品	4,040	千葉	8,736	新潟
その他	3,382	千葉	17,570	山口、大分

資料 県大牟田土木事務所

110 三池港入港船舶数

年次	総数		日本船舶		外国船舶	
	隻数	総トン数	隻数	総トン数	隻数	総トン数
昭和50年	6,756	4,245,020	5,571	3,458,598	185	786,422
51	6,734	4,173,923	6,543	3,513,105	191	660,818
52	6,376	4,516,230	6,165	3,555,615	211	960,615
53	5,868	4,363,237	5,696	3,564,659	172	798,578
54	5,656	4,251,505	5,483	3,370,551	173	880,954
55	6,135	5,005,749	5,919	3,822,978	216	1,182,771
56	6,031	5,049,739	5,859	3,919,563	172	1,130,176
57	5,544	4,129,699	5,422	3,477,387	122	652,312
58	5,211	4,314,095	5,068	3,184,235	143	1,129,860
59	5,288	4,599,563	5,131	3,646,664	157	952,899

資料 九州運輸局三池海運支局

111 三池港貨物取扱実績

(単位 トン)

年次・品種別	輸移出				輸移入			
	総数	移出	輸出		総数	移入	輸入	
		(日本船舶)	日本船舶	外国船舶		(日本船舶)	日本船舶	外国船舶
昭和55年	5,160,448	4,981,049	17,026	162,373	1,830,075	815,269	213,120	801,686
56	5,336,366	5,242,520	9,257	84,589	1,765,792	785,067	160,766	819,959
57	4,712,047	4,621,721	15,275	75,051	1,288,820	648,199	185,990	454,631
58	4,706,901	4,617,172	15,612	74,117	1,575,429	625,986	271,325	678,118
59	4,714,322	4,610,215	21,611	82,496	2,058,655	952,490	338,041	768,124
農産品	21,900	21,900	—	—	214	214	—	—
木材	748	415	333	—	39,787	927	7,544	31,316
石炭	3,206,293	3,254,479	250	5,564	1,139,551	359,845	226,889	552,817
鉱業	61,689	60,139	1,550	—	85,506	49,894	3,559	32,053
工業	—	—	—	—	98,411	—	68,159	30,252
石油製品	38,402	37,900	502	—	434,805	282,210	31,890	120,705
金属製品	97,547	67,981	8,722	20,844	188,622	188,622	—	—
化学薬品	83,320	79,879	441	3,000	61,858	61,858	—	—
化学肥料	4,500	—	4,500	—	6,185	5,204	—	981
石炭製品	271,461	213,060	5,313	53,088	2,144	2,144	—	—
雑貨	25,618	25,618	—	—	1,572	1,572	—	—
特殊品	848,844	848,844	—	—	—	—	—	—

資料 三井鉱山(株)三池港務所

112 電話台数 (年末現在)

(単位 台)

年次	加入台数			公衆電話					
	総数	事務所	住宅用	総数	青電話	赤電話	ピンク電話	黄電話	カード公衆電話
昭和55年	52,172	13,725	38,447	2,716	203	878	1,433	202	—
56	52,998	13,651	39,347	2,897	183	856	1,579	279	—
57	53,956	13,917	40,039	2,867	167	824	1,546	330	—
58	55,331	14,225	41,106	3,021	158	767	1,700	396	—
59	55,911	14,209	41,702	3,114	145	725	1,799	437	8

資料 NTT大牟田電報電話局

(注) ピンク電話については加入電話再掲

113 電話利用状況

年次	市内、市外ダイヤル 通話度数 (A)	100番申込みによる 市外通話件数 (B)	一日平均	
			(A)	(B)
昭和55年	267,211,642	65,715	732,087	180
56	260,518,250	52,781	713,749	145
57	265,844,741	57,379	728,342	157
58	269,465,798	41,570	738,262	114
59	268,964,359	34,652	736,889	95

資料 NTT大牟田電報電話局

114 電報発着信数

年次	総数	発信	着信	中継信	一日平均		
					発信	着信	中継信
昭和55年	109,612	38,406	62,381	8,825	105	171	24
56	110,410	38,048	63,886	8,476	104	175	23
57	117,073	39,989	68,527	8,557	110	188	23
58	115,230	41,246	68,685	5,299	113	188	15
59	103,795	37,455	62,167	4,173	103	170	11

資料 NTT大牟田電報電話局

115 郵便施設 (各年1月1日現在)

年次	郵便局				切手類売 さばき所	ポスト	私書箱	
	総数	普通局	無集配局	簡易局			設備口数	貸与口数
昭和56年	27	2	20	5	92	139	96	46
57	27	2	20	5	91	139	72	48
58	27	2	20	5	91	139	64	42
59	27	2	20	5	89	137	86	46
60	27	2	20	5	61	84	70	42

資料 大牟田郵便局、三池郵便局

(注) ポストに私設を含む。

116 内国郵便物配達数

(単位 1000 個・1000 通)

年次	普通通常	年賀郵便	書留通常	普通速達	小包
昭和55年	14,504	3,401	388	209	161
56	13,283	3,053	291	207	117
57	15,395	2,934	327	200	93
58	12,659	3,249	348	191	76
59	8,439	2,065	240	128	60

資料 大牟田郵便局、三池郵便局

(注) 普通通常には年賀郵便を除く。

117 内国郵便物引受数

(単位 1000 個・1000 通)

年次	普通通常	年賀郵便	書留通常	普通速達	小包
昭和55年	8,971	3,507	143	193	45
56	7,840	3,269	139	215	29
57	6,618	3,795	133	199	23
58	6,424	3,275	101	207	13
59	5,093	2,138	102	118	13

資料 大牟田郵便局、三池郵便局

(注) 特定局分は含んでいない。
普通通常には年賀郵便を除く。

XI 商業および貿易

商業統計調査結果

商業調査は通商産業省所管の指定統計第23号で、3年ごとに6月1日現在で実施される。調査は日本標準産業分類の大分類G—卸売業、小売業に属する事業所（国および公共企業体に属するものを除く）について行われる。以下123表まではその集計結果である。なお売場面積は、昭和49年から「ガソリンステーション」、昭和54年から「自動車小売業」については調査していない。

118 商業の推移

(単位 人・万円・m²)

区 分		47 年	49 年	51 年	54 年	57 年
商 店 数	合計	4,187	4,270	4,434	4,543	4,763
	（飲食店を除く）	3,246	3,322	3,368	3,349	3,464
	卸売業	309	405	465	456	483
	小売業	2,937	2,917	2,903	2,893	2,981
	飲食店	941	948	1,066	1,194	1,299
	飲食店(バー、酒場等を除く) バー、酒場等	562 379	543 405	615 451	625 569	645 654
従 業 者 数	合計	15,759	16,049	16,411	16,737	17,018
	（飲食店を除く）	13,655	13,950	14,186	14,533	14,814
	卸売業	3,008	3,431	3,590	3,784	3,805
	小売業	10,647	10,519	10,596	10,749	11,009
年 間 商 品 販 売 額	合計	8,885,473	14,350,082	18,732,274	23,091,939	27,107,481
	（飲食店を除く）	8,613,762	14,009,499	18,214,171	22,412,892	26,314,321
	卸売業	4,211,833	7,682,296	9,305,013	10,900,676	12,716,575
	小売業	4,401,929	6,327,203	8,909,158	11,512,216	13,597,746
修 理 料 ・ サ ー ビ ス 料 等 の 収 入 額	合計	804,890	89,018	128,441	201,282	250,372
	卸売業	230,960	12,374	21,787	41,963	45,077
	小売業	573,930	76,644	106,654	159,319	205,295
商 品 手 持 額	合計	7,858,270	1,211,347	1,579,116	2,089,939	2,511,371
	卸売業	2,684,610	447,384	621,224	666,272	876,868
面 積	小売業	5,173,660	763,963	957,892	1,423,667	1,634,503
	小売業	169,531	143,746	156,708	172,521	179,826

119 産業中小分類別

産 業 分 類	商 店 数			従 業 者 数			
	総 数	法 人	個 人	総 数	法 人	個 人	
						事 業 主 族	常 時 雇 用
総 数	3,464	875	2,589	14,814	7,631	4,925	2,258
卸 売 業 計	483	253	230	3,805	2,945	476	384
40~41 一 般 卸 売 業	483	253	230	3,805	2,945	476	384
401 各 種 商 品	—	—	—	—	—	—	—
402 織 維 品 (衣服・身の 回り品を除く)	—	—	—	—	—	—	—
403 衣 服 ・ 身 の 回 り 品	8	6	2	67	x	x	x
404 農 畜 産 物 ・ 水 産 物	32	16	16	330	245	42	43
405 食 料 ・ 飲 料	97	53	44	748	573	89	86
406 医 薬 品 ・ 化 粧 品	33	15	18	339	284	25	30
407 化 学 製 品	14	11	3	105	x	x	x
408 鉱 物 ・ 金 属 材 料	17	12	5	197	177	11	9
409 機 械 器 具	76	60	16	647	583	32	32
411 建 築 材 料	101	37	64	635	383	138	114
412 家 具 ・ 建 具 ・ じ ゅ う 器	15	8	7	91	62	13	16
413 再 生 資 源	55	15	40	344	238	88	18
419 そ の 他	35	20	15	302	245	30	27
42 代 理 商 ・ 仲 立 業	—	—	—	—	—	—	—
小 売 業 計	2,981	622	2,359	11,009	4,686	4,449	1,874
43 各 種 商 品	11	9	2	903	x	x	x
431 百 貨 店	7	7	—	854	854	—	—
439 そ の 他 の 各 種 商 品	4	2	2	49	x	x	x
44 織 物 ・ 衣 服 身 の 回 り 品	384	129	255	1,476	820	456	200
441 呉 服 ・ 服 地 ・ 寝 具	86	33	53	430	256	111	63
442 洋 服 (婦 人 ・ 子 供 服 を 除 く)	84	20	64	270	x	x	43
443 婦 人 ・ 子 供 服	99	47	52	469	328	88	53
444 く つ ・ 履 物	49	17	32	139	x	x	10
449 そ の 他 の 織 物 衣 服 ・ 身 の 回 り 品	66	12	54	168	x	x	31

統計表（卸売業、小売業）

（単位 人・万円・ m^2 ）

年間販売額			修理料、サービス料、仲立手数料の収入額	商品手持額	売場面積	年間販売額		
総数	法人	個人				1店当たり	従業員1人当たり	売場面積1 m^2 当たり
26,314,321	20,811,797	5,502,524	250,372	2,511,371	179,826	7,596.5	1,776.3	—
12,716,575	11,816,241	900,334	45,077	876,868	—	26,328.3	3,342.1	—
12,716,575	11,816,241	900,334	45,077	876,868	—	26,328.3	3,342.1	—
—	—	—	—	—	—	—	—	—
—	—	—	—	—	—	—	—	—
179,900	x	x	x	32,358	—	22,487.5	2,685.1	—
1,832,600	1,706,132	126,468	13,918	29,576	—	57,268.8	5,553.3	—
2,344,881	2,215,989	128,892	374	154,369	—	24,174.0	3,134.9	—
1,059,250	1,017,531	41,719	—	118,480	—	32,098.5	3,124.6	—
335,520	x	x	x	30,529	—	23,965.7	3,195.4	—
1,062,015	1,012,235	49,780	—	34,708	—	62,471.5	5,390.9	—
2,113,878	2,028,365	85,513	29,782	156,218	—	27,814.2	3,267.2	—
2,519,272	2,226,183	293,089	—	192,280	—	24,943.3	3,967.4	—
203,731	172,302	31,429	—	23,611	—	13,582.1	2,238.8	—
321,070	269,284	51,786	190	40,876	—	5,837.6	933.3	—
744,458	678,985	65,473	538	63,863	—	21,270.2	2,465.1	—
—	—	—	—	—	—	—	—	—
13,597,746	8,995,556	4,602,190	205,295	1,634,503	179,826	4,561.5	1,235.1	63.4
2,701,853	x	x	1,404	403,059	36,397	245,623.0	2,992.1	74.2
2,636,629	2,636,629	—	1,404	384,156	35,013	376,661.3	3,087.4	75.3
65,224	x	x	—	18,903	1,384	16,306.0	1,331.1	47.1
1,722,175	1,273,858	448,317	4,538	372,883	25,454	4,484.8	1,166.8	67.7
567,481	413,874	153,607	2,273	137,822	5,779	6,598.6	1,319.7	98.2
193,412	x	x	1,372	62,023	3,672	2,302.5	716.3	52.7
656,399	553,363	103,036	222	100,465	10,380	6,630.3	1,399.6	63.2
166,353	x	x	456	36,479	3,015	3,395.0	1,196.8	55.2
138,530	x	x	215	36,094	2,608	2,098.9	824.6	53.1

119 産業中小分類別

産 業 分 類	商 店 数			従 業 者 数			
	総 数	法 人	個 人	総 数	法 人	個 人	
						事 業 主 家	主 族 常 時 雇 用
45 飲 食 料 品	1,405	226	1,179	4,250	1,226	2,268	756
451 各 種 食 料 品	100	18	82	426	204	167	55
452 酒 ・ 調 味 料	163	10	153	441	26	355	60
453 食 肉	108	22	86	319	86	141	92
454 鮮 魚	162	8	154	481	49	292	140
455 乾 物	24	5	19	55	x	x	12
456 野 菜 ・ 果 実	183	17	166	529	x	x	84
457 菓 子 ・ パ ン	281	56	225	693	232	356	105
458 米 穀 類	99	16	83	316	57	206	53
459 そ の 他 の 飲 食 料 品	285	74	211	990	466	369	155
47 自 動 車 ・ 自 転 車	147	44	103	748	522	185	41
471 自 動 車	72	40	32	603	503	66	34
472 自 転 車 (自動二輪車を含む)	75	4	71	145	19	119	7
48 家 具 ・ 建 具 ・ じ ゅ う 器	278	58	220	1,002	448	436	118
481 家 具 ・ 建 具 ・ 畳	84	9	75	x	x	x	x
482 金 物 ・ 荒 物	40	10	30	118	x	x	7
483 陶 磁 器 ・ ガ ラ ス 器	20	4	16	53	11	30	12
484 家 庭 用 機 械 器 具	133	35	98	532	x	x	x
489 そ の 他 の じ ゅ う 器	1	—	1	x	—	x	x
49 そ の 他 の 小 売 業	756	156	600	2,630	773	1,100	757
491 医 薬 品 ・ 化 粧 品	126	32	94	350	129	149	72
492 農 耕 用 品	22	3	19	51	x	x	x
493 燃 料	110	46	64	490	280	140	70
494 書 籍 ・ 文 房 具	113	12	101	848	82	245	521
495 中 古 品 (他に分類されないもの)	13	—	13	25	—	21	4
499 他に分類されない小売業	372	63	309	866	x	x	x

統計表（卸売業、小売業）（つづき）

（単位 人・万円・ m^2 ）

年間販売額			修理料、サービス料、仲立手数料の収入額	商品手持額	売場面積	年間販売額		
総数	法人	個人				1人当たり	従業員1人当たり	売場面積1 m^2 当たり
3,990,831	1,651,792	2,339,039	1,433	185,072	61,040	2,840.4	939.0	65.4
585,219	391,733	193,486	236	33,590	12,402	5,852.2	1,373.8	47.2
574,655	41,866	532,789	364	37,899	6,600	3,525.5	1,303.1	87.1
328,230	143,322	181,908	467	6,506	3,404	3,039.2	1,028.9	96.4
459,314	89,987	369,327	115	2,900	6,072	2,835.3	954.9	75.6
38,343	x	x	—	3,507	611	1,597.6	697.1	62.8
419,132	x	x	—	14,153	8,516	2,290.3	792.3	49.2
389,659	205,604	184,055	23	14,759	6,581	1,386.7	562.3	59.2
452,207	95,619	356,588	74	14,636	3,922	4,567.7	1,431.0	115.3
744,072	519,225	224,847	154	57,122	12,932	2,610.8	751.6	57.5
1,322,939	1,153,427	169,512	128,021	87,013	3,264	8,999.6	1,768.6	30.9
1,221,990	1,119,927	102,063	120,781	69,465	—	16,972.1	2,026.5	—
100,949	33,500	67,449	7,240	17,548	3,264	1,346.0	696.2	30.9
1,208,785	760,675	448,110	14,860	208,081	26,111	4,348.1	1,206.4	46.3
x	x	x	x	x	x	x	x	x
130,917	x	x	308	25,012	2,335	3,272.9	1,109.5	56.1
41,372	10,041	31,331	—	14,092	1,193	2,068.6	780.6	34.7
723,264	x	x	10,986	103,093	8,969	5,438.1	1,359.5	80.6
x	—	x	x	x	x	x	x	x
2,651,163	1,456,421	1,194,742	55,039	378,395	27,560	3,506.8	1,008.0	60.7
316,941	124,718	192,223	533	74,042	4,192	2,515.4	905.5	75.6
62,861	x	x	585	7,288	2,019	2,857.3	1,232.6	31.1
1,160,024	838,027	321,997	9,245	37,316	1,637	10,545.7	2,367.4	110.4
319,155	76,160	242,995	15,203	35,387	3,622	2,824.4	376.4	88.1
9,179	—	9,179	—	5,233	647	706.1	367.2	14.2
783,003	x	x	29,473	219,129	15,443	2,104.8	904.2	50.7

120 小 学 校 区

校 区 別	商 店 数					従 業	
	総 数	卸 売 業	小 売 業	飲食店(丙)	飲 食 店 (丙の2)	総 数	卸 売 業
総 数	4,763	483	2,981	645	654	17,018	3,805
明 治	473	32	284	95	62	1,991	198
白 川	325	40	238	37	10	1,261	265
平 原	172	6	149	17	—	450	16
笹 林	433	37	234	75	87	1,423	267
中 友	945	55	321	128	441	2,448	481
大 正	215	51	135	29	—	918	357
不 知 火	215	39	131	42	3	1,061	373
上 官	148	11	113	17	7	432	79
川 尻	147	22	100	23	2	791	326
諏 訪	74	5	57	12	—	227	33
三 川	193	31	110	17	35	740	236
三 里	259	8	217	30	4	1,023	50
倉 永	99	17	67	15	—	333	110
手 鎌	106	15	81	10	—	457	216
上 内	20	1	17	2	—	66	×
銀 水	275	73	166	35	1	1,280	500
吉 野	116	3	97	15	1	357	12
三 池	151	8	126	17	—	495	38
高 取	59	4	49	6	—	160	8
駛 馬 北	123	4	113	6	—	349	52
駛 馬 南	87	14	68	5	—	353	160
笹 原	61	—	52	8	1	193	—
天 道	34	2	29	3	—	128	×
玉 川	33	5	27	1	—	82	×

別 統 計 表

(単位 人・万円・ m^2)

者 数		年 間 商 品 販 売 額				売 場 面 積 (小 売 業)
小 売 業	飲食店(丙)	総 数	卸 売 業	小 売 業	飲食店(丙)	
11,009	2,204	27,107,481	12,716,575	13,597,746	793,160	179,826
1,465	328	3,403,589	573,719	2,685,579	144,291	35,747
899	97	1,560,522	649,366	887,590	23,566	9,071
401	33	370,137	27,605	336,946	5,586	4,844
896	260	1,748,063	689,754	964,271	94,038	16,058
1,503	464	4,980,867	2,416,011	2,378,506	186,350	34,990
441	120	1,635,649	1,207,484	387,208	40,957	4,523
480	208	1,958,829	1,325,929	567,538	65,362	4,836
311	42	439,732	166,979	262,061	10,692	4,267
333	132	1,536,391	968,446	519,899	48,046	5,184
170	24	248,583	70,708	173,494	4,381	2,143
410	94	1,282,855	711,783	528,958	42,114	5,651
889	84	1,187,475	113,767	1,042,572	31,136	16,458
176	47	385,610	204,176	167,419	14,015	2,312
206	35	1,059,072	791,952	250,128	16,992	2,359
44	x	68,964	x	57,864	x	630
697	83	2,699,892	1,789,023	890,201	20,668	7,137
298	47	255,356	17,350	227,383	10,623	4,337
421	36	562,973	205,035	347,602	10,336	5,621
129	23	162,269	5,093	148,048	9,128	2,048
286	11	344,303	68,347	273,628	2,328	4,427
186	7	829,963	672,598	155,999	1,366	1,868
177	16	182,198	—	176,358	5,840	3,586
119	x	92,241	x	61,466	x	1,140
72	x	111,948	x	107,028	x	589

121 従業者規模模別商店数、

従業者規模別	商店数	従業者数	年間商品販売額 (百万円)	修理料、サービス料、仲立手数料の収入額
総数	3,464	14,814	263,143	250,372
1～2人	1,841	3,042	22,379	27,969
3～4	899	3,063	36,117	34,420
5～9	446	2,816	49,261	45,721
10～19	191	2,484	52,750	64,028
20～29	45	1,066	34,652	53,892
30～49	29	1,076	33,123	22,738
50～99	10	650	16,187	672
100人以上	3	617	18,672	732
卸売業計	483	3,805	127,166	45,077
1～2人	127	223	3,158	1,130
3～4	133	465	8,657	7,025
5～9	111	744	19,575	8,253
10～19	71	914	32,217	12,663
20～29	19	466	26,546	13,612
30～49	17	630	29,463	2,394
50～99	4	x	x	—
100人以上	1	x	x	—
小売業計	2,981	11,009	135,977	205,295
1～2人	1,714	2,819	19,221	26,839
3～4	766	2,598	27,460	27,395
5～9	335	2,072	29,686	37,468
10～19	120	1,570	20,534	51,365
20～29	26	600	8,106	40,280
30～49	12	446	3,660	20,544
50～99	6	x	x	x
100人以上	2	x	x	x

122 産業中分類別開設年別商店数

産業分類	総数	昭和19年以前	昭和20～53年	昭和54年以後
合計	4,109	414	3,040	655
卸売業	483	43	391	49
40～41 一般卸売	483	43	391	49
42 代理商、仲立業	—	—	—	—
小売業	2,981	359	2,237	385
43 各種商品	11	1	8	2
44 織物・衣服・身の回り品	384	39	284	61
45 飲食料品	1,405	193	1,045	167
47 自動車・自転車	147	12	119	16
48 家具・建具・じゅう器	278	30	215	33
49 その他	756	84	566	106
飲食店(バー・酒場等を除く)	645	12	412	221

従業者数、年間商品販売額など

(単位 人・万円・m²)

商品手持額	売場面積	年間商品販売額		
		1店当たり	従業者 1人当たり	売場面積 1m ² 当たり
2,511,371	179,826	7,596.5	1,776.3	63.4
316,412	45,561	1,215.6	735.7	40.7
426,894	37,628	4,017.5	1,179.1	64.0
491,559	30,631	11,045.1	1,749.3	76.0
468,155	22,773	27,618.0	2,123.6	67.2
159,828	5,101	77,005.5	3,250.7	65.9
189,479	1,992	114,217.8	3,078.4	104.3
187,677	16,038	161,874.3	2,490.4	61.3
271,367	20,102	622,412.7	3,026.3	86.9
876,868	—	26,328.3	3,342.1	—
24,976	—	2,486.5	1,416.1	—
86,786	—	6,509.1	1,861.7	—
172,569	—	17,635.2	2,631.1	—
250,096	—	45,375.4	3,524.8	—
113,813	—	139,716.6	5,696.6	—
161,055	—	173,311.1	4,676.6	—
x	—	x	x	—
x	—	x	x	—
1,634,503	179,826	4,561.5	1,235.1	63.4
291,436	45,561	1,121.4	681.9	40.7
340,108	37,628	3,584.9	1,057.0	64.0
318,990	30,631	8,861.5	1,432.7	76.0
218,059	22,773	17,111.5	1,307.9	67.2
46,015	5,101	31,178.2	1,351.1	65.9
28,424	1,992	30,502.4	820.7	104.3
x	x	x	x	x
x	x	x	x	x

123. 飲食店の業種別商店数、従業者数、商品販売額など

(単位 人・万円)

業種別	商店数	従業者数	1店当たり 従業者数	年間商品 販売額	1店当たり 販売額	1人当たり 販売額
総数	1,299	—	—	—	—	—
飲食店Ⅰ(丙)	645	2,204	3.4	793,160	1,229.7	359.9
一般食堂	177	547	3.1	187,555	1,059.6	342.9
日本料理店	33	220	6.7	82,121	2,488.5	373.3
西洋料理店	39	280	7.2	142,876	3,663.5	510.3
中華料理店・その他の東洋料理店	76	229	3.0	70,478	927.3	307.8
そば・うどん店	44	144	3.3	42,265	960.6	293.5
すし屋	59	187	3.2	82,641	1,400.7	441.9
料亭	11	125	11.4	53,129	4,829.9	425.0
喫茶店	158	352	2.2	103,599	655.7	294.3
その他の飲食店	48	120	2.5	28,496	593.7	237.5
飲食店Ⅱ(丙の2)	654	—	—	—	—	—
バー、キャバレー、ナイトクラブ	354	—	—	—	—	—
酒場、ビヤホール	300	—	—	—	—	—

124 たばこ売渡量

昭和59年中キャビン85は不詳につきその他に含む。

(単位 千本)

年次	総数	マイルドセブン	セブンスター	エコー	ハイライト	キャスト	キャビン85	ロングピース	その他
昭和55年	399,770	103,016	85,087	45,737	44,507	-	3,840	16,938	100,645
56	397,685	108,528	77,390	42,115	37,184	-	24,180	16,862	91,426
57	403,677	127,158	75,488	37,057	31,730	-	25,997	17,116	89,131
58	390,556	120,368	66,094	30,759	25,761	18,271	22,569	17,187	89,547
59	360,169	124,268	62,793	27,804	22,192	18,501	-	17,074	87,537

資料 日本たばこ産業(KK)大牟田営業所

125 塩販売量

特例塩4号とは、製塩工場が公社の製造許可数量以上に出来た塩を輸入塩(原塩・粉碎塩)を使用している業者に公社の許可枠内で元売を通じて販売出来る塩である。

(単位 トン)

年次	総数	食卓塩	精製塩	食塩	並塩	原塩	粉碎塩	特例塩4号
昭和55年	2,508	15	61	409	934	1,029	60	-
56	2,932	11	58	403	1,798	572	90	-
57	2,006	16	59	385	632	644	270	-
58	3,689	13	86	354	316	1,310	0	1,610
59	3,768	12	93	407	311	639	0	2,306

資料 近藤塩元売(株)大牟田営業所

126 酒類販売量

(単位 kl)

年次	総量	清酒			合成清酒	焼酎	ビール	ウイスキー類	リキュール類	その他
		特級	1級	2級						
昭和55年	9,069	61	1,403	323	9	935	5,745	449	24	120
56	9,169	57	1,315	307	11	963	5,900	461	23	132
57	10,217	57	1,337	343	15	1,080	6,629	561	26	169
58	9,329	43	1,159	285	11	1,093	6,111	462	25	141
59	8,940	37	984	285	10	1,294	5,711	406	55	158

資料 大牟田税務署、大牟田小売酒販組合

127 外 国 貿 易

この表は三池税関支署資料による品目別輸出入額ならびに外国貿易船の入港状況である。
 なお資料は、三池税関支署管内（三池税関 久留米税関出張所）の分である。

その1 品目別輸出額

年次、品目別	単位	数量	金額(百万円)	仕 向 国
昭和 55 年			56,666	
56			101,680	
57			157,290	
58			120,834	
59			106,100	
ゴムタイヤ類	MT	73,328	45,573	米国、カナダ
船舶	NO	5	25,181	パナマ、ギリシャ、シンガポール
加熱冷却機	-	-	10,729	ニュージーランド
リジ	MT	11,477	10,151	米国、イタリア
カーボンブラック	MT	4,533	1,993	インドネシア、韓国
貯油タンク	MT	8,368	1,803	シンガポール
荷役機	-	-	1,685	中国
半導体及び同材料	-	-	1,331	香港
石炭コークス	MT	57,895	986	韓国
ラジ	NO	35,464	898	米国
自転車	NO	35,201	827	米国
鉄の構造物	MT	2,421	821	
アルミナセメント	MT	4,461	454	韓国
石炭	MT	5,564	134	
その他	-	-	3,534	

その2 品目別輸入額

年次、品目別	単位	数量	金額(百万円)	仕 向 国
昭和 55 年			23,965	
56			20,799	
57			28,748	
58			23,790	
59			34,626	
石炭	MT	743,579	9,029	オーストラリア、中国
船舶用機	-	-	8,498	ノールウェイ、アメリカ
履物	DZ	312,418	4,172	韓国、プエルトルコ、米国
天然ゴム	MT	11,195	2,580	タイ
I C 等半導体	-	-	1,889	韓国、香港
鉄鋼のコーキ	MT	25,538	1,723	台湾
石油	MT	63,421	1,048	中国、ソ連
木	CM	42,640	970	
染	MT	232	781	西ドイツ
	MT	99,136	618	オーストラリア
亜鉛	MT	6,308	522	
珪石	-	-	347	
花火	KG	124,420	128	韓国
その他	-	-	2,321	

その3 外国貿易船入港状況

年次別	入港総隻数	日 本 籍 船		外 国 籍 船	
		隻 数	総トン数	隻 数	総トン数
昭和 55 年	291	80	192,687	211	718,258
56	253	88	158,813	165	685,424
57	182	39	162,866	143	430,288
58	217	50	255,041	167	526,325
59	201	43	250,978	158	604,452

XII 金 融

128 銀 行 主

この表は各年度末（3月末）現在における大牟田銀行

年度、月別	銀行数	預 金 残 高						
		総 額	当座預金	普通預金	通知預金	定期預金	定期積金	そ の 他
昭和 54 年度	4	89,342	4,927	21,876	3,305	54,820	1,142	3,272
55	4	91,814	4,137	19,519	3,624	61,006	1,301	2,227
56	4	103,108	3,855	22,926	4,289	67,508	1,539	2,991
57	4	108,506	3,666	22,871	4,088	73,939	624	3,318
58	4	113,089	4,118	22,714	3,876	78,202	640	3,539
58 年 4 月 末	4	104,111	3,542	22,082	2,274	73,367	645	2,201
5	4	105,004	3,421	23,191	2,547	72,653	630	2,562
6	4	105,418	3,000	22,359	2,912	73,423	652	3,072
7	4	106,702	4,666	23,429	2,628	74,355	635	989
8	4	105,099	2,933	21,877	2,570	74,950	632	2,137
9	4	105,701	3,585	22,170	2,352	75,200	651	1,743
10	4	104,095	2,953	21,157	2,519	75,072	628	1,766
11	4	106,811	3,181	21,751	3,114	75,552	594	2,619
12	4	108,885	4,010	22,565	2,696	77,658	556	1,400
59 年 1 月 末	4	106,499	3,255	20,958	2,163	77,739	579	1,805
2	4	107,842	3,061	22,025	2,160	78,095	623	1,878
3	4	113,089	4,118	22,714	3,876	78,202	640	3,539

資料 大牟田銀行協会

- (注) 1 預金残高のその他には納税準備預金・雑預金を含む。(54年以降)
 2 現金には手形、小切手を含む。(54年以降)
 3 預け金は日銀預け金及び郵便振替貯金(56年11月以降)

129 相 互 銀 行

この表は各年度末（3月末）における大牟田相互銀行協

年度、月別	相 互 銀行数	預 金 残 高						
		総 額	当座預金	普通預金	通知預金	定期預金	定期積金	そ の 他
昭和 54 年度	8	81,840	4,707	15,294	2,027	54,895	2,903	2,014
55	8	92,131	4,809	14,804	2,187	65,423	3,355	1,553
56	8	104,377	4,865	16,849	2,585	73,974	4,250	1,854
57	8	114,921	5,477	17,864	3,252	81,487	4,702	2,139
58	8	120,803	5,120	16,725	3,239	87,804	5,655	2,260
58 年 4 月 末	8	113,390	4,613	17,880	2,613	81,660	4,749	1,875
5	8	114,515	4,916	17,928	2,404	81,392	4,850	3,025
6	8	115,208	4,846	17,882	2,383	83,130	4,891	2,076
7	8	117,830	5,469	18,228	2,317	84,569	5,063	2,184
8	8	116,908	4,486	18,081	2,202	84,793	5,271	2,075
9	8	118,224	5,657	17,747	3,035	84,803	5,396	1,586
10	8	115,814	4,202	16,599	2,351	85,081	5,485	2,096
11	8	117,688	4,635	16,976	2,245	85,904	5,479	2,449
12	8	123,506	6,380	18,065	4,125	88,069	5,584	1,283
59 年 1 月 末	8	119,719	4,515	16,756	2,417	87,825	5,657	2,549
2	8	119,222	4,836	16,772	2,430	88,059	5,596	1,529
3	8	120,803	5,120	16,725	3,239	87,804	5,655	2,260

資料 大牟田銀行協会

- (注) 1 預金残高のその他には納税準備預金・雑預金を含む。(54年以降)
 2 現金には手形、小切手を含む。(54年以降)
 3 預け金は日銀預け金及び郵便振替貯金(56年11月以降)

要 勘 定

協会加盟銀行の主要勘定である。

(単位 百万円)

貸 付 金					現 金	預 け 金	年 度 月 別
総 額	手形貸付	証書貸付	当座貸越	割引手形			
43,500	15,497	12,132	641	15,230	4,147	239	54 年 度
45,612	16,613	12,570	914	15,515	3,406	364	55
48,106	17,880	13,239	1,025	15,962	3,816	—	56
53,622	19,227	18,512	1,145	14,738	3,770	—	57
56,039	23,460	17,541	1,423	13,615	4,173	—	58
49,572	17,067	17,015	1,190	14,300	3,596	—	58年4月末
48,038	15,749	17,219	1,186	13,884	2,830	—	5
48,648	17,297	17,294	1,251	12,806	2,989	—	6
50,436	18,093	17,440	1,188	13,715	3,433	—	7
49,857	18,770	17,187	1,199	12,701	2,607	—	8
50,396	19,052	17,429	1,238	12,677	2,969	—	9
49,728	18,195	17,811	1,203	12,519	2,926	—	10
51,379	19,538	17,373	1,369	13,099	2,956	—	11
54,033	21,473	17,841	1,247	13,472	3,553	—	12
52,805	20,658	17,597	1,336	13,214	2,899	—	59年1月末
53,233	21,001	17,558	1,342	13,332	2,799	—	2
56,039	23,460	17,541	1,423	13,615	4,173	—	3

主 要 勘 定

会加盟相互銀行（信用金庫含む）の主要勘定である。

(単位 百万円)

貸 付 金						現 金	預 け 金	年 度 月 別
総 額	手形貸付	証書貸付	当座貸越	割引手形	給付金			
56,885	11,890	30,595	589	13,811	—	4,412	5,191	54 年 度
65,082	14,825	34,821	879	14,557	—	3,251	6,937	55
73,160	17,422	41,089	1,091	13,558	—	2,940	—	56
80,138	20,456	45,305	1,389	12,988	—	4,147	—	57
86,409	23,531	48,515	1,799	12,564	—	3,421	—	58
79,041	19,389	45,790	1,363	12,499	—	3,240	—	58年4月末
78,905	19,514	45,903	1,418	12,070	—	3,368	—	5
79,788	20,255	46,276	1,419	11,838	—	3,499	—	6
81,703	21,372	46,616	1,457	12,258	—	3,908	—	7
81,347	21,967	46,617	1,492	11,271	—	3,951	—	8
82,610	22,899	46,866	1,519	11,326	—	4,214	—	9
82,133	22,275	46,864	1,542	11,452	—	3,739	—	10
83,569	23,189	47,219	1,588	11,573	—	3,470	—	11
86,821	24,572	48,010	1,637	12,602	—	4,359	—	12
85,229	23,701	47,551	1,732	12,245	—	3,233	—	59年1月末
84,732	22,775	47,722	1,796	12,437	—	3,216	3	2
86,409	23,531	48,515	1,799	12,564	—	3,421	—	3

130 郵 便 貯 金

この表は市内全郵便局が取扱った郵便貯金の状況である。

(単位 百万円)

年 度 別	預 入	払 出	残 高
昭 和 54 年 度	56,367	48,605	79,923
55	96,187	33,414	92,697
56	48,143	41,135	99,704
57	42,311	42,396	99,619
58	39,601	44,715	94,505

資料 九州郵政局貯金部

131 種 類 別 郵 便 貯 金

この表は大牟田・三池郵便局で取扱った種別郵便貯金の状況である。

(単位 百万円)

年 度 別	総 額	通 常	積 立	定 額	定 期
昭 和 55 年 度	27,441	3,667	647	23,022	105
56	11,885	3,444	708	7,657	76
57	12,204	3,276	816	8,009	103
58	10,767	2,359	876	7,443	89
59	13,645	3,630	879	9,004	132

資料 大牟田郵便局・三池郵便局

132 簡 易 保 険 取 扱 状 況

この表は大牟田・三池郵便局における簡易保険の取扱状況である。

保険料は月額、掛金額は年額、事業年度は前年の9月から本年8月までとする。(単位 百万円)

年 度 別	新 規 契 約			消 滅			年 末 現 在 高		
	件 数	保 険 料 掛 金 額	保 険 金 年 金 額	件 数	保 険 料 掛 金 額	保 険 金 年 金 額	件 数	保 険 料 掛 金 額	保 険 金 年 金 額
昭 和 55 年 度	5,529	50	8,832	3,970	15	2,488	54,256	276	47,331
56	5,541	55	10,202	3,994	21	2,597	55,684	327	57,699
57	5,678	56	10,174	4,722	24	3,659	56,005	355	64,628
58	5,631	56	10,329	3,051	29	4,029	56,564	376	70,370
59	5,999	60	11,238	5,826	33	5,501	56,741	428	75,891

資料 大牟田郵便局・三池郵便局

133 主要金融機関預金残高（各年度末現在）

（単位 百万円）

年 度 別	総 額	銀 行	相 互 銀 行 信 用 金 庫	労 働 金 庫 農 協	郵 便 局
昭 和 54 年 度	266,117	89,342	81,840	15,012	79,923
55	301,346	91,814	92,131	24,704	92,697
56	335,176	103,108	104,377	27,987	99,704
57	351,035	108,508	114,921	27,987	99,619
58	359,442	113,089	120,803	30,645	94,905

資料 市行政管理部総務課

（注）漁業協同組合は含んでいない。

134 主要金融機関貸出残高（各年度末現在）

（単位 百万円）

年 度 別	総 額	銀 行	相 互 銀 行 信 用 金 庫	労 働 金 庫 農 協	郵便局（簡易保険） 市 融 資 分
昭 和 54 年 度	113,041	43,500	56,885	9,339	3,317
55	124,266	45,612	65,082	10,229	3,343
56	135,799	48,106	73,160	11,200	3,333
57	148,587	53,622	80,138	11,180	3,647
58	159,031	56,039	86,409	11,577	5,006

資料 市行政管理部総務課

（注）漁業協同組合は含んでいない。

135 商工組合中央金庫勘定（各年度末現在）

この表は大牟田市分の貸付勘定である。

（単位 百万円）

年 度 別	総 額	割 引	手 形	証 書
昭 和 54 年 度	1,928	627	512	789
55	2,315	655	415	1,245
56	2,021	557	436	1,028
57	1,596	379	222	995
58	1,669	297	316	1,056

資料 商工組合中央金庫福岡支店

136 中小企業市資金融資状況

この表は大牟田中小企業融資金規則による市内の中小企業に対する市の融資状況である。(単位 千円)

年度別	申 込		貸 出		回 収	残 高	
	件 数	金 額	件 数	金 額	金 額	件 数	金 額
昭和55年	216	647,950	194	563,550	408,567	446	828,029
56	209	577,250	192	490,950	478,022	495	840,957
57	183	560,020	174	505,620	520,940	490	825,637
58	227	760,900	207	669,000	549,443	514	945,174
59	198	609,180	184	537,580	535,183	503	947,591

資料 市経済部商工課

137 組合等強化資金の貸付状況

昭和55年度新設

(単位 千円)

年 度 別	申 込		貸 出		回 収	残 高	
	件 数	金 額	件 数	金 額	金 額	件 数	金 額
昭和55年度	6	120,000	6	120,000	—	6	120,000
56	5	85,000	5	85,000	36,077	11	168,923
57	3	90,000	3	90,000	96,540	10	162,383
58	5	164,000	5	164,000	75,087	10	251,296
59	3	46,300	3	46,300	89,413	12	208,183

資料 市経済部商工課

138 手 形 交 換 高

この表は大牟田手形交換所における手形交換高および不渡手形の状況である。(単位 百万円)

年度別	交換日数	手 形 交 換 高			不 渡 手 形		
		枚 数	金 額	差 額	人 員	枚 数	金 額
昭和54年度	299	445,318	316,945	95,872	68	92	31
55	299	448,965	345,415	99,872	97	178	54
56	301	441,613	325,686	91,594	92	157	55
57	300	431,535	316,805	86,210	347	418	87
58	294	420,833	322,899	90,985	74	136	54

資料 大牟田手形交換所

139 信 用 保 証 状 況

(単位 千円)

年度別	保 証 承 諾		保 証 債 務 残 高		代 位 弁 済	
	件 数	金 額	件 数	金 額	件 数	金 額
昭和 54年度	981	5,194,491	1,720	6,539,214	24	73,541
55	964	4,927,105	1,806	6,897,951	32	111,604
56	995	5,817,393	1,915	7,237,727	35	91,614
57	1,041	6,065,566	1,877	7,441,953	48	178,158
58	1,186	6,795,504	2,042	8,610,425	43	145,746

資料 福岡県信用保証協会大牟田支所

140 住 宅 金 融 公 庫 資 金 貸 付 状 況

この表は住宅金融公庫福岡支店の業務を代行する市内の各金融機関に照会した資金貸付状況である。

(単位 千円)

年 度 種 別	申 込 受 付		貸 付 契 約	
	件 数	金 額	件 数	金 額
昭 和 54 年 度	656	2,675,400	522	2,178,650
55	701	3,123,760	600	2,744,945
56	444	2,039,070	362	1,667,400
57	762	3,949,050	689	3,585,020
58	547	2,980,110	479	2,488,100
一 般 個 人	325	1,806,490	297	1,647,580
農 山 漁 村	—	—	—	—
特 別 貸 付	107	731,040	88	607,240
住 宅 改 良	101	266,900	80	209,800
分 譲	12	23,480	12	23,480
土 地 担 保 貸 貸	1	135,600	—	—
中 高 層	1	16,600	2	—

資料 市行政管理部総務課

XIII 物価および家計

141 大牟田市消費

- (1) 本表は、本市独自で行なう小売物価統計調査の結果に
 (2) 総理府統計局の発表する消費者物価指数に準じた指数
 (3) 基準時は、昭和55年1年間の平均を100としている。
 (4) 算式は、基準時加重相対法算式（ラスパイレズ型）で、

費目	ウエイト	昭和55年 平均	昭和56年 平均	昭和57年 平均	昭和58年 平均	昭和59年 平均	1月	2月
総合	10,000	100.0	104.3	106.7	108.9	110.6	108.3	109.2
食料	3,679	100.0	104.1	105.6	108.1	110.0	108.0	111.5
穀類	438	100.0	104.3	106.0	108.7	113.4	110.2	112.1
魚介類	453	100.0	103.9	105.8	112.2	112.2	107.0	106.2
肉類	386	100.0	104.0	105.7	107.3	108.3	108.3	108.3
乳卵類	167	100.0	103.8	97.5	97.5	94.7	98.8	97.6
野菜・海草	401	100.0	102.2	92.9	103.7	110.0	108.7	130.7
果物	183	100.0	112.3	130.2	117.7	122.2	103.6	122.9
油脂・調味料	154	100.0	101.8	100.1	99.7	100.6	97.9	99.7
菓子類	274	100.0	103.7	104.1	104.3	106.7	106.3	106.1
調理食品	157	100.0	101.2	103.5	111.3	98.3	104.9	104.9
飲料	147	100.0	102.0	101.8	104.1	106.5	107.7	107.5
酒類	144	100.0	108.0	110.4	113.0	123.6	118.1	118.1
外食	775	100.0	104.2	109.4	110.0	111.6	111.4	111.6
住居	620	100.0	104.1	105.0	107.0	108.8	107.9	107.8
家賃	375	100.0	102.1	104.5	107.3	109.6	108.4	108.2
設備・修繕維持	245	100.0	105.1	105.6	106.6	107.7	107.2	107.2
光熱・水道	647	100.0	108.8	113.3	112.6	112.6	111.7	112.0
電気代	277	100.0	107.9	107.9	107.9	107.9	107.9	107.9
ガス代	232	100.0	109.9	117.1	117.1	119.4	117.1	117.1
他の光熱	59	100.0	105.3	115.4	107.8	98.6	98.3	101.6
水道料	79	100.0	111.2	119.2	119.2	119.2	119.2	119.2
家具・家事用品	568	100.0	103.3	105.8	108.1	108.2	107.1	107.7
家庭用耐久財	191	100.0	102.4	103.8	104.0	103.0	103.4	103.4
室内装備品	69	100.0	195.3	96.0	96.6	102.9	96.6	99.7
寝具類	78	100.0	109.9	109.2	107.8	102.0	103.2	103.2
家事雑貨	114	100.0	105.1	106.2	105.3	107.0	103.6	104.4
家事用消耗品	75	100.0	105.0	104.8	104.2	104.5	105.3	105.3
家事サービス	41	100.0	100.4	126.4	162.4	162.7	162.4	162.7

者 物 価 指 数

より、九州中都市のウェイトを使用してつくったものである。
算定を行なっている。

調査品目数は 509 である。

昭和55年 = 100

3 月	4 月	5 月	6 月	7 月	8 月	9 月	10 月	11 月	12 月
110.1	110.1	110.6	110.5	111.2	111.0	111.3	112.0	111.1	111.2
111.7	109.7	109.4	108.3	110.7	110.7	111.7	111.0	108.0	109.3
112.1	112.1	112.9	112.9	112.9	113.2	116.1	115.9	115.7	114.5
108.0	106.6	105.6	109.0	120.9	123.1	117.4	116.3	110.6	116.0
108.3	108.3	108.3	108.3	108.3	108.3	108.3	108.3	108.3	108.3
99.3	97.5	96.4	88.2	94.3	92.9	95.4	92.3	94.5	89.5
126.6	118.6	111.6	101.6	104.9	110.0	121.0	107.5	91.6	87.6
137.9	117.4	122.7	123.2	129.5	116.6	105.4	131.5	117.0	138.7
97.9	95.5	100.7	102.3	101.5	98.6	103.0	101.9	103.5	104.1
106.9	106.3	107.2	107.1	106.2	106.8	107.1	106.6	106.6	107.1
97.5	100.4	93.5	93.2	93.9	92.5	99.4	97.2	97.0	104.6
105.5	107.7	107.3	104.4	105.4	106.5	106.5	106.5	106.8	106.3
118.1	118.1	126.4	126.4	126.4	126.4	126.4	126.4	126.4	126.4
111.6	111.6	111.6	111.6	111.6	111.6	111.6	111.6	111.6	111.6
107.9	108.1	109.0	109.0	109.0	109.2	109.4	109.4	109.6	109.6
108.2	108.2	109.9	109.9	109.9	110.1	110.4	110.4	110.5	110.5
107.4	108.0	107.6	107.6	107.9	107.9	107.9	107.9	108.2	108.2
113.0	113.0	112.7	112.7	112.7	112.7	112.7	112.7	112.7	112.1
107.9	107.9	107.9	107.9	107.9	107.9	107.9	107.9	107.9	107.9
119.9	119.9	119.9	119.9	119.9	119.9	119.9	119.9	119.9	119.9
101.6	101.6	98.3	98.3	98.3	98.3	98.3	98.3	98.3	91.7
119.2	119.2	119.2	119.2	119.2	119.2	119.2	119.2	119.2	119.2
107.7	108.1	108.2	108.6	108.8	108.6	108.0	108.5	108.3	108.3
103.4	102.7	102.7	102.7	102.7	102.7	103.1	103.1	103.1	103.1
99.7	104.3	104.3	104.3	104.3	104.3	104.3	104.3	104.3	104.3
103.2	103.2	103.2	103.2	103.2	103.2	99.7	99.7	99.7	99.7
104.7	107.4	108.2	108.2	108.2	108.2	108.2	107.4	107.4	107.8
105.3	101.5	101.1	104.5	105.5	104.5	102.6	107.4	105.9	105.3
162.7	162.7	162.7	162.7	162.7	162.7	162.7	162.9	162.9	162.9

141 大 牟 田 市 消 費

費 目	ウエイト	昭和55年 平 均	昭和56年 平 均	昭和57年 平 均	昭和58年 平 均	昭和59年 平 均	1 月	2 月
被服及び履き物	975	100.0	102.0	104.8	110.5	109.7	102.4	97.7
和 服	76	100.0	102.9	102.9	105.0	108.0	108.3	108.3
洋 服	402	100.0	98.5	104.1	109.9	107.2	99.9	88.6
シャツ・セーター類	147	100.0	112.1	113.1	127.1	123.6	107.3	107.3
下 着 類	89	100.0	101.1	102.6	111.1	122.4	115.5	115.5
生地・糸類	48	100.0	105.3	104.9	110.5	115.0	110.0	110.0
他の被服	56	100.0	103.3	105.9	103.8	96.8	97.5	97.5
履き物類	97	100.0	98.4	99.0	99.8	98.3	87.4	87.4
被服関連サービス	60	100.0	102.9	102.9	102.9	102.9	102.9	102.9
保 健 医 療	310	100.0	103.4	105.4	106.4	112.5	107.2	109.7
医 薬 品	75	100.0	106.6	109.4	117.1	127.5	121.4	128.1
保健医療用品・器具	52	100.0	104.4	108.3	106.2	113.2	104.8	109.7
保健医療サービス	183	100.0	101.7	102.9	102.1	106.1	102.1	102.1
交 通 通 信	1,189	100.0	103.1	106.8	105.8	106.7	104.9	104.9
交 通	365	100.0	106.3	112.9	115.5	121.7	115.7	115.6
自動車等関係費	554	100.0	102.3	106.5	103.5	102.5	102.1	102.1
通 信	270	100.0	100.6	99.0	97.4	95.3	96.0	96.1
教 育	356	100.0	110.5	118.7	125.4	129.3	127.1	127.1
授 業 料 等	276	100.0	112.3	121.1	129.3	132.8	131.5	131.5
教科書・学習参考書	20	100.0	109.4	112.4	112.4	113.8	113.8	113.8
補 習 教 育	60	100.0	102.3	109.3	111.6	118.6	111.6	111.6
教 養 娛 楽	1,116	100.0	104.8	107.1	108.8	111.1	110.2	110.2
教養娯楽用耐久財	138	100.0	99.6	100.9	99.9	100.0	100.1	100.1
教養娯楽用品	265	100.0	105.8	106.4	109.3	108.1	110.1	110.2
書籍・他の印刷物	216	100.0	107.0	107.4	109.3	111.4	111.2	111.2
教養娯楽サービス	497	100.0	104.8	109.0	110.8	115.6	112.6	112.5
諸 雑 費	540	100.0	104.1	104.4	108.4	111.6	110.1	110.1
理美容サービス	139	100.0	101.8	103.2	104.4	108.8	104.4	104.4
理 美 容 用 品	147	100.0	100.2	100.4	100.6	101.9	101.0	101.0
身の回り用品	106	100.0	108.6	107.2	113.0	116.0	115.0	115.0
た ば こ	137	100.0	106.1	106.1	114.6	118.8	118.8	118.8
そ の 他	11	100.0	115.6	123.4	140.4	146.1	146.1	146.1
(季節商品を除く総合)	9,288	100.0	104.2	106.8	109.0	110.6	108.6	108.4

者 物 価 指 数 (つづき)

昭和55年=100

3 月	4 月	5 月	6 月	7 月	8 月	9 月	10 月	11 月	12 月
103.8	104.1	112.4	116.5	112.5	109.8	109.1	117.5	117.8	113.3
108.3	107.1	107.7	107.6	107.6	107.6	108.8	108.3	108.3	108.3
98.9	97.4	114.5	109.3	101.0	94.3	107.3	128.8	128.7	117.2
107.3	114.8	119.2	153.5	153.5	153.5	115.4	115.8	118.0	118.0
120.1	120.1	124.5	130.7	130.7	130.7	120.7	120.1	120.1	120.1
110.0	110.8	109.7	120.0	120.0	121.7	122.3	114.0	114.0	118.0
97.5	95.2	95.2	95.2	95.2	95.2	98.2	98.2	98.2	98.8
101.7	101.7	103.1	103.1	97.5	97.5	100.1	100.1	100.1	100.1
102.9	102.9	102.9	102.9	102.9	102.9	102.9	102.9	102.9	102.9
111.9	112.1	112.1	112.1	112.1	112.1	112.1	116.0	116.0	116.0
128.1	128.1	128.1	128.1	128.1	128.1	128.1	128.1	128.1	128.1
114.4	114.4	114.4	114.4	114.4	114.4	114.4	114.4	114.4	114.4
104.6	105.0	105.0	105.0	105.0	105.0	105.0	111.6	111.6	111.6
105.0	106.4	106.8	106.7	106.8	106.6	107.6	108.5	108.4	108.3
115.8	119.5	122.5	122.3	122.5	122.9	122.4	127.1	126.9	127.1
102.3	102.7	101.7	101.7	101.7	101.7	104.5	103.2	103.3	102.8
96.1	96.1	96.1	96.1	96.1	94.1	94.1	94.1	94.1	94.1
127.1	130.0	130.0	130.0	130.0	130.0	130.0	130.2	130.3	130.3
131.5	133.2	133.2	133.2	133.2	133.2	133.2	133.3	133.5	133.5
113.8	113.8	113.8	113.8	113.8	113.8	113.8	113.8	113.8	113.8
111.6	120.9	120.9	120.9	120.9	120.9	120.9	120.9	120.9	120.9
110.4	113.2	111.3	110.1	111.3	111.6	111.2	110.1	111.2	112.5
100.1	100.3	100.3	100.3	100.3	100.3	99.6	99.6	99.6	99.6
111.2	115.5	106.8	102.5	107.1	107.1	107.3	102.2	106.7	111.0
111.1	111.3	111.0	111.0	111.1	111.4	111.2	111.2	111.2	113.4
112.4	116.3	116.8	116.6	116.6	117.2	116.6	116.7	116.8	116.5
110.1	111.5	111.5	111.8	112.4	112.4	112.4	112.4	112.4	112.4
104.4	110.3	110.3	110.3	110.3	110.3	110.3	110.3	110.3	110.3
101.0	100.6	100.6	100.6	102.9	102.9	102.9	102.9	102.9	102.9
115.0	115.0	115.0	116.7	116.7	116.7	116.7	116.7	116.7	116.7
118.8	118.8	118.8	118.8	118.8	118.8	118.8	118.8	118.8	118.8
146.1	146.1	146.1	146.1	146.1	146.1	146.1	146.1	146.1	146.1
109.1	110.0	111.0	111.1	111.1	110.8	111.2	111.8	112.1	118.8

142 主要指標

年 月 別	消費者物価指数 (55年=100)				卸売物価指数
	全 国	東京都区部	福 岡 市	大 牟 田 市	全国(55年=100)
昭 和 53 年	89.4	89.8	88.8	89.4	82.9
54	92.6	92.9	92.7	92.8	87.0
55	100.0	100.0	100.0	100.0	100.0
56	104.9	104.9	104.6	104.3	101.4
57	107.7	108.1	106.5	106.7	101.9
58	109.7	110.3	109.1	108.9	101.2
58 年 1 月	108.6	109.4	107.2	106.9	101.8
2	108.2	109.1	107.1	107.8	101.8
3	108.9	109.6	107.4	109.0	101.7
4	109.3	109.9	108.6	108.8	100.9
5	110.5	110.9	109.5	109.9	101.1
6	109.7	110.1	109.6	109.3	101.1
7	109.2	109.9	108.9	108.6	101.3
8	108.9	109.6	109.1	109.2	100.8
9	110.3	110.8	110.0	110.0	101.0
10	111.3	111.9	111.0	110.4	100.8
11	110.6	111.7	110.4	108.9	100.9
12	110.3	111.2	110.2	108.3	101.1
昭 和 59 年	112.1	113.3	111.6	110.6	101.3
59 年 1 月	110.6	111.8	110.4	108.3	101.1
2	111.3	112.9	110.8	109.2	101.3
3	111.6	113.1	110.8	110.1	101.3
4	111.9	113.3	110.9	110.1	101.2
5	112.7	113.8	111.5	110.6	101.3
6	111.8	112.6	111.8	110.5	101.2
7	112.0	113.0	112.1	111.2	101.4
8	111.0	112.1	110.9	111.0	101.5
9	112.8	113.8	112.0	111.3	101.6
10	113.7	114.1	113.0	112.0	101.2
11	113.0	114.1	112.5	111.1	101.2
12	113.2	114.3	112.5	111.2	101.2

資料 総理府統計局 日本銀行統計局 市行政管理部総務課

143 1世帯当たり1ヶ月間の収入と支出

この表は総理府統計局から公表された昭和54年全国消費実態調査(9.10.11.の3カ月分)結果による全世帯および勤労者世帯の家計をかかげたものである。なお、項目によっては一部のみ掲げているので計と内訳は必ずしも一致しない。

その1 全世帯 (単位 円)

項目	全国	福岡市	大牟田市
集計世帯数	48,772	275	84
世帯人員数	3.87	3.73	3.50
有業人員数	1.57	1.33	1.12
世帯主の年齢	43.9	42.9	44.0
年間収入(千円)	4,305	4,196	3,137
消費支出	220,586	212,630	205,408
食料	66,866	65,914	57,217
主食	8,146	8,406	7,876
副食	35,259	35,103	30,187
嗜好食品	13,916	13,019	11,882
外食	9,544	9,386	7,272
住居	19,703	20,070	19,469
家賃・地代	5,535	8,301	4,477
家具・什器	8,853	8,527	11,777
光熱費	8,451	9,251	7,363
被服	20,689	21,557	24,050
衣料	15,543	16,379	19,067
身の回り品	5,146	5,179	4,983
雑費	104,878	95,837	97,329
保健医療	5,682	4,800	4,931
交通通信	9,605	11,030	7,993
自動車等関係費	10,687	7,081	10,371
教育費	6,475	8,052	4,095
教養娯楽	20,657	20,729	16,373
仕送り金	5,063	4,197	13,590
交際費	17,305	11,456	15,340
(再掲)教養娯楽関係費 耐久財を除く	22,084	22,580	18,150
(再掲)教養娯楽関係費	20,225	20,741	17,793
(再掲)教育関係費	15,056	16,106	19,195
(形態別の区分)			
消費支出	220,586	212,630	205,408
商用品	124,787	118,910	118,842
サービス	95,800	93,720	86,566
エンゲル係数(%)	30.3	31.0	27.9
貯蓄現在高(千円)	4,954	4,954	2,786
通貨性預金(千円)	567	474	441
定期性預金(千円)	2,373	1,887	1,625
生命保険(千円)	860	820	544
有価証券(千円)	975	1,625	90
負債現在高(千円)	1,696	2,117	884
住宅・土地のため(千円)	1,436	1,814	737
負債保有率(%)	54.3	61.7	58.0
住宅・土地のため(%)	31.7	32.0	22.2

資料 総理府統計局

その2 勤労者世帯 (単位 円)

項目	全国	福岡市	大牟田市
集計世帯数	33,728	190	58
世帯人員数	3.89	3.82	3.72
有業人員数	1.56	1.34	1.35
世帯主の年齢	41.0	40.2	37.4
年間収入(千円)	4,264	4,141	3,428
実収入	293,615	270,675	233,409
勤め先収入	271,699	257,020	222,488
世帯主収入	234,283	239,398	198,221
定期収入	228,074	235,559	193,675
妻の収入	23,521	11,360	21,089
他の世帯員収入	13,895	6,262	3,178
事業・内職収入	7,395	5,074	1,844
他の実収入	14,521	8,582	9,077
可処分所得	254,387	233,886	205,242
可処分支出	260,858	246,334	248,186
消費支出	221,630	209,545	220,020
食料	65,749	65,028	59,188
主食	7,871	8,265	8,007
副食	34,265	33,961	30,275
嗜好食品	13,741	13,012	12,328
外食	9,873	9,790	8,578
住居	19,615	20,303	22,978
家賃・地代	5,924	8,708	4,856
家具・什器	8,627	8,010	14,662
光熱費	8,153	8,795	6,995
被服	19,520	18,256	25,532
衣料	14,660	13,525	20,316
身の回り品	4,860	4,731	5,216
雑費	108,593	97,163	105,327
保健医療	5,452	4,412	3,649
交通通信	9,651	11,028	7,450
自動車等関係費	12,086	7,161	10,693
教育費	6,650	8,599	5,541
教養娯楽	20,259	21,609	16,479
仕送り金	4,956	3,179	15,951
交際費	15,945	10,819	15,438
(再掲)教養娯楽関係費 耐久財を除く	21,708	23,190	18,047
(再掲)教養娯楽関係費	19,789	21,185	17,666
(再掲)教育関係費	15,170	16,295	23,324
非消費支出	39,228	36,789	28,167
(形態別の区分)			
消費支出	221,630	209,545	220,020
商用品	122,275	113,211	123,357
サービス	99,354	96,334	96,663
エンゲル係数(%)	29.7	31.0	26.9
貯蓄現在高(千円)	4,106	3,571	2,105
通貨性預金(千円)	421	286	277
定期性預金(千円)	1,937	1,359	1,141
生命保険(千円)	751	679	471
有価証券(千円)	775	1,079	96
負債現在高(千円)	1,646	2,207	1,165
住宅・土地のため(千円)	1,490	1,959	1,008
負債保有率(%)	58.9	67.8	64.9
住宅・土地のため(%)	35.0	37.7	24.6

資料 総理府統計局

144 主 要 品 目 の

本表は総理府統計局が全国の特定都市で実施している「小売物価統計調査」に準じて本市独自で行なつた調査は毎月12日を含む週の水、木、金曜のいずれか1日について、ただし、生鮮魚介・野菜・果物につ

品 目	基 本 銘 柄	単 位	昭和57年 平 均	昭和58年 平 均	昭和59年 平 均	1 月
うるち米	国内産、精米、にしき、並	1 Kg	391	398	437	422
即席中華めん	棒状ラーメンを除く、袋入り	1 袋	62	66	70	64
食パン	普通品	1 Kg	429	429	445	429
小麦粉	薄力粉、1等粉	"	210	217	230	230
干しうどん	中	"	344	361	388	380
あじ	まあじ、丸(長さ約15cm以上)	100 g	157	162	177	123
いわし	まいわし、丸(長さ約12cm以上)	"	35	40	47	68
さば	丸(長さ約25cm~35cm)	"	79	76	73	64
いか	するめいか	"	91	88	87	80
煮干し	かたくちいわし、小羽(約6cm)、上	"	125	131	118	118
塩さけ	切身	"	250	267	259	250
牛肉	中	"	300	300	300	300
豚肉	中	"	150	153	150	150
ハム	プレスハム、上級、JAS規格品	"	155	155	155	155
バター	上、カルトン入り、(225g入)	1 箱	364	376	378	378
鶏卵	1個約60g	1 Kg	332	320	308	326
キャベツ	"	"	112	93	122	190
白菜	山東菜を除く	"	90	129	105	58
ねぎ	"	"	138	256	296	283
ほうれん草	"	"	330	379	403	400
甘しょ	"	"	173	209	267	202
馬れいしょ	"	"	153	162	179	160
大根	"	"	84	109	95	67
にんじん	"	"	134	173	184	114
ごぼう	"	"	272	421	399	350
玉ねぎ	葉玉ねぎを除く	"	126	148	203	209
きゅうり	"	"	228	277	267	216
あずき	大粒	100 g	127	103	106	103
干しのもり	黒のもり、中、1帖(10枚入)	10 枚	306	396	396	396
豆腐	絹ごしを除く	100 g	20	18	20	18
こんぶ	とろろこんぶ、並	"	298	283	298	298
たくあんづけ	本づけ、中	"	30	32	35	33
みかんかん詰	シロップづけ(MOY)、4号かん(455g入)	1かん	A) 104	145	131	145
しょう油	地方銘柄、濃口、上、ポリ容器(1ℓ入)	1 本	B) 490	260	258	260
みそ	並、袋入り(1Kg入)	1 Kg	358	358	368	358
砂糖	上白、袋入り(1Kg入)	"	254	250	268	270
即席カレー	固型、100g~130g	1 箱	140	140	140	140
マーガリン	植物性、ソフトタイプ(225g入)	"	191	188	189	190
化学調味料	グルタミン酸ソーダ、「味の素」(120g入)	1 袋	286	288	288	288
ビスケット	ソフトビスケット「森永チョイス」	100 g	78	81	92	94

小 売 価 格

ている小売物価統計調査の結果を、主要品目について記載したものである。
いては前記3日間の中値である。

(単位 円)

2 月	3 月	4 月	5 月	6 月	7 月	8 月	9 月	10 月	11 月	12 月
438	438	438	438	438	438	438	438	438	438	438
72	72	72	72	72	72	72	72	72	72	59
429	429	429	429	429	429	429	476	476	476	476
230	230	230	230	230	230	230	230	230	230	230
380	380	380	392	392	392	392	392	392	392	392
159	180	180	174	160	181	273	222	161	156	158
38	28	34	28	34	32	63	70	69	41	56
76	68	66	52	61	70	67	63	102	103	89
90	90	70	51	80	122	124	75	78	77	108
118	118	118	118	118	118	118	118	118	118	118
250	250	200	200	280	280	280	280	280	280	280
300	300	300	300	300	300	300	300	300	300	300
150	150	150	150	150	150	150	150	150	150	150
155	155	155	155	155	155	155	155	155	155	155
378	378	378	378	378	378	378	378	378	378	378
353	324	314	302	266	281	305	331	299	322	277
259	234	181	55	40	100	96	100	125	44	45
118	148	128	112	66	147	143	181	93	42	25
500	311	313	260	233	163	267	392	418	243	167
309	219	143	107	578	425	733	1, 167	378	203	172
260	303	278	325	354	438	250	233	200	183	173
191	227	260	268	207	127	167	170	123	133	120
128	140	133	60	68	130	80	147	97	49	42
170	179	277	289	176	183	217	228	176	120	81
433	456	426	583	417	406	522	406	300	266	223
270	328	267	204	139	107	177	183	170	190	197
420	350	223	237	196	158	348	383	222	226	227
103	113	113	113	113	113	113	89	109	109	83
396	396	396	396	396	396	396	396	396	396	396
20	20	20	20	20	20	20	20	20	20	20
298	298	298	298	298	298	298	298	298	298	298
33	33	33	39	31	37	35	35	35	35	35
145	145	98	145	128	128	128	128	128	128	128
260	260	260	260	260	248	248	260	260	260	260
358	358	358	358	358	358	358	358	358	420	420
270	270	270	270	270	270	260	270	270	260	260
140	140	140	140	140	140	140	140	140	140	140
190	190	190	190	168	190	190	192	192	192	192
288	288	288	288	288	288	288	288	288	288	288
94	94	94	94	94	90	90	90	90	90	90

144 主 要 品 目 の

品 目	基 本 銘 柄	単 位	昭和57年 平 均	昭和58年 平 均	昭和59年 平 均	1 月
落 花 生	バターピーナッツ	100 g	187	183	220	175
み か ん	1 個 100 g ~ 120 g	1 Kg	354	283	332	203
り ん ご	スターキング 1 個 260 ~ 300 g	"	469	352	370	290
清 酒	特級びん詰 (1.8 l 入り)	1 本	2,390	2,483	2,670	2,550
ビ ー ル	淡色、びん詰 (635 ml 入り)	"	265	270	302	285
板 材	ラワン材、たな板、1.4 cm × 30.0 cm × 180 cm	1 枚	C) 1,350	2,500	2,500	2,500
畳 表 替 え 費	備後表動力織、中級品	"	3,450	3,500	3,500	3,500
水 道 工 事 費	給水工事、宅地内埋設工事、20 mm ビニールパイプ	1 m	1,838	1,925	1,950	1,950
けい 光 ランプ	20 W、白色、直管形	1 本	340	340	340	340
な べ	アルマイト製、両手なべ、径 20 cm	1 個	1,600	1,600	2,105	1,980
台 所 用 洗 剤	ママレモン (380 ml 入り)	1 本	165	165	165	165
灯 油	白灯油	18 l	1,663	1,546	1,404	1,400
ガ ス 代	一般家庭用、最低料金	1 か月	900	900	900	900
背 広	夏もの、シングル上下、並型	1 着	38,000	37,500	36,000	—
背 広	秋冬もの、シングル上下、並型	"	48,556	38,778	42,074	38,400
男 子 ズ ボ ン	夏もの、並型、中級品	1 本	7,000	6,917	6,500	—
ワ イ シ ャ ッ	カッター、白、普通品	1 枚	3,000	3,733	3,800	3,800
女 児 ス カ ー ト	ブリーツスカート、7 ~ 8 歳用	"	3,600	3,510	2,500	2,500
男 子 シ ャ ッ	夏もの、ランニング、M、普通品	"	700	800	800	—
男 子 シ ャ ッ	秋冬もの、長袖、M、普通品	"	1,000	1,100	1,200	1,200
男 子 く つ 下	普通品	1 足	600	508	500	500
婦 人 長 く つ 下	パンティーストッキング	"	250	250	300	300
婦 人 服 裏 地		1 m	700	675	633	600
毛 糸	手編糸	500 g	3,100	2,667	2,667	2,500
男 子 く つ	牛皮	1 足	7,500	7,548	7,410	6,240
男 子 洋 が さ	折りたたみ	1 本	2,313	2,500	2,367	2,180
仕 立 代	背広シングル上下	1 着	65,000	65,000	65,000	65,000
せ ん た く 代	綿ワイシャツ	1 枚	150	150	150	150
せ ん た く 代	背広上下、ドライクリーニング	1 着	1,000	1,000	1,000	1,000
感 冒 薬	解熱鎮痛剤「パフアリン(24錠入り)」	1 箱	460	513	550	550
生 理 用 紙 綿	アンネナプキン(28個入り)	"	380	319	359	298
入 浴 料	大人	1 回	190	200	200	200
理 髪 料	大人調髪	"	2,242	2,300	2,300	2,300
パ ー マ ネ ン ト 代	コールド(セットを含む)	"	4,500	4,500	4,875	4,500
化 粧 せ っ け ん	牛乳せっけん、赤箱	1 個	85	85	82	85
ち り 紙	白ちり、クレープ付	800 枚	225	227	228	224
へ ヤ ー ト ニ ッ ク	MG 5 (300 ml 入り)	1 びん	600	667	800	800
フ イ ル ム	カラー、写真機用、35 mm、N100、24枚どり	1 本	550	550	578	550
高 校 授 業 料	私立、全日制、普通課程	1 か月	15,600	16,919	17,271	17,098
映 画 観 覧 料	大人	1 回	1,500	1,500	1,500	1,500

145 青果物取扱高

(単位 トン、千円)

年次別	野菜		果実		鶏卵	
	数量	金額	数量	金額	数量	金額
昭和55年	18,223	2,510,493	11,088	1,978,067	875	284,140
56	18,617	3,015,775	10,068	2,112,137	830	285,738
57	18,947	2,128,004	10,296	2,108,768	713	198,843
58	18,639	2,544,203	10,427	2,132,129	642	166,483
59	18,500	2,463,230	11,213	2,205,251	588	156,583

資料 市経済部商工課

146 鮮魚取扱高

(単位 トン、百万円)

年次別	総数	数							
		たい	れんこだい	いわし	あじ	さば	いか	えび	その他
昭和55年	13,515	60	112	344	72	207	379	19	12,232
56	12,591	46	103	419	78	261	355	30	11,299
57	12,372	30	142	407	81	272	277	18	11,145
58	12,226	29	167	362	95	274	294	90	10,915
59	11,576	26	118	327	141	293	471	138	10,062
		金額							
昭和55年	6,388	127	126	46	75	107	244	72	5,591
56	7,064	97	147	48	79	101	232	80	6,280
57	7,743	80	159	53	80	122	226	57	6,966
58	7,594	78	186	61	82	118	196	98	6,775
59	8,316	63	134	54	86	104	252	98	7,525

資料 市経済部商工課

XIV 労働および社会保障

147 産業別規模別労働組合

この表は各年6月30日現在で市内に組合事務所をもつ単位労働組合をかかげたものである。

産業別、規模別	55年		56年		57年		58年		59年				
	組合数	組合員数	組合数	組合員数	組合数	組合員数	組合数	組合員数	組合数	組合員数			
										総数	男	女	
(産業別)													
総数	102	25,818	104	25,984	98	23,767	99	22,645	98	21,188	16,143	5,045	
石炭鉱業	3	5,647	3	5,963	3	5,249	3	4,996	3	4,757	4,556	201	
総合事業	14	4,081	14	4,215	13	3,579	10	3,538	10	3,271	1,495	1,776	
食品タバコ製造業	3	112	2	90	2	78	2	70	2	64	50	14	
印刷業	2	12	2	11	2	11	1	3	1	3	1	2	
石炭製品製造業	1	28	1	29	1	28	1	26	1	21	11	10	
化学工業	6	3,195	6	2,982	6	2,806	7	2,589	8	2,381	2,227	154	
窯業土石製品製造業	3	243	3	253	3	271	3	262	3	255	239	16	
非鉄金属製造業	2	1,382	2	1,382	2	1,162	3	1,131	3	1,113	1,033	80	
金属製品製造業	2	220	2	217	2	206	1	160	1	151	150	1	
機械製造業	5	1,926	5	1,822	4	1,680	3	1,470	3	896	888	8	
卸売、小売業	6	462	7	509	8	494	9	448	8	399	184	215	
銀行、信託業	5	879	5	933	5	890	5	858	5	880	255	625	
国有鉄道業	4	389	4	380	4	359	4	339	4	315	315	—	
道路運送業	5	427	6	401	6	397	11	823	11	800	775	25	
水運業	1	3	1	3	1	3	—	—	—	—	—	—	
通信用業	4	483	4	479	4	480	4	483	4	469	427	42	
電気道業	6	309	6	292	6	305	6	295	5	286	266	20	
水道業	1	152	1	152	1	150	1	150	1	150	147	3	
医療保健業	8	743	8	757	8	771	8	785	8	808	160	648	
教育	7	1,239	7	1,232	7	1,186	7	1,148	7	1,137	677	460	
対事業所サービス	7	740	8	758	3	658	3	616	3	598	495	103	
自動車整備業	1	32	1	32	1	32	1	30	1	23	21	2	
国家事務	1	35	1	36	1	30	2	36	2	41	36	5	
地方事務	2	2,031	2	2,025	2	1,951	2	1,937	2	1,931	1,334	597	
分類不能	3	1,048	3	1,031	3	991	2	452	2	439	401	38	
(規模別)													
総数	102	25,818	104	25,984	98	23,767	99	22,645	98	21,188	16,143	5,045	
1～29人	25	375	28	397	25	345	27	420	29	489	365	124	
30～49	13	474	12	446	12	436	8	276	7	265	209	56	
50～99	19	1,388	19	1,380	18	1,319	23	1,675	21	1,533	1,248	285	
100～199	19	2,702	19	2,671	19	2,695	19	2,794	19	2,715	1,837	878	
200～299	7	1,654	8	1,977	7	1,688	7	1,722	7	1,670	987	683	
300～399	3	1,085	2	717	3	997	2	659	4	1,449	1,151	298	
400～499	3	1,241	2	830	2	909	3	1,317	3	1,448	1,399	49	
500～599	4	2,139	6	3,261	4	2,178	1	511	—	—	—	—	
600～699	1	628	—	—	—	—	2	1,350	1	669	280	389	
700～799	1	740	1	735	1	706	—	—	1	780	775	5	
800～899	1	847	1	847	1	861	1	829	2	1,729	1,653	76	
900～999	—	—	1	994	1	979	1	934	—	—	—	—	
1,000～1,999	3	4,007	3	4,804	4	6,878	4	6,520	3	4,941	2,913	2,028	
2,000～2,999	2	4,542	1	2,515	—	—	—	—	—	—	—	—	
3,000～3,999	1	3,996	—	—	1	3,776	1	3,638	1	3,500	3,326	174	
4,000～4,999	—	—	1	4,410	—	—	—	—	—	—	—	—	
5,000人以上	—	—	—	—	—	—	—	—	—	—	—	—	

148 産業別労働者 1人月平均現金給与額

この表は、国の「毎月勤労統計調査」のうち一部分をとりだして市独自の調査票を作成し、常時30人以上の常用労働者を雇用する民間の事業所を対象にして調査した大牟田市労働賃金統計調査結果である。したがって調査用語の定義などはすべて「毎月勤労統計調査」に準じている。

(単位 円)

産 業 別	現金給与総額			きまって支給する給与			特別に支払われた給与		
	総 額	男	女	総 額	男	女	総 額	男	女
昭和55年全産業	241,437	269,446	143,328	184,309	205,514	110,033	57,128	63,932	33,294
昭和56年全産業	253,270	283,527	153,737	194,258	217,095	119,133	59,012	66,431	34,604
昭和57年全産業	255,078	285,858	155,229	199,462	223,512	121,446	55,615	62,346	33,783
昭和58年全産業	263,259	298,732	154,461	207,863	235,722	122,414	55,396	63,009	32,046
D 鉱 業	331,063	335,551	203,339	260,077	263,859	152,440	70,986	71,692	50,898
E 建 設 業	252,502	280,461	129,255	212,311	235,208	111,378	40,190	45,252	17,876
F 製 造 業	251,604	285,831	116,341	198,508	224,313	96,528	53,096	61,518	19,812
G 卸 売、小 売 業	199,253	267,827	134,932	157,521	208,404	109,794	41,732	59,423	25,138
H 金 融、保 険 業	322,787	423,505	216,906	218,065	282,514	150,312	104,721	140,930	66,593
J 運 輸、通 信 業	238,867	248,259	126,604	195,599	203,719	98,538	43,267	44,539	28,066
K 電 気、ガ ス、水 道 業	431,472	447,907	268,940	316,681	330,047	184,494	114,796	117,859	84,446
L サ ー ビ ス 業	234,482	314,089	191,508	182,824	245,601	148,936	51,658	68,488	42,572
昭和59年全産業	269,790	305,943	165,251	210,830	239,028	129,294	58,959	66,914	35,956
D 鉱 業	337,505	342,206	206,547	265,750	269,748	154,390	71,754	72,458	52,157
E 建 設 業	230,928	253,817	134,520	183,312	200,158	112,353	47,616	53,658	22,166
F 製 造 業	267,259	299,930	128,112	208,020	232,781	102,562	59,238	67,148	25,549
G 卸 売、小 売 業	200,676	276,338	132,449	158,742	214,128	108,799	41,933	62,210	23,650
H 金 融、保 険 業	325,486	431,050	224,005	217,342	283,260	153,973	108,143	147,789	70,031
J 運 輸、通 信 業	217,997	226,114	119,346	180,537	187,532	95,514	37,460	38,581	23,831
K 電 気、ガ ス、水 道 業	391,344	402,662	254,575	285,441	294,250	178,998	105,902	108,412	75,576
L サ ー ビ ス 業	252,059	345,348	203,538	196,026	270,652	157,211	56,033	74,696	46,327

資料 市社会福祉部民生課

149 労働者1人平均月別現金給与額

この表は、大牟田市独自で30人以上の常用労働者を雇用する民間の事業所を対象として調査した大牟田市労働賃金統計調査結果である。

(単位 円)

年 月 別	現金給与総額			きまって支給する給与			特別に支払われた給与		
	総額	男	女	総額	男	女	総額	男	女
昭和55年総額	2,897,244	3,233,352	1,719,936	2,211,708	2,466,168	1,320,396	685,536	767,184	399,528
昭和56年総額	3,039,240	3,402,324	1,844,844	2,331,096	2,605,140	1,429,596	708,144	797,172	415,248
昭和57年総額	3,060,936	3,430,296	1,862,748	2,393,544	2,682,144	1,457,352	667,380	748,152	405,396
昭和58年総額	3,159,108	3,584,784	1,853,532	2,494,356	2,828,664	1,468,968	664,752	756,108	384,552
58年 1月	201,392	226,599	121,924	200,259	225,339	121,191	1,133	1,259	733
2	200,611	225,788	122,029	199,691	224,913	120,970	919	875	1,059
3	209,456	235,533	127,656	201,981	228,762	117,974	7,475	6,771	9,682
4	210,154	237,980	124,936	205,178	232,738	120,774	4,975	5,241	4,161
5	199,490	225,775	119,342	199,197	225,474	119,074	292	301	268
6	288,882	330,961	161,176	204,904	232,330	121,669	83,977	98,631	39,506
7	355,705	406,186	202,371	243,242	282,112	125,178	112,462	124,074	77,193
8	320,592	369,354	172,006	205,086	231,117	125,765	115,506	138,236	46,241
9	209,977	237,980	124,461	208,709	236,402	124,141	1,267	1,577	319
10	216,108	245,009	128,110	208,425	236,221	123,792	7,683	8,788	4,317
11	210,605	237,685	128,289	208,719	236,409	124,547	1,886	1,275	3,741
12	545,936	619,289	323,988	209,238	237,411	123,994	336,698	381,878	199,993
昭和59年総額	3,237,480	3,671,316	1,983,012	2,529,960	2,868,336	1,551,528	707,508	802,968	431,472
59年 1月	206,388	232,203	128,858	204,723	230,499	127,312	1,665	1,704	1,546
2	205,255	231,390	126,327	205,053	231,182	126,145	201	208	181
3	218,005	244,716	137,821	208,261	236,108	124,665	9,743	8,607	13,156
4	216,093	244,269	134,518	209,961	238,061	128,605	6,132	6,207	5,912
5	208,020	236,000	127,228	207,901	235,900	127,052	119	99	175
6	298,911	341,808	177,446	212,747	241,883	130,249	86,163	99,924	47,196
7	331,995	372,674	216,754	212,957	241,925	130,892	119,038	130,749	85,862
8	329,733	382,687	179,530	211,086	239,124	131,555	118,647	143,563	47,975
9	213,280	241,908	131,695	212,438	240,947	131,191	842	960	504
10	231,168	265,211	134,230	217,424	247,652	131,348	13,744	17,559	2,881
11	214,982	243,980	132,166	213,354	242,046	131,413	1,627	1,934	753
12	571,995	648,175	355,563	214,619	244,055	130,991	357,357	404,120	224,572

(注) 平均値はすべて加重平均で算出したもので総額と一致しない。

資料 市社会福祉部民生課

150 一般職業

年月別	求職者数						求人			
	新規求職者数			月間有効求職者数(A)			新規求人数			月間
	総数	男	女	総数	男	女	総数	男	女	総数
昭和 55 年	10,525	5,340	5,185	54,196	28,469	25,727	6,264	4,129	2,135	16,558
56	11,075	5,734	5,341	58,755	30,835	27,920	5,304	3,415	1,889	13,617
57	11,443	6,065	5,378	66,541	36,706	29,835	5,381	3,533	1,848	13,831
58	11,753	6,396	5,357	68,975	38,600	30,375	5,531	3,327	2,204	13,733
59	12,753	6,882	5,871	71,195	39,915	31,280	6,109	3,810	2,299	15,420
59 年 1 月	1,153	640	513	5,243	3,032	2,211	542	351	191	1,271
2	1,239	657	582	5,624	3,218	2,406	529	312	217	1,268
3	1,103	618	485	5,915	3,336	2,579	600	394	206	1,452
4	1,408	708	700	6,388	3,574	2,814	490	292	198	1,367
5	1,236	669	567	6,728	3,757	2,971	651	379	272	1,386
6	1,020	592	428	6,372	3,528	2,844	416	246	170	1,184
7	1,020	563	457	6,132	3,448	2,684	524	334	190	1,315
8	1,062	529	533	6,160	3,417	2,743	536	379	157	1,347
9	990	528	462	6,225	3,419	2,806	554	353	201	1,368
10	1,080	595	485	5,891	3,325	2,566	558	336	222	1,160
11	806	439	367	5,450	3,028	2,422	358	238	120	1,181
12	636	344	292	5,067	2,833	2,234	351	196	155	1,121

資料 大牟田公共職業安定所

151 日雇職業

年月別	求職延数	新規求職者数			新規求人延数			就
		総数	男	女	総数	男	女	総数
昭和 55 年	890,872	486	242	244	778,481	230,563	547,918	778,481
56	837,993	672	356	316	733,166	223,898	509,268	733,166
57	736,769	492	285	207	643,491	175,847	467,644	643,491
58	702,513	553	317	236	602,957	160,734	442,223	602,957
59	677,995	547	296	251	534,384	139,711	394,673	534,384
59 年 1 月	55,483	39	21	18	44,815	12,551	32,264	44,815
2	56,144	49	31	18	48,921	13,580	35,341	48,921
3	60,994	58	40	18	50,360	13,847	36,513	50,360
4	56,004	46	23	23	43,380	11,164	32,216	43,380
5	56,387	47	22	25	42,853	10,943	31,910	42,853
6	58,187	32	18	14	44,255	11,164	33,091	44,255
7	56,716	24	13	11	43,388	10,463	32,925	43,388
8	59,737	35	18	17	39,405	10,087	29,318	39,405
9	50,975	62	30	32	42,644	10,791	31,853	42,644
10	57,383	59	29	30	44,153	11,263	32,890	44,153
11	54,906	63	36	27	45,993	12,017	33,976	45,993
12	55,079	33	15	18	44,217	11,841	32,376	44,217

資料 大牟田公共職業安定所

紹介状況

数		紹介件数			就職件数 (C)			就職率	充足率	有効求人率	年月別
有効求人人数(B)		総数	男	女	総数	男	女	$\frac{C}{A}$	$\frac{C}{B}$	$\frac{B}{A}$	
男	女							(%)	(%)	(%)	
11,215	5,343	7,583	4,231	3,352	2,874	1,697	1,177	5.3	17.4	0.31	55年
9,039	4,578	7,705	4,332	3,373	2,810	1,605	1,205	4.8	20.6	0.23	56
9,116	4,715	7,682	4,491	3,191	2,648	1,593	1,055	4.0	19.1	0.21	57
8,428	5,305	8,572	5,288	3,284	2,810	1,794	1,016	4.1	20.5	0.20	58
9,514	5,548	9,179	5,579	3,600	2,872	1,820	1,052	4.0	18.6	0.22	59
775	496	686	436	250	190	115	75	3.6	15.0	0.24	1月
747	521	790	463	327	252	163	89	4.5	20.0	0.22	2
911	541	941	580	361	267	169	98	4.5	18.4	0.25	3
847	520	728	427	301	255	163	92	4.0	18.7	0.21	4
851	535	861	501	360	271	180	91	4.0	19.6	0.21	5
704	480	906	507	399	268	169	99	4.2	22.6	0.19	6
840	475	790	493	297	255	172	83	4.2	19.4	0.22	7
886	461	734	465	269	181	105	76	2.9	13.4	0.22	8
932	436	819	499	320	282	163	119	4.5	20.6	0.22	9
749	411	841	549	292	256	177	79	4.4	22.1	0.20	10
570	253	650	404	246	230	142	88	4.2	19.5	0.22	11
702	419	433	255	178	165	102	63	3.3	14.7	0.22	12

紹介状況

労働延数					不就業延数	就業実人員			年月別
男	女	失対事業	公共事業	民間事業		総数	失対適格者	その他	
230,563	547,918	734,961	39,684	3,836	112,391	38,771	35,240	3,531	55年
223,898	509,268	691,981	38,635	2,550	104,827	36,485	33,226	3,259	56
175,847	467,644	606,347	35,513	1,631	93,278	31,860	28,943	2,917	57
160,734	442,223	567,244	33,994	1,719	99,556	30,162	27,563	2,599	58
139,711	394,673	497,403	34,285	2,696	143,611	28,758	26,143	2,615	59
12,551	32,264	40,269	4,441	105	10,668	2,495	2,244	251	1月
13,580	35,341	44,137	4,622	162	7,223	2,507	2,229	278	2
13,847	36,513	45,243	4,918	199	10,634	2,532	2,223	309	3
11,164	32,216	41,001	2,022	357	12,624	2,411	2,211	200	4
10,943	31,910	41,045	1,375	433	13,534	2,372	2,192	180	5
11,164	33,091	42,125	1,801	329	13,932	2,355	2,183	172	6
10,463	32,925	42,039	1,154	195	13,328	2,301	2,156	145	7
10,087	29,318	37,374	1,898	133	20,332	2,309	2,151	158	8
10,791	31,853	40,265	2,260	119	8,331	2,315	2,134	181	9
11,263	32,890	41,565	2,405	183	13,230	2,359	2,144	215	10
12,017	33,976	42,151	3,572	270	8,913	2,412	2,145	267	11
11,841	32,376	40,189	3,817	211	10,862	2,390	2,131	259	12

152 新規学校卒業者の職業紹介状況

年 度 別		中 学 校			高 等 学 校		
		総 数	男	女	総 数	男	女
		求 職 数					
昭 和	55 年 度	79	38	41	2,219	1,046	1,173
	56	84	39	45	2,174	959	1,215
	57	62	38	24	2,191	1,013	1,178
	58	49	29	20	1,917	842	1,075
	59	45	25	20	1,561	633	928
		就 職 数					
昭 和	55 年 度	79	38	41	2,158	1,000	1,158
	56	84	39	45	2,089	928	1,161
	57	61	38	23	2,078	955	1,123
	58	45	28	17	1,897	829	1,068
	59	44	24	20	1,525	620	905
		求 人 数					
昭 和	55 年 度	79	66	13	1,276	512	764
	56	86	71	15	883	368	515
	57	54	42	12	850	369	481
	58	61	54	7	813	362	451
	59	59	51	8	866	340	526
		他 府 県 からの 連絡 求人 数					
昭 和	55 年 度	164	58	106	4,746	2,754	1,992
	56	178	82	96	4,862	2,807	2,055
	57	127	45	82	3,321	1,856	1,465
	58	81	30	51	2,550	1,350	1,200
	59	71	24	47	2,323	1,262	1,061
		同 上 に 対 す る 就 職 数					
昭 和	55 年 度	46	14	32	609	397	212
	56	41	18	23	549	336	213
	57	22	11	11	522	340	182
	58	19	8	11	559	334	225
	59	25	11	14	494	294	200

資料 大牟田公共職業安定所

153 雇用保険給付状況

(単位 千円)

年次別	離職票提出件数			初 回 受給者数	受給者実人員			給 付 額		
	総 数	男	女		総 数	男	女	総 額	男	女
昭 和 55 年	5,056	2,276	2,777	4,496	25,740	13,426	12,314	2,368,139	1,508,612	859,527
56	5,267	2,504	2,763	4,834	28,170	14,668	13,502	2,768,273	1,766,129	1,002,144
57	5,811	2,953	2,858	5,519	33,023	18,546	14,477	4,008,652	2,811,184	1,197,468
58	5,762	2,737	3,025	5,529	33,425	18,058	15,367	3,439,633	2,224,219	1,215,414
59	5,804	2,829	2,975	5,023	32,046	17,591	14,455	3,417,904	2,247,805	1,170,099

資料 大牟田公共職業安定所

(注) 受給者実人員=月別実人員の年間累計

154 日雇給付状況

(単位 千円)

年次別	手帳 交付数	受給者実人員			給 付 額							
		総 数	男	女	総 額	男	女	1 級	2 級	3 級	4 級	
昭和55年	3,848	30,504	10,050	20,454	456,303	167,489	288,814	193,551	129,263	133,489	—	
56	3,307	33,022	9,991	23,031	433,500	151,728	281,772	197,698	142,212	93,590	—	
57	3,137	24,871	7,507	17,364	377,250	126,769	250,481	176,259	132,209	68,782	—	
58	2,946	23,498	6,849	16,649	428,890	134,502	294,388	208,375	186,294	34,221	—	
59	2,851	26,208	7,333	18,875	557,537	172,956	384,581	203,651	258,020	95,262	604	

資料 大牟田公共職業安定所

(注) 昭和59年8月1日雇用保険法の改正により9月より4等級となる。
受給者実人員 = 月別実人員の年間累計

155 労働者災害補償保険給付状況

この表は大牟田労働基準監督署管内(大牟田市、柳川市、三池郡、山門郡)の労災保険給付状況である。
56年10月よりOCR使用のため、病院の診療費は本省支払い。

(単位 千円)

年 度 別	事業所数	被保険者数	保 險 給 付					
			総 数		業 務 災 害		通 勤 災 害	
			件 数	金 額	件 数	金 額	件 数	金 額
昭和55年度	1,867	62,687	25,872	3,381,110	24,845	3,304,465	1,027	76,645
56	1,876	63,794	24,064	3,828,654	22,674	3,704,850	1,390	123,804
57	1,926	63,974	6,430	937,999	5,953	896,994	477	41,005
58	2,089	67,898	5,934	843,793	5,499	801,331	435	42,462
59	1,907	49,228	5,619	872,901	5,220	830,457	399	42,444

資料 大牟田労働基準監督署

156 市民交通傷害保険の加入と給付状況

(単位 千円)

年 度 別	加入者数	給 付 件 数											給付総額	
		総 数	け が									後 遺 障 害		死 亡
			1週間 未 満	1週間 ~1ヶ月	1~2 ヶ月	2~3 ヶ月	3~4 ヶ月	4~5 ヶ月	5~6 ヶ月	6ヶ月 以上				
昭和55年度	10,151	142	7	49	34	17	9	6	2	15	—	3	8,830	
56	10,520	115	6	29	23	16	12	6	8	13	—	2	8,070	
57	9,004	109	3	33	30	12	9	4	7	9	1	1	7,315	
58	9,063	102	9	24	19	19	10	8	3	8	—	2	6,295	
59	8,452	139	10	37	31	18	13	9	5	14	—	2	9,535	

資料 市行政管理部総務課

157 生活保護状況

被保護実世帯数、実人員保護率は年度の3月中における実数で表示した。なお、金額については、年度中に支給した金額で表示した。

年 度	被 保 護 実世帯数	被 保 護 実 人 員	保 護 率 人口千人に つき(%)	保 護 費 (千 円)					
				総 額	生活扶助	住宅扶助	教育扶助	医療扶助	その他
昭和54年度	3,626	7,448	45.4	5,312,042	1,981,716	266,637	67,380	2,978,923	17,386
55	3,629	7,398	45.3	5,489,476	2,104,627	315,886	69,898	2,979,110	19,955
56	3,647	7,483	45.9	6,038,357	2,297,070	364,707	76,861	3,278,450	21,269
57	3,744	7,907	48.8	6,567,560	2,540,751	434,351	80,723	3,488,957	22,778
58	4,000	8,447	52.4	7,045,142	2,823,928	512,329	85,709	3,598,970	24,206

資料 市社会福祉部保護課

158 民生関係施設

この表は昭和60年1月1日現在における本市所在の民生関係施設の概況である。

施 設 名	施 設 数	収 容 定 員	備 考
天光園	社福法人 1	110名	実収容人員 110名
延寿苑	社福法人 1	50名	" 50名
吉野園	市立 1	90名	" 90名
保 育 所	市立 2 社福法人 9 私立 11	市立120名 社福法人910名 私立790名	
母子寮	市立 1	20世帯	" 19世帯
児童相談所	県立 1		
甘木山乳児院	社福法人 1	90名	児童養護施設 実収容人員 83名
あけぼの学園	" 1	20名	乳児院 " 16名
有明ホーム	" 1	110名	精薄児収容施設 107名
りんどう学園	" 1	66名	精薄者更生施設 66名
大牟田市社会福祉事業協会葬具取扱所	" 1	30名	精薄児通園施設 17名
老人福祉センター	市立 1		葬儀自動車葬具取扱い
国立療養所大牟田病院	国立 1	80名	重症心身障害児施設 70名
有明通勤センター	社福法人 1	22名	精薄者通園寮 実収容人員 22名
久福木サン荘	" 1	80名	軽費老人ホーム 80名
大牟田授産センター	"	20名	精神薄弱者通所授産施設 20名
大牟田恵愛園	" 1	50名	重度身体障害者授産施設
学 童 保 育 所	市立 4	160名	実収容人員 50名 実収容人員 63名

資料 市社会福祉部福祉課

159 児童相談所相談別受付件数

この表は大牟田児童相談所管内（大牟田市、柳川市、三池郡、山門郡）分の相談別受付件数である。

年 次 別	総 数	養 護 相 談	保 健 相 談	肢 体 不 自 由 児 談	視 聴 言 語 障 害 談	精 神 薄 弱 相 談	教 護 相 談	触 法 行 為 相 談	長 欠 不 就 学 相 談	性 向 相 談	適 性 相 談	し っ け 相 談	重 相 症 心 身 障 害 談	自 閉 症 相 談	そ の 他 の 相 談
昭和55年	954	74	2	40	12	262	47	50	20	67	145	202	19	7	7
56	1,017	91	4	31	5	252	52	60	36	41	42	361	20	7	15
57	972	106	6	25	6	183	64	68	31	34	35	366	28	1	19
58	957	132	—	19	5	191	48	42	20	36	74	351	23	—	16
59	1,186	106	—	15	27	301	65	43	32	43	68	427	26	1	32
男	829	62	—	9	18	210	45	40	22	31	36	322	13	1	20
女	357	44	—	6	9	91	20	3	10	12	32	105	13	—	12

資料 県大牟田児童相談所

160 婦人相談件数

年次別	件数	人員
昭和55年	278	291
56	194	200
57	176	176
58	115	115
59	210	226

資料 市社会福祉部民生課

161 母子福祉寡婦福祉資金貸付状況

(単位 千円)

種別	55年度		56年度		57年度		58年度		59年度	
	件数	金額	件数	金額	件数	金額	件数	金額	件数	金額
総額	17	8,896	44	22,319	48	25,760	41	17,487	57	25,334
事業開始資金	—	—	3	4,200	3	4,400	1	1,680	2	3,100
就職支度資金	—	—	—	—	1	70	4	280	1	70
技能修得資金	—	—	1	144	1	288	—	—	3	516
生活資金	—	—	1	744	—	—	—	—	2	2,664
事業継続資金	1	750	1	800	4	2,990	2	1,590	2	1,580
住宅資金	1	750	3	2,300	3	2,550	2	1,750	2	1,800
修業資金	1	240	6	1,296	4	1,440	1	168	2	312
修学資金	12	7,086	24	12,600	27	13,752	22	11,544	29	14,502
就学支度資金	2	70	5	235	5	270	9	475	12	572
結婚資金	—	—	—	—	—	—	—	—	1	150
転宅資金	—	—	—	—	—	—	—	—	1	68

資料 市社会福祉部福祉課

162 身体障害者

この表は昭和60年1月31日現在の身体障害者手帳交付者数である。

区分	総数	視覚障害	聴覚障害	言語機能障害	肢体不自由	内部障害
総数	7,649	2,263	1,121	113	3,665	487
18才未満のもの	125	12	19	3	64	27
18才以上のもの	7,524	2,251	1,102	110	3,601	460

資料 市社会福祉部福祉課

163 国民健

年 度	被保険者 世帯数	被保険者 数(人) A	保 險					
			総 額		診 療 費		薬 剤 支 給	
			件数	金 額	件数B	金 額	件数	金 額
昭和54年度	17,955	47,273	357,282	4,836,324	333,969	4,295,007	5,686	16,567
55	18,562	47,819	375,873	5,641,451	348,559	4,955,262	7,416	24,735
56	19,279	48,481	397,274	6,376,886	365,858	5,561,995	9,833	30,416
57	19,935	49,039	405,941	6,622,829	364,869	5,685,150	17,329	42,354
58	20,589	49,602	292,176	3,733,449	265,564	3,320,226	13,800	29,159

資料 市市民部保険年金課

(注) 昭和57年2月1日から老人保健法施行。

164 国 民

年 度	被 保 険 者 数			保 険 料 免除者	抛 出 制 年 金			
	総 数	強制適用	任意加入		受 給 権 者			
					総 数	老 齢	障 害	母 子
昭和54年度	31,927	20,395	11,532	6,419	7,013	6,422	349	183
55	31,894	20,522	11,372	6,975	7,805	7,196	373	171
56	30,449	19,811	10,638	7,449	8,453	7,812	414	159
57	30,936	20,762	10,174	8,184	9,089	8,431	442	142
58	32,383	22,875	9,508	9,250	9,844	9,162	456	153

資料 市市民部保険年金課

165 敬 老 祝 金

この表は大牟田市敬老祝金支給規則にもとづき、市内に引続き1年以上居住している者で満80才以上の老令者に支給される敬老祝金支給の概況である。

(単位 千円)

年 次 別	給 付 人 数	支 給 額
昭和55年	3,350	6,700
56	3,506	7,012
57	3,729	7,458
58	3,922	7,844
59	4,571	22,930

資料 市社会福祉部民生課

康 保 険

給 付 (千円)								受 診 率 (%) $\frac{B}{A} \times 100$
療 養 費		助 産 給 付		葬 祭 給 付		高 額 療 養 費		
件 数	金 額	件 数	金 額	件 数	金 額	件 数	金 額	
5,632	52,603	499	29,940	486	4,860	11,010	437,277	706.5
6,828	67,426	409	24,540	528	5,280	12,133	564,208	728.9
6,878	67,561	410	32,580	610	9,055	13,685	675,279	754.6
7,289	74,964	400	31,980	609	9,135	15,445	779,246	744.0
5,221	32,241	394	31,520	608	9,120	6,589	311,183	535.4

年 金

給 付 状 況			福 祉 年 金 給 付 状 況				年 金 額 (千円)
数		年金額 (千円)	受 給 権 者 数				
遺 児	寡 婦		総 数	老 齢	障 害	母 子	
10	49	1,867,365	8,250	6,709	1,539	2	2,130,144
8	57	2,224,369	7,879	6,295	1,585	1	2,300,708
8	60	2,557,170	7,440	5,818	1,621	1	2,327,414
8	66	2,815,096	7,002	5,356	1,645	1	2,303,990
7	66	3,007,396	6,539	4,886	1,653	0	2,161,420

166 共 同 募 金 、 日 赤 募 金

(単位 千円・%)

年 度 別	共 同 募 金			日 赤 募 金		
	目 標 額	募 金 額	目 標 達 成 率	目 標 額	募 金 額	目 標 達 成 率
昭 和 55 年 度	20,958	15,499	74.0	8,466	8,254	97.5
56	22,388	16,476	73.6	8,322	8,759	105.3
57	26,790	18,866	70.4	8,227	5,875	71.4
58	27,969	18,182	65.0	8,747	9,531	109.0
59	28,136	17,855	63.5	8,543	9,486	111.0

資料 市社会福祉協議会、市社会福祉部民生課

X V 市民所得

国民所得統計は、昭和53年8月新SNA（国民経済計算）に全面年度分から新SNAと整合性を保つために経済企画庁から示された第二段階として同庁より示された「県民経済計算標準方式」（昭和58

167 経済活動別市内総生産

(単位 千円・%)

区 分	実 額		構 成 比		対前年度 増 加 率 57 / 56
	昭和56年度	昭和57年度	昭和56年度	昭和57年度	
1. 産 業	294,981,368	273,447,817	92.9	92.0	△ 7.3
(1) 農 林 水 産 業	4,534,798	4,913,383	1.4	1.7	8.3
ア 農 業	2,785,193	2,494,736	0.9	0.8	△ 10.4
イ 林 業	49,498	100,995	0.0	0.0	104.0
ウ 水 産 業	1,700,107	2,317,652	0.5	0.8	36.3
(2) 鉱 業	40,130,924	44,090,261	12.6	14.8	9.9
(3) 製 造 業	95,797,284	63,933,219	30.2	21.5	△ 33.3
(4) 建 設 業	25,444,726	26,884,028	8.0	9.0	5.7
(5) 電 気 ・ ガ ス ・ 水 道 業	10,501,908	10,780,257	3.3	3.6	2.7
(6) 卸 売 ・ 小 売 業	39,654,436	38,166,507	12.5	12.8	△ 3.8
(7) 金 融 ・ 保 険 業	8,586,004	10,139,635	2.7	3.4	18.1
(8) 不 動 産 業	9,862,033	10,722,178	3.1	3.6	8.7
(9) 運 輸 ・ 通 信 業	17,770,857	18,817,413	5.6	6.3	5.9
(10) サ ー ビ ス 業	42,698,398	45,000,936	13.4	15.1	5.4
2. 政 府 サ ー ビ ス 生 産 者	28,181,629	28,770,238	8.9	9.5	2.1
(1) 電 気 ・ ガ ス ・ 水 道 業	1,243,827	1,366,760	0.4	0.5	9.9
(2) サ ー ビ ス 業	12,692,479	13,016,706	4.0	4.4	2.6
(3) 公 務	14,245,323	14,386,772	4.5	4.7	1.0
3. 対家計民間非営利サービス生産者	6,283,264	6,784,462	2.0	2.3	8.0
(1) サ ー ビ ス 業	6,283,264	6,784,462	2.0	2.3	8.0
4. 小 計 (1 + 2 + 3)	329,446,261	309,002,517	103.7	103.8	△ 6.2
5. (控 除) 帰 属 利 子	11,834,233	11,238,522	3.7	3.8	△ 5.0
市内総生産 (生産者価格表示)	317,612,028	297,763,995	100.0	100.0	△ 6.2

的に移行した。したがって、市民所得統計でも第一段階として昭和51「概念調整方式」によってこれまで推計してきた。これは、今回から年版）に準拠して福岡県企画開発部調査統計課が推計したものである。

168 市民所得の分配

(単位 千円・%)

区 分	実 額		構 成 比		対前年度 増 加 率 57 / 56
	昭和 56 年度	昭和 57 年度	昭和56年度	昭和57年度	
1. 雇 用 者 所 得	169,430,998	175,930,943	163.7	67.6	3.8
(1) 賃 金 、 俸 給	143,346,252	150,377,491	53.9	57.7	4.9
(2) 社 会 保 障 雇 主 負 担	12,062,315	12,033,596	4.5	4.6	△ 0.2
(3) そ の 他 の 雇 主 負 担	14,022,431	13,519,856	5.3	5.2	△ 3.6
2. 財 産 所 得	28,812,521	33,979,867	10.8	13.0	17.9
(1) 一 般 政 府	3,190,310	6,684,013	1.2	12.6	109.5
(2) 対 家 計 民 間 非 営 利 団 体	586,259	824,904	0.2	0.3	40.7
(3) 家 計	25,035,952	26,470,950	9.4	10.2	5.7
ア 利 子	20,818,428	21,995,643	7.8	8.4	5.7
イ 配 当	3,377,945	3,473,540	1.3	1.3	2.8
ウ 賃 貸 料	839,579	1,001,767	0.3	0.4	19.3
3. 企 業 所 得	77,906,822	61,876,280	29.3	23.8	△ 20.6
(1) 民 間 法 人 企 業 (配 当 控 除 後)	33,198,723	19,531,776	12.5	7.5	△ 41.1
(2) 公 的 企 業	770,775	531,395	0.3	0.2	△ 31.1
(3) 個 人 企 業	43,987,324	41,813,109	16.5	16.1	△ 4.9
ア 農 林 水 産 業	2,872,799	3,266,895	1.1	1.3	13.7
イ そ の 他 の 産 業	33,669,207	32,474,037	12.7	12.5	△ 3.5
ウ 持 家	7,445,318	6,072,177	2.8	2.3	△ 18.4
4. (控除)一般政府消費者負債利子等	10,173,019	11,391,839	3.8	4.4	12.0
市 民 所 得	265,977,322	260,395,251	100.0	100.0	△ 2.1
(参考)民間法人企業所得(配当控除前)	37,747,789	22,314,099	14.2	8.6	△ 40.9

169 関 連 指 標

(単位 円・％・人)

区 分	実 額		対前年度増加率 57 / 56
	昭和 56 年度	昭和 57 年度	
市 民 経 済 計 算			
経 済 成 長 率(市内総生産の対前年度増加率)	8.1	△6.2	—
1 平方キロメートル当たり市内総生産	3,964,699	3,712,305	△6.4
就業者 1 人当たり市内総生産 全産業	4,269,553	4,047,741	△5.2
1 人当たり市民所得(分配)	1,640,519	1,616,227	△1.5
1 人当たり雇用者所得(農林水産業を除く)	3,377,497	3,577,286	5.9
1 人当たり個人企業所得(農林水産業、持家を除く)	3,605,226	3,529,787	△2.1
面 積(<i>km</i> ²)	80.11	80.21	0.1
人 口(10月1日現在の推計人口)	162,130	161,113	△0.6
市 民 雇 用 者 数(農林水産業を除く)	50,086	49,114	△1.9
市 民 個 人 業 主 数(農林水産業を除く)	9,339	9,200	△1.5
県 民 経 済 計 算			
経 済 成 長 率(名目県内総生産)	6.1	3.8	—
県 民 所 得(分配)(県民 1 人当たり)	1,818,884	1,868,458	2.7
雇 用 者 所 得(雇用者 1 人当たり)	3,601,273	3,714,471	3.1
国 民 経 済 計 算			
経 済 成 長 率(名目国民総生産) (在庫品評価調整前)	5.2	4.4	—
1 人当たり国民所得(在庫品評価調整前)	1,737,084	1,786,430	2.8

170 経済活動別市内総生産

(1) 産 業 ア 農 業

(単位 千円・%)

区 分	実 額		構 成 比		対前年度増加率
	56 年度	57 年度	56 年度	57 年度	57 / 56
総 額	2,785,193	2,494,736	100.0	100.0	△10.4
耕 種 農 業	2,063,772	1,836,645	74.1	73.6	△11.0
養 蚕 業	742	-	0.0	-	-
畜 産 業	619,945	562,423	22.3	22.5	△9.3
農 産 加 工 品 業	6,090	4,291	0.2	0.2	△29.5
農 業 的 サ ー ビ ス 業	75,735	71,781	2.7	2.9	△5.2
獣 医 業	18,909	19,596	0.7	0.8	3.6

イ 林 業

(単位 千円・%)

区 分	実 額		構 成 比		対前年度増加率
	56 年度	57 年度	56 年度	57 年度	57 / 56
総 額	49,498	100,995	100.0	100.0	104.0
林 業	47,136	99,176	95.2	98.2	110.4
狩 猟 業	2,362	1,819	4.8	1.8	△23.0

ウ 水 産 業

(単位 千円・%)

区 分	実 額		構 成 比		対前年度増加率
	56 年度	57 年度	56 年度	57 年度	57 / 56
総 額	1,700,107	2,317,652	100.0	100.0	36.3
海 面 漁 業	235,519	201,381	13.9	8.7	△14.5
浅 海 養 殖 業	1,310,100	1,968,091	77.1	84.9	50.2
内 水 面 漁 業	148,385	144,539	8.7	6.2	△2.6
内 水 面 養 殖 業	6,103	3,641	0.4	0.4	△40.3
水 産 加 工 業	-	-	-	-	-

エ 鉱 業

(単位 千円・%)

区 分	実 額		構 成 比		対前年度増加率
	56 年度	57 年度	56 年度	57 年度	57 / 56
総 額	40,130,924	44,090,261	100.0	100.0	9.9
金 属 鉱 業	-	-	-	-	-
非 金 属 鉱 業	-	-	-	-	-
石 炭 鉱 業	39,294,960	43,268,420	97.9	98.1	10.1
土 石 採 取 業	835,964	821,841	2.1	1.9	△1.7

才 製 造 業

(単位 千円・%)

区 分	実 額		構 成 比		対前年度増加率
	56 年度	57 年度	56 年度	57 年度	57 / 56
総 額	95,797,284	63,933,219	100.0	100.0	△33.3
一 般 製 造 業	95,797,284	63,933,219	100.0	100.0	△33.3
専 売 事 業	-	-	-	-	-

力 建 設 業

(単位 千円・%)

区 分	実 額		構 成 比		対前年度増加率
	56 年度	57 年度	56 年度	57 年度	57 / 56
総 額	25,444,726	26,884,028	100.0	100.0	5.7
土 木 工 事	7,759,795	7,607,550	30.5	28.3	△2.0
建 築 工 事	16,284,800	16,873,511	64.0	62.8	3.6
修 繕 工 事	1,400,131	2,402,967	5.5	8.9	71.6

キ 電 気 ・ ガ ス ・ 水 道 業

(単位 千円・%)

区 分	実 額		構 成 比		対前年度増加率
	56 年度	57 年度	56 年度	57 年度	57 / 56
総 額	10,501,908	10,780,257	100.0	100.0	2.7
電 気 事 業	8,345,637	8,391,126	79.5	77.8	0.5
ガ ス 事 業	352,680	399,385	3.4	3.7	13.2
水 道 事 業	1,278,057	1,364,727	12.2	12.7	6.8
廃 棄 物 処 理	525,534	625,019	5.0	5.8	18.9

ク 卸 売 ・ 小 売 業

(単位 千円・%)

区 分	実 額		構 成 比		対前年度増加率
	56 年度	57 年度	56 年度	57 年度	57 / 56
総 額	39,654,436	38,166,507	100.0	100.0	△3.8
民 間 卸 売 業	39,090,880	37,618,233	98.6	98.6	△3.8
公 的 小 売 業	13,675,553	14,027,142	34.5	36.8	2.6
公 的 企 業 分	25,415,327	23,591,091	64.1	61.8	△7.2
公 的 企 業 分	563,556	548,274	1.4	1.4	△2.7

ケ 金 融 ・ 保 險 業

(単位 千円・%)

区 分	実 額		構 成 比		対前年度増加率
	56 年度	57 年度	56 年度	57 年度	57 / 56
総 額	8,586,004	10,139,635	100.0	100.0	18.1
金 融 業	5,757,339	7,229,370	67.1	71.3	25.6
民 間 的 金 融 業	5,132,917	6,512,775	59.8	64.2	26.9
公 的 金 融 業	624,422	716,595	7.3	7.1	14.8
保 險 業	2,828,665	2,910,265	32.9	28.7	2.9
損 害 保 險	789,561	779,842	9.2	7.7	△1.2
生 命 保 險	2,039,104	2,130,423	23.7	21.0	4.5

コ 不 動 産 業

(単位 千円・%)

区 分	実 額		構 成 比		対前年度増加率 57 / 56
	56 年度	57 年度	56 年度	57 年度	
総 額	9,862,033	10,722,178	100.0	100.0	8.7
不動産仲介業	483,565	557,982	4.9	5.2	15.4
住宅賃貸料業	6,886,420	7,655,529	69.8	71.4	11.2
不動産賃貸料業	2,492,048	2,508,667	25.3	23.4	0.7

サ 運 輸 ・ 通 信 業

(単位 千円・%)

区 分	実 額		構 成 比		対前年度増加率 57 / 56
	56 年度	57 年度	56 年度	57 年度	
総 額	17,770,857	18,817,413	100.0	100.0	5.9
運 輸 業	14,268,766	15,194,746	80.3	80.7	6.5
鉄 道 業	1,905,750	968,106	10.7	5.1	△49.2
道路運送業	9,645,919	10,594,497	54.3	56.3	9.8
水 運 業	1,491,638	2,173,493	8.4	11.6	45.7
航空運輸業	—	—	—	—	—
その他の運輸業	1,225,459	1,458,650	6.9	7.8	19.0
通 信 業	3,502,091	3,622,667	19.7	19.3	3.4

シ サ ー ビ ス 業

(単位 千円・%)

区 分	実 額		構 成 比		対前年度増加率 57 / 56
	56 年度	57 年度	56 年度	57 年度	
総 額	42,698,398	45,000,936	100.0	100.0	5.4
教 育	401,374	467,192	0.9	1.0	16.4
研 究	99,868	126,047	0.2	0.3	26.2
医療・保健衛生	12,251,172	12,908,635	28.7	28.7	5.4
その他の公共サービス	247,732	159,390	0.6	0.4	△35.7
広 告 業	64,303	74,688	0.2	0.2	16.2
業務用品賃貸業	163,250	81,804	0.4	0.2	△49.9
その他の対事業所サービス業	8,566,002	8,629,990	20.1	19.2	0.7
娯 楽 業	3,136,566	3,181,829	7.3	7.1	1.4
放 送 業	—	—	—	—	—
飲 食 店	10,171,017	10,944,725	23.8	24.3	7.6
旅 館	1,896,563	2,115,874	4.4	4.7	11.6
洗濯・理容・浴場業	2,792,932	2,934,752	6.5	6.5	5.1
その他の個人サービス業	2,907,619	3,376,010	6.8	7.5	16.1

(2) 政府サービス生産者 ア 電気・ガス・水道業

(単位 千円・%)

区 分	実 額		構 成 比		対前年度増加率
	56 年度	57 年度	56 年度	57 年度	57 / 56
総 額	1,243,827	1,366,760	100.0	100.0	9.9
公 共 下 水 道	208,522	295,654	16.8	21.6	41.8
廃 棄 物 処 理	1,035,305	1,071,106	83.2	78.4	3.5

イ サービス業 (政府サービス生産者)

(単位 千円・%)

区 分	実 額		構 成 比		対前年度増加率
	56 年度	57 年度	56 年度	57 年度	57 / 56
総 額	12,692,479	13,016,706	100.0	100.0	2.6
教 育	9,377,882	9,610,082	73.9	73.8	2.5
医 療	3,314,597	3,406,624	26.1	26.2	2.8
学 術 研 究	—	—	—	—	—

ウ 公 務

(単位 千円・%)

区 分	実 額		構 成 比		対前年度増加率
	56 年度	57 年度	56 年度	57 年度	57 / 56
総 額	14,245,323	14,386,772	100.0	100.0	1.0
国	2,148,329	2,189,936	15.1	15.2	1.9
県	3,336,598	3,215,669	23.4	22.4	△ 3.6
市	8,244,591	8,455,364	57.9	58.8	2.6
社 会 保 障 基 金	515,805	525,803	3.6	3.7	1.9

(3) 対家計民間非営利サービス生産者 ア サービス業

(単位 千円・%)

区 分	実 額		構 成 比		対前年度増加率
	56 年度	57 年度	56 年度	57 年度	57 / 56
総 額	6,283,264	6,784,462	100.0	100.0	8.0
教 育	1,906,126	2,161,136	30.3	31.9	13.4
医 療	2,243,303	2,222,692	35.7	32.8	△ 0.9
そ の 他	2,133,835	2,400,634	34.0	35.4	12.5

171 雇 用 者 所 得

(単位 千円・%)

区 分	実 額		構 成 比		対前年度増加率 57/56
	56 年度	57 年度	56 年度	57 年度	
総 額	169,430,998	175,930,943	100.0	100.0	3.8
賃 金 ・ 俸 給	143,346,252	150,377,491	84.6	85.5	4.9
現 金 ・ 現 物 給 与	141,912,537	148,648,873	83.8	84.5	4.7
農 林 水 産 業	265,692	236,128	0.2	0.1	△ 11.1
農 業	84,207	75,576	0.0	0.0	△ 10.2
林 業、狩 猟 業	2,842	5,075	0.0	0.0	78.6
漁 業、水 産 養 殖 業	178,643	155,477	0.1	0.1	△ 13.0
農 林 水 産 業 以 外 の 産 業	141,646,845	148,412,745	83.6	84.4	4.8
鉱 業	12,153,397	12,265,457	7.2	7.0	0.9
建 設 業	15,105,050	15,458,014	8.9	8.8	2.3
製 造 業	34,742,203	35,067,674	20.5	19.9	0.9
卸 売 業、小 売 業	22,420,114	23,269,391	13.2	13.2	3.8
金 融 ・ 保 険 ・ 不 動 産 業	5,151,940	5,900,645	3.0	3.4	14.5
運 輸 ・ 通 信 業	11,573,083	12,713,241	6.8	7.2	9.9
電 気 ・ ガ ス ・ 水 道 業	2,518,830	2,834,769	1.5	1.6	12.5
サ ー ビ ス 業	30,736,749	33,318,793	18.1	18.9	8.4
公 務	7,245,479	7,584,761	4.3	4.3	4.7
議 員 歳 費 等	296,018	328,223	0.2	0.2	10.9
給 与 住 宅 差 額 家 賃	1,137,697	1,400,395	0.7	0.8	23.1
社 会 保 障 雇 主 負 担	12,062,315	12,033,596	7.1	6.8	△ 0.2
そ の 他 の 雇 主 負 担	14,022,431	13,519,856	8.3	7.7	△ 3.6
退 職 一 時 金 等	13,414,810	12,916,386	7.9	7.3	△ 3.7
公 務 災 害 補 償 費 等	607,621	603,470	0.4	0.3	△ 0.7

172 財 産 所 得

(単位 千円・%)

区 分	実 額		構 成 比		対前年度増加率 57/56
	56 年度	57 年度	56 年度	57 年度	
総 額	28,812,521	33,979,867	100.0	100.0	17.9
一 般 政 府	3,190,310	6,684,013	11.1	19.7	109.5
対 家 計 民 間 非 営 利 団 体	586,259	824,904	2.0	2.4	40.7
家 計	25,035,952	26,470,950	86.9	77.9	5.7
利 子	20,818,428	21,995,643	72.3	64.7	5.7
預 貯 金 利 子	15,921,446	16,366,612	55.3	48.2	2.8
信 託 利 子	2,000,749	2,377,090	6.9	7.0	18.8
有 価 証 券 利 子	824,777	866,943	2.9	2.6	5.1
資 産 運 用 収 益 の 帰 属	2,071,456	2,384,998	7.2	7.0	15.1
配 当	3,377,945	3,473,540	11.7	10.2	2.8
配 当 金	2,967,508	3,093,752	10.3	9.1	4.3
重 役 賞 与	410,437	379,788	1.4	1.1	△ 7.5
賃 貸 料	839,579	1,001,767	2.9	2.9	19.3
農 業 地 代	19,476	21,847	0.1	0.1	12.2
地 代、特 許 料	820,103	979,920	2.8	2.9	19.5

173 企業所得

(単位 千円・%)

区 分	実 額		構 成 比		対前年度増加率
	56 年度	57 年度	56 年度	57 年度	57 / 56
総 額	77,906,822	61,876,280	100.0	100.0	△ 20.6
民間法人企業(配当控除後)	33,148,723	19,531,776	42.5	31.6	△ 41.1
公 的 企 業	770,775	531,395	1.0	0.9	△ 31.1
国 関 係	497,374	242,166	0.6	0.4	△ 51.3
県 関 係	54,994	42,593	0.1	0.1	△ 22.5
市 関 係	218,407	246,636	0.3	0.4	12.9
個 人 企 業	43,987,324	41,813,109	56.5	67.6	△ 4.9
農 林 水 産 業	2,872,799	3,266,895	3.7	5.3	13.7
農 業	1,821,572	1,704,835	2.3	2.8	△ 6.4
林 業、狩 猟 業	72,236	69,365	0.1	0.1	△ 4.0
漁 業、水 産 養 殖 業	978,991	1,492,695	1.3	2.4	52.5
非 農 林 水 産 業	33,512,555	32,329,183	43.0	52.2	△ 3.5
鉱 業	58,072	68,329	0.1	0.1	17.7
建 設 業	7,437,938	7,681,187	9.5	12.4	3.3
製 造 業	2,716,660	2,584,511	3.5	4.2	△ 4.9
卸 売 業、小 売 業	12,612,985	11,759,719	16.2	19.0	△ 6.8
金 融・保 険・不 動 産 業	1,054,871	877,592	1.4	1.4	△ 16.8
運 輸・通 信 業	226,929	255,235	0.3	0.4	12.5
電 気・ガ ス・水 道 業	—	—	—	—	—
サ ー ビ ス 業	9,405,100	9,102,610	12.1	14.7	△ 3.2
兼 業 所 得	156,652	144,854	0.2	0.2	△ 7.5
持 家	7,445,318	6,072,177	9.6	9.8	△ 18.4

174 (控除) 一般政府・消費者負債利子等

(単位 千円・%)

区 分	実 額		構 成 比		対前年度増加率
	56 年度	57 年度	56 年度	57 年度	57 / 56
総 額	10,173,019	11,391,839	100.0	100.0	12.0
一般政府の財産所得の 支 払	9,719,442	10,968,253	95.5	96.3	12.8
家計の財産所得支払、 消費者負債利子	306,607	305,086	3.0	2.7	△ 0.5
対家計民間非営利団体 の財産所得の支払	146,970	118,500	1.4	1.0	△ 19.4

175 就 業 人 口

その1 市内常住就業人口

(単位 人・%)

区 分	実 数		構 成 比		対前年度増加率
	56 年度	57 年度	56 年度	57 年度	57 / 56
総 数	68,028	67,407	100.0	100.0	△ 0.9
第 一 次 産 業	3,234	3,098	4.8	4.6	△ 4.2
農 業	2,490	2,365	3.7	3.5	△ 5.0
林 業、狩 猟 業	11	11	0.0	0.0	0.0
漁 業、水 産 養 殖 業	733	722	1.1	1.1	△ 1.5
第 二 次 産 業	23,877	23,375	35.1	34.7	△ 2.1
鉱 業	3,624	3,714	5.3	5.5	2.5
建 設 業	7,748	7,790	11.4	11.6	0.5
製 造 業	12,505	11,871	18.4	17.6	△ 5.1
第 三 次 産 業	40,917	40,934	60.1	60.7	0.0
卸 売 業、小 売 業	18,134	18,034	26.7	26.8	△ 0.6
金 融・保 険・不 動 産 業	1,904	1,943	2.8	2.9	2.0
運 輸・通 信 業	4,471	4,383	6.6	6.5	△ 2.0
電 気・ガ ス・水 道 業	629	620	0.9	0.9	△ 1.4
サ ー ビ ス 業	14,326	14,504	21.1	21.5	1.2
公 務	1,453	1,450	2.1	2.2	△ 0.2

その2 市内就業人口

(単位 人・%)

区 分	実 数		構 成 比		対前年度増加率
	56 年度	57 年度	56 年度	57 年度	57 / 56
総 数	74,390	73,563	100.0	100.0	△ 1.1
第 一 次 産 業	3,317	3,229	4.5	4.4	△ 2.7
農 業	2,553	2,464	3.4	3.3	△ 3.5
林 業、狩 猟 業	12	13	0.0	0.0	8.3
漁 業、水 産 養 殖 業	752	752	1.0	1.0	0.0
第 二 次 産 業	26,433	24,791	35.5	33.7	△ 6.2
鉱 業	4,078	3,225	5.5	4.4	△ 20.9
建 設 業	8,193	7,961	11.0	10.8	△ 2.8
製 造 業	14,162	13,605	19.0	18.5	△ 3.9
第 三 次 産 業	44,640	45,543	60.0	61.9	2.0
卸 売 業、小 売 業	19,516	19,809	26.2	26.9	1.5
金 融・保 険・不 動 産 業	2,113	2,221	2.8	3.0	5.1
運 輸・通 信 業	5,448	5,444	7.3	7.4	△ 0.1
電 気・ガ ス・水 道 業	832	846	1.1	1.2	1.7
サ ー ビ ス 業	15,228	15,715	20.5	21.4	3.2
公 務	1,503	1,508	2.0	2.0	0.3

(注) 就業人口は国勢調査・事業所調査などをもとに推計した数値である。

XVI 財政および市有財産

176 会計別決算

会計別	55年度			56年度		
	歳入	歳出	差引額	歳入	歳出	差引額
一 一般会計 総額	33,235,312	34,654,965	△1,419,653	37,001,171	38,413,574	△1,412,403
特別会計 総額	6,403,384	6,164,903	238,481	7,293,012	7,230,688	62,324
国と地方公共団体 共同施設用地先取得事業	5,864,063	5,783,905	80,158	6,578,608	6,539,222	39,386
土地区画整理	32,769	32,440	329	32,936	32,407	529
農地業共済	128,449	127,537	912	390,484	383,096	7,388
公有地先取得事業	91,257	84,033	7,224	45,783	35,461	10,322
公用施設用地先取得事業	599	599	0	—	—	—
市民交通傷害保険	215,810	112,000	103,810	131,048	131,048	0
住宅新築資金等貸付事業	6,190	6,085	105	6,429	6,394	35
復興土地区画整理事業清算	3,944	3,876	68	1,484	1,483	1
通町土地区画整理事業清算	60,303	14,428	45,875	71,088	71,088	0
老公共下水道事業	—	—	—	35,152	30,489	4,663
企業会計 総額	5,170,457	5,344,738	△174,281	5,919,941	5,980,895	△60,954
水立病院事業	1,783,515	1,927,539	△189,024	2,474,991	2,468,101	6,890
市立病院事業	3,431,942	3,417,199	14,743	3,444,950	3,512,794	△67,844

資料 市企画調整部財政担当

177 一般会計歳入

科目別	55年度決算額	56年度決算額	57年度決算額
歳入 総額	34,435,000	37,001,171	38,093,705
市地方譲与税金交付金	8,811,030	10,126,419	11,028,113
地産地消交付金	243,000	256,952	259,750
自動車取得税交付金	40,000	40,410	49,618
交通安全対策特別交付金	180,000	210,358	216,475
分担金および負担金	5,600,000	6,123,513	6,642,151
使用料および手数料	40,000	34,747	42,385
国庫支出金	91,535	133,899	147,049
県庫支出金	520,954	517,549	679,121
県庫支産金	11,296,274	11,242,371	11,807,536
県庫支産金	967,968	1,590,081	1,319,053
県庫支産金	55,481	188,790	185,585
県庫支産金	20,117	36,312	6,597
繰越金	1,370	0	0
繰上金	1	78,700	31,177
繰下金	4,048,070	2,553,270	2,772,715
繰上債	2,519,200	3,867,800	2,906,380
歳出 総額	34,435,000	38,413,574	38,988,978
歳入 総額	229,009	315,872	319,622
歳入 総額	2,731,809	3,567,170	3,367,825
歳入 総額	9,524,132	10,816,166	11,277,111
歳入 総額	4,405,813	5,173,155	5,145,738
歳入 総額	2,672,480	3,031,692	2,600,319
農林水産業 費	475,862	573,293	746,708
農林水産業 費	670,435	714,119	657,458
農林水産業 費	4,832,241	4,566,568	4,833,145
農林水産業 費	873,564	1,089,959	1,197,008
農林水産業 費	4,717,456	4,589,679	4,393,700
災害復旧 費	124,616	429,591	367,517
災害復旧 費	1,464,905	1,739,247	2,037,027
災害復旧 費	1,612,678	2,007,063	2,045,802
災害復旧 費	30,000	—	—

資料 市企画調整部財政担当

額の推移

(単位 千円)

会計別	57年度			58年度		
	歳入	歳出	差引額	歳入	歳出	差引額
一般会計	38,293,705	38,988,978	△ 895,273	37,038,693	37,586,093	△ 547,400
特別会計	8,133,682	7,906,424	227,258	17,641,286	16,892,699	748,587
一特	7,139,209	6,944,667	194,542	6,938,340	6,232,414	705,926
国と	31,167	31,005	162	30,527	30,314	213
土地	267,789	251,705	16,084	165,737	162,908	2,829
農地	50,836	40,525	10,311	51,293	41,419	9,874
財産	—	—	—	—	—	—
公用	—	—	—	—	—	—
市地	6,728	6,726	2	6,938	6,938	0
住宅	2,327	1,502	825	10,259	8,300	1,959
復興	—	—	—	—	—	—
通土	5,107	2,207	2,900	—	—	—
老	630,519	628,087	2,432	8,454,865	8,445,869	8,996
公共	—	—	—	1,983,327	1,964,537	18,790
企業	5,719,365	5,630,587	88,778	5,704,067	5,799,564	△ 95,497
水立	1,908,088	1,870,013	38,075	1,910,953	1,955,026	△ 44,073
市立	3,811,276	3,760,574	50,702	3,793,114	3,844,538	△ 51,424

歳出状況

(単位 千円)

科目別	58年度		59年度当初予算額
	当初予算額	決算額	
歳入総額	37,110,000	37,038,693	36,600,000
市地方	11,518,900	11,781,116	11,909,400
地譲	256,000	273,560	257,000
娯楽施設	45,000	48,061	45,000
自動車取得	210,000	212,910	210,000
交通安全	5,500,000	6,136,734	5,900,000
分担金	28,000	35,339	35,000
および負担金	154,447	150,325	155,688
使用料	698,748	702,933	727,003
国庫	10,118,495	10,323,677	9,863,753
財支	780,127	899,892	843,165
寄産	152,620	184,950	169,697
および手出し	10,001	22,368	10,000
繰越	1	0	50,001
繰越	1	0	1
諸市	4,482,160	3,015,528	4,292,792
市債	3,155,500	3,251,300	2,131,500
歳出総額	37,110,000	37,586,093	36,600,000
歳議	330,792	327,143	329,848
総務	3,388,998	4,036,261	3,972,143
民衛	10,373,819	10,529,925	10,786,463
労働	5,969,588	5,582,173	5,789,906
労働	2,409,276	2,424,363	2,524,237
農林	529,696	556,235	576,750
水産	717,428	715,433	749,012
工業	2,658,190	2,578,894	2,024,579
土木	8,860,408	921,036	933,743
防衛	5,074,711	5,079,059	3,684,353
教育	—	—	—
災害	50,252	66,240	34,995
復旧	1,943,239	1,921,843	2,243,062
支備	2,773,603	2,847,488	2,920,909
予備	30,000	—	30,000

178 一般会計財源別歳入状況

依存財源に属する科目とは、1.国庫支出金 2.県支出金 3.市債 4.地方交付税 5.地方譲与税 6.娯楽施設利用税交付金 7.自動車取得税交付金 8.交通安全対策特別交付金をいう。

(単位 百万円%)

財源別	56年度		57年度		58年度		59年度	
	決算額	構成比	決算額	構成比	決算額	構成比	当初予算額	構成比
総額	37,001	100.0	38,094	100.0	37,039	100.0	36,600	100.0
自主的財源	13,635	36.9	14,850	39.0	15,857	42.8	17,315	47.3
依存財源	23,366	63.1	23,244	61.0	21,182	57.2	19,285	52.7

資料 市企画調整部財政担当

179 一般会計性質別歳出状況

(単位 百万円%)

性質別	56年度		57年度		58年度		59年度	
	決算額	構成比	決算額	構成比	決算額	構成比	当初予算額	構成比
総額	38,414	100.0	38,989	100.0	37,586	100.0	36,600	100.0
消費的経費	24,835	64.6	25,548	65.5	24,558	65.3	24,943	68.2
人件費	9,385	24.4	9,197	23.6	8,748	23.3	8,916	24.4
物件費	2,818	7.3	2,924	7.5	2,919	7.7	2,948	8.1
維持補修費	400	1.0	468	1.2	371	1.0	413	1.1
扶助費	9,790	25.5	10,522	27.0	9,841	26.2	10,031	27.4
補助費	2,442	6.4	2,437	6.2	2,679	7.1	2,635	7.2
投資的経費	9,211	24.0	8,863	22.7	7,236	19.3	5,680	15.5
普通建設事業費	6,154	16.0	5,787	14.8	4,578	12.2	3,407	9.3
災害復旧事業費	440	1.2	381	1.0	66	0.2	35	0.1
失業対策事業費	2,617	6.8	2,695	6.9	2,592	6.9	2,238	6.1
その他	4,368	11.4	4,578	11.8	5,792	15.4	5,977	16.3
公債費	1,739	4.5	2,037	5.2	1,922	5.1	2,243	6.1
積立金	255	0.7	218	0.6	607	1.6	198	0.5
投資及び出資金貸付金	768	2.0	741	1.9	867	2.3	1,091	3.0
繰出金	108	0.3	139	0.4	1,501	4.0	1,615	4.4
前年度繰上充用金	1,498	3.9	1,443	3.7	895	2.4	800	2.2
予備費	-	-	-	-	-	-	30	0.1

資料 市企画調整部財政担当

180 一般会計、特別会計、相互繰入繰出状況

(単位 千円)

区分	56年度決算額	57年度決算額	58年度決算額	59年度当初予算額
一般会計より特別会計へ繰出	108,032	138,770	1,478,509	1,613,430
一般会計へ特別会計より繰入	0	0	0	0
差引繰出超過	108,032	138,770	1,478,509	1,613,430

資料 市企画調整部財政担当

181 企業会計決算額 (昭和58年度)

(単位 千円)

会計別	歳入		歳出	
	種別	決算額	種別	決算額
総水道事業	総額	5,704,067	総額	5,836,590
	収益的収入	1,910,953	収益的支出	1,955,026
	資本的収入	1,814,738	資本的支出	1,689,260
		96,215		265,766
市立病院事業	総額	3,793,114	総額	3,881,564
	収益的収入	3,556,212	収益的支出	3,524,614
	資本的収入	236,902	資本的支出	365,950

資料 市水道局、市立病院

182 特別会計決算額 (昭和58年度)

(単位 千円)

会計別	入		出	
	種別	決算額	種別	決算額
総額		17,641,286		16,892,699
国民健康保険	総額	6,938,340	総額	6,232,414
	国民健康保険税	2,076,115	総務費	112,771
	使用料および手数料	1,511	保険給付費	3,747,133
	国庫支出金	4,591,471	保険施設費	26,034
	県支出金	6,177	公債費	0
	繰入金	30,000	諸支出金	51,107
	繰越金	194,542	老人保健支出金	2,265,369
	諸収入	38,524	基金積立金	30,000
と畜場	総額	30,527	総額	30,314
	事業収入	15,965	総務費	18,524
	繰入金	14,250	公債費	11,790
	繰越金	162		
	諸収入	150		
土地区画整理事業	総額	165,737	総額	162,908
	繰入金	120,000	総務費	14,306
	繰越金	16,084	事業費	92,329
	諸収入	29,653	公債費	56,273
農業共済	総額	51,293	総額	41,419
	農作物共済勘定	24,605	農作物共済勘定	15,959
	家畜共済勘定	5,672	家畜共済勘定	5,166
	業務勘定	21,016	業務勘定	20,294
市民交通傷害保険	総額	6,938	総額	6,938
	交通傷害保険掛金	6,392	事業費	6,938
	事務取扱手数料	384		
	繰越金	2		
	諸収入	1		
	繰入金	159		
住宅新築資金等貸付事業	総額	10,259	総額	8,300
	県支出金	149	公債費	1,599
	繰越金	825	事業費	6,540
	諸収入	2,750	諸支出金	161
	国庫支出金	1,635		
	市債	4,900		
老人保健	総額	8,454,865	総額	8,445,869
	支払基金交付金	1,677,703	総務費	3,292
	国庫支出金	5,897,042	医療諸費	8,432,191
	県支出金	420,760	諸支出金	10,386
	繰入金	454,320		
	繰越金	2,432		
	諸収入	2,608		
公共下水道事業	総額	1,983,327	総額	1,964,537
	分担金及び負担金	15,455	公共下水道費	1,536,203
	使用料及び手数料	144,827	公債費	428,334
	国庫支出金	341,920		
	繰入金	859,480		
	諸収入	16,885		
	市債	604,760		

183 市 税

その1 収入決算額

(単位 百万円)

種 別	54 年度		55 年度		56 年度		57 年度		58 年度	
	金額	%	金額	%	金額	%	金額	%	金額	%
総普	8,221	100.0	9,412	100.0	10,126	100.0	11,028	100.0	11,781	100.0
市通	8,221	100.0	9,314	99.0	9,921	98.0	10,794	97.9	11,511	97.7
市定民	3,295	40.1	3,806	40.4	4,218	41.7	4,573	41.4	4,720	40.1
固軽資	3,492	42.5	3,669	39.0	3,893	38.5	4,360	39.5	4,922	41.8
定自産	71	0.9	74	0.8	75	0.7	80	0.8	86	0.9
たばこ消	517	6.3	523	5.5	591	5.8	620	5.7	612	5.2
電がス	434	5.3	637	6.8	659	6.5	647	5.9	701	5.9
が鉦特	5	0.0	6	0.1	8	0.1	8	0.1	7	0.1
別土地保	388	4.7	590	6.3	470	4.6	490	4.4	438	3.7
目的土	19	0.2	9	0.1	7	0.1	16	0.1	25	0.2
都計画	—	—	98	1.0	205	2.0	234	2.1	270	2.3
旧法に	—	—	98	0	205	2.0	234	2.1	270	2.3
収入割	(98.1)	—	(97.4)	—	(95.8)	—	(93.8)	—	(95.1)	—
滞納欠	152	—	247	—	434	—	713	—	592	—
不納損	8	—	4	—	6	—	18	—	11	—

資料 市市民部市民税課・資産税課

その2 徴収状況

この表は各年度5月末日現在の市税の収納状況を科目別にかかげたものである。

(単位 千円、%)

科 目 別	57 年 度					58 年 度				
	調定額	収入済額	収入歩合	不納欠損額	滞納繰越額	調定額	収入済額	収入歩合	不納欠損額	滞納繰越額
総普	11,762,406	11,028,114	93.8	18,231,716	12,384,011	11,781,116	95.1	11,430,582	582,001	
(1) 市市民税	11,513,965	10,793,731	93.7	18,231,702	12,099,897	11,510,664	95.1	11,400,568	381	
現年	4,696,100	4,572,624	97.4	5,438,118	4,863,894	4,719,916	97.0	4,362,136	901	
個人	3,600,920	3,553,929	98.7	—	47,121	3,759,981	3,713,317	98.8	—	47,711
法人	956,690	951,217	99.4	—	5,554	933,099	924,440	99.1	—	9,242
小計	4,557,610	4,505,146	98.8	—	52,675	4,693,080	4,637,757	98.8	—	56,953
繰越	30,835	24,104	78.2	—	6,731	52,712	47,017	89.2	—	5,695
過線	107,655	43,374	40.3	5,438	58,848	118,102	35,142	29.8	4,362	74,253
(2) 固定資産税	4,934,915	4,360,320	88.4	12,314	562,397	5,320,706	4,922,052	92.5	6,663	385,557
土地	3,188,500	3,090,747	96.9	—	97,860	3,577,814	3,503,697	97.9	—	74,339
現年	170,695	15,999	9.4	—	154,696	227	117	51.5	—	110
繰越	118,289	41,121	34.8	12,290	64,887	308,019	127,448	41.4	3,551	173,476
小計	3,477,484	3,147,867	90.5	12,290	317,443	3,886,060	3,631,262	93.4	3,551	247,925
償却	1,115,784	1,058,051	94.8	—	57,733	1,077,993	1,075,639	99.8	—	2,354
現年	238,440	56,620	23.7	—	181,820	13,396	13,396	100.0	—	—
繰越	8,499	3,074	36.2	24	5,401	244,953	103,451	42.2	3,112	138,390
小計	1,362,723	1,117,745	82.0	24	244,954	1,336,342	1,192,486	89.2	3,112	140,743
国有資産等所在市町	94,708	94,708	100.0	—	—	98,304	98,304	100.0	—	—
(3) 村交付金納付金	84,832	80,351	94.7	479	4,031	90,890	85,726	94.3	375	4,486
現年	81,346	79,487	97.7	—	1,889	86,848	84,714	97.5	—	2,206
繰越	4	4	100.0	—	—	11	11	100.0	—	—
過線	3,482	860	24.7	479	2,142	4,031	1,001	24.8	375	2,280
(4) 市たばこ消費税	620,194	620,194	100.0	—	—	612,157	612,157	100.0	—	—
(5) 電気税	646,493	646,493	100.0	—	—	700,494	700,494	100.0	—	—
(6) ガス税	7,793	7,793	100.0	—	—	7,438	7,438	100.0	—	—
(7) 鉦産税	489,721	489,721	100.0	—	—	438,100	438,100	100.0	—	—
現年	489,721	489,721	100.0	—	—	438,100	438,100	100.0	—	—
繰越	—	—	—	—	—	—	—	—	—	—
(8) 特別土地保有税	33,917	16,235	47.9	—	17,682	66,218	24,781	37.4	—	41,437
現年	25,405	15,884	62.5	—	9,521	28,875	9,721	33.7	—	19,155
繰越	112	112	100.0	—	—	30,093	10,988	36.5	—	19,105
過線	8,400	239	2.8	—	8,161	7,249	4,072	56.2	—	3,177
目的税	248,441	234,383	94.3	—	14,066	284,114	270,452	95.2	30	13,620
(1) 都市計画税	243,075	231,922	95.4	—	11,160	270,076	264,473	97.9	—	5,620
繰越	5,366	2,461	45.9	—	2,906	14,038	5,979	42.6	30	8,000

資料 市市民部市民税課・資産税課

その3 課税対象

この表は昭和56、57年度市税の現年課税分について、その課税対象をかかげたものである。

(単位 人、百万円)

種 別	57 年 度			58 年 度		
	納税者数	課税標準額	調定額	納税者数	課税標準額	調定額
市 民 税 総 数	56,807	72,848	4,588	54,404	72,297	4,566
個 法 人 人 数	55,113	66,576	3,632	52,663	66,376	3,633
固 定 資 産 税 総 数	1,694	6,272	956	1,741	5,921	933
個 法 人 人 数	40,182	313,900	4,713	40,037	300,586	4,669
土 地 小 計	38,716	107,710	1,644	39,072	117,565	1,761
個 法 人 人 数	1,466	206,190	3,069	965	183,021	2,908
家 屋 小 計	26,159	106,391	1,699	27,720	117,048	1,865
個 法 人 人 数	25,546	36,507	583	27,076	41,350	660
償 却 資 産 小 計	613	69,884	1,116	644	75,698	1,205
個 法 人 人 数	32,180	111,496	1,660	32,607	114,914	1,713
国 有 資 産 等 所 在 市 町 村 交 付 金 納 付 総 数	31,382	70,396	1,048	31,787	75,452	1,102
軽 自 動 車 二 輪 小 型 特 殊 車	788	41,106	612	820	39,462	611
電 氣 普 特 別 徴 收 数	740	96,013	1,354	796	68,624	1,091
ガ 鋳 市 特 都	152	813	13	153	763	12
市 別 土 地 計	588	95,200	1,341	643	67,861	1,079
都 市 計	20	6,765	95	20	7,022	98
軽 自 動 車	40,053 台	82	82	43,656 台	88	88
原 自 動 車	26,681 台	20	20	29,030 台	22	22
自 動 車	13,372 台	62	62	14,626 台	66	66
電 氣 普 特 別 徴 收 数	7	12,930	646	7	14,010	700
ガ 鋳 市 特 都	6	5,801	290	6	5,896	295
市 別 土 地 計	1	7,129	356	1	8,114	405
都 市 計	1	390	8	1	372	7
市 別 土 地 計	1	76,088	490	1	67,736	438
都 市 計	1	3,426	620	1	3,382	612
市 別 土 地 計	29	-	26	24	-	29
都 市 計	35,965	245,143	243	36,581	271,401	270

資料 市市民部市民税課・資産税課

184 県 税

この表は管内（大牟田市、柳川市、山門郡、三池郡）の県税収納状況をかかげたものである。

(単位 千円)

年度、税目別	調定額	収入済額	収入歩合	過誤納額	欠損額	収入未済額
昭 和 54 年 度	7,101,633	6,881,969	96.91	76	3,541	216,199
55	7,684,742	7,410,707	96.43	153	4,926	269,262
56	7,780,959	7,494,481	96.32	77	29,910	256,645
57	8,312,773	8,037,697	96.69	256	5,244	270,088
58 年 度	8,611,165	8,309,985	96.50	16	5,858	295,338
県 民 税	3,428,282	3,319,600	96.83	-	3,503	105,179
個 人 業 者 税	3,144,063	3,036,640	96.58	-	3,262	104,160
事 業 者 税	284,219	282,960	99.56	-	241	1,019
個 人 業 者 税	1,488,599	1,475,553	99.12	-	99	12,948
事 業 者 税	222,922	213,215	95.65	-	97	9,611
個 人 業 者 税	1,265,677	1,262,338	99.74	-	2	3,337
事 業 者 税	660,783	605,384	91.62	-	301	55,097
不 娛 料 自 鋳 狩 軽 入	135,255	135,255	100.00	-	-	-
理 飲 食 車	589,898	549,734	93.19	-	551	39,613
動 産 施 設 取 引 費	1,762,334	1,700,569	96.50	16	1,404	60,377
区 登 録 取	10,909	10,909	100.00	-	-	-
獵 者 引 取	3,236	3,236	100.00	-	-	-
油 引 取	529,478	507,354	95.82	-	-	22,124
獵 引 取	2,391	2,391	100.00	-	-	-

資料 県大牟田財務事務所

185 市 債

この表は各年度末現在における市債の事業別借入先別現債額である。

その1 事業別 (単位 千円)

事業別	昭和57年度	58年度		
		発行高	償還額	残高
総額計	24,430,719	4,022,960	1,248,309	27,205,370
一般会計	20,098,075	3,251,300	842,592	17,260,898
民生債	343,922	45,000	6,037	382,885
衛生債	779,163	214,600	139,013	854,750
労働債	1,020,162	113,400	74,609	1,058,953
土木債	2,991,149	508,600	113,152	3,386,597
下水道債	5,245,885	—	—	—
公共債	1,955,115	382,700	75,143	2,262,672
教育債	5,194,715	1,382,200	172,902	6,404,013
災害債	266,559	13,900	17,711	262,748
その他債	2,301,405	590,900	244,025	2,648,280
特別会計	432,099	609,660	92,767	6,194,877
と畜場会	87,259	—	5,344	81,915
住宅改修資金貸付事業会	9,464	4,900	987	13,377
土地画整理事業会	335,376	—	30,767	304,609
公共下水道事業会	—	604,760	55,669	5,794,976
企業債	3,900,545	162,000	312,950	3,749,595
市立病院会	955,783	85,000	222,241	818,542
水道事業会	2,944,762	77,000	90,709	2,931,053

資料 市企画調整部財政担当

その2 借入先別 (単位 千円)

借入先別	昭和57年度	58年度		
		発行高	償還額	残高
総額計	24,430,719	4,022,960	1,248,309	27,205,370
大蔵省資金運用部	11,540,854	957,060	481,026	12,016,888
郵政省簡易保険局	3,646,647	1,547,800	188,727	5,005,720
公営企業金融公庫	5,373,824	805,600	81,729	6,097,695
市中銀行	3,242,654	455,100	413,664	3,284,090
全国市有物件災害共済会	23,768	11,500	5,116	30,152
保険会	157,700	—	16,600	141,100
福岡県立学校共済組合	285,604	120,000	39,049	366,555
公立学校共済組合	60,700	—	1,620	59,080
都市職員共済組合	12,740	—	5,100	7,640
農林中央金庫	86,228	—	15,678	70,550
福岡県市町村災害共済基金組合	—	25,900	—	25,900
労働金庫	—	100,000	—	100,000

資料 市企画調整部財政担当

186 市 有 財 産

この表は各年度末現在における市有財産（企業関係分を除く）についてかかげたものである。
無体財産は意匠登録の件数である。

年度別	土地 (㎡)	建物 (㎡)	立木 (㎡)	基金 (千円)	有価証券 (千円)	出資金 (千円)	出資財産 (千円)	無体財産 (件)
昭和54年度	2,338,936	352,254	3,435	1,073,436	2,420	49,931	601	1
55	2,347,428	355,949	3,435	1,424,697	2,500	53,713	601	1
56	2,365,332	359,011	3,435	1,698,587	2,580	57,308	601	—
57	2,393,939	377,113	3,435	1,966,512	3,140	60,142	601	—
58	2,455,094	383,602	3,435	2,256,123	3,000	63,670	601	—

資料 市建設部管理課

XVII 公務員および選挙 187 市職員

年次、所属名	総数	吏員	その他の職員	準職員	所属名	総数	吏員	その他の職員	準職員
昭和56年	2,114	2,036	74	4	保健所	78	75	2	1
57	2,119	2,051	64	4	市立病院	324	317	7	—
58	2,052	2,044	5	3	市議会事務局	13	13	—	—
59	2,029	1,988	39	2	監査事務局	5	5	—	—
60	2,030	1,979	49	2	選挙管理委員会事務局	5	5	—	—
市長事務局	1,476	1,433	41	2	農業委員会事務局	7	6	1	—
企画調整部	18	16	2	—	教育委員会	230	225	5	—
行政管部	35	34	1	—	水道局	146	144	2	—
市民福祉部	84	84	—	—	消防	133	133	—	—
経済建設部	211	203	8	—	公平委員会事務局	(3)	(3)	—	—
衛生部	148	143	5	—	※派遣職員				
清掃部	58	56	2	—	土地開発公社	8	8	—	—
	256	251	5	—	雇用開発センター	5	5	—	—
	42	40	1	1	社会福祉協議会	2	2	—	—
	222	214	8	—					

資料 市行政管理部人事課

(注) () 書は兼務を示す。

188 市議会議員

(各年1月1日)

年次別	定数	会派別										
		総数	自由民主党議員団	日本社会党議員団	民社クラブ	公明党	日本共産党議員団	三交クラブ	新政クラブ	無所属	自民政友会	自民党クラブ
昭和56年	40	40	9	9	6	5	3	3	—	5	—	—
57	40	40	3	9	6	5	3	3	—	3	8	—
58	40	39	5	9	6	5	3	3	—	1	7	—
59	40	40	10	9	6	5	4	3	2	1	—	—
60	40	40	2	9	6	5	4	3	—	4	—	7

資料 市議会事務局

189 会議開催状況

この表は昭和58年度の市議会、常任委員会および特別委員会の開催状況である。

会議別	開催回数	議案件数	請願件数	その他
市議会	8	115	6	60
総定例	4	108	6	50
臨時	4	7	—	10
常任委員会	106	63	2	278
総務	21	12	1	51
教育	31	11	—	89
経済	24	18	1	58
建設	30	22	—	80
特別委員会	43	65	4	24
総算特別委員会	17	56	4	2
三池建設促進特別委員会	6	9	—	1
新企業誘致特別委員会	3	—	—	—
市民会館(仮称)建設並びに	5	—	—	9
大学誘致促進特別委員会	7	—	—	7
市議定数に関する特別委員会	5	—	—	5
全員協議会	4	—	—	4
総顔合せ	1	—	—	1
初身障者体育館建設計画等	1	—	—	1
マスタープラ	1	—	—	1
有明鉦坑内火災対策	1	—	—	1

資料 市議会事務局

190 選挙投

種 類 別 執行年月日	当日 有権者数	投票者数	投票率 (%)	有効投票数	党	
					自 民	
					得票数	%
衆議員議員 昭和54年10月7日	120,804	83,952	69.5	82,738	21,545	26.0
55年6月22日	120,769	91,843	76.0	89,430	29,552	33.0
58年12月18日	119,923	86,226	71.9	85,386	27,202	31.9
参議員議員						
52年7月10日(地方区)	120,714	86,247	71.4	83,503	30,528	36.6
55年6月22日(")	120,769	91,827	76.0	86,840	29,269	33.7
58年6月26日(選挙区)	119,898	66,888	55.8	65,253	22,760	34.9
参議員議員						
52年7月10日(全国区)	120,714	86,240	71.4	81,880	23,583	38.8
55年6月22日(")	120,769	91,820	76.0	86,992	27,623	31.8
58年6月26日(比例代表区)	119,898	66,887	55.8	65,274	18,503	28.3
県知事						
50年4月13日	118,123	90,776	76.8	88,355	-	-
54年4月8日	119,404	90,279	75.6	87,835	-	-
58年4月10日	118,441	93,508	78.9	91,644	-	-
県議会議員						
50年4月13日	118,123	90,769	76.8	88,410	28,959	32.8
54年4月8日	119,404	90,266	75.6	88,570	30,534	34.5
58年4月10日	118,441	93,477	78.9	91,272	36,898	40.4
市長						
50年4月27日	118,259	100,099	84.6	98,278	-	-
54年4月22日	119,468	103,024	86.2	101,873	-	-
58年4月24日	118,341	99,648	84.2	97,789	-	-
市議会議員						
50年4月27日	118,259	100,101	84.6	98,844	18,157	18.4
54年4月22日	119,468	103,025	86.2	101,808	22,156	21.8
58年4月24日	118,341	99,655	84.2	98,372	23,586	24.0

資料 市選挙管理委員会事務局

191 永久選挙人名

番号	投票所	総数	男	女	番号	投票所	総数	男	女
(投票区)					8	三池小学校	4,388	2,002	2,386
総数		119,881	54,326	65,555	9	歴木中学校	3,307	1,514	1,793
1	倉野小学校	4,512	2,067	2,445	10	平原小学校	5,491	2,438	3,053
2	吉野小学校	6,104	2,778	3,326	11	上官小学校	3,556	1,594	1,962
3	上内小学校	1,368	642	726	12	旧不知火小学校	3,323	1,499	1,824
4	四ヶ施設	445	213	232	13	大牟田小学校	2,795	1,199	1,596
5	手鎌小学校	7,460	3,478	3,982	14	白川小学校	5,136	2,278	2,858
6	三池高等学校	3,614	1,644	1,970	15	白光中学校	3,827	1,694	2,133
7	銀水小学校	6,501	2,979	3,522	16	明治小	3,717	1,631	2,086

資料 市選挙管理委員会事務局

票 状 況

派 別 得 票 数											
社 会		民 社		公 明		共 産		諸 派		無 所 属	
得票数	%	得票数	%	得票数	%	得票数	%	得票数	%	得票数	%
25,299	30.6	11,503	13.9	14,241	17.2	9,810	11.9	—	—	340	0.4
23,427	26.2	12,489	14.0	13,726	15.3	9,675	10.8	561	0.6	—	—
22,652	26.5	11,213	13.1	17,296	20.3	5,907	6.9	—	—	1,116	1.3
23,605	28.3	—	—	20,426	24.5	7,528	9.0	1,029	1.2	387	0.5
26,612	30.6	—	—	20,512	23.6	9,903	11.4	544	0.6	—	—
17,813	27.3	—	—	16,780	25.7	7,900	12.1	—	—	—	—
21,017	25.7	8,280	10.1	13,383	16.3	7,301	8.9	4,937	6.0	3,379	4.1
22,564	25.9	8,581	9.9	11,710	13.5	6,547	7.5	2,689	3.1	7,278	8.4
16,069	24.6	4,477	6.9	13,390	20.5	6,955	10.7	5,880	9.0	—	—
—	—	—	—	—	—	—	—	—	—	88,355	100.0
—	—	—	—	—	—	—	—	—	—	87,835	100.0
—	—	—	—	—	—	—	—	—	—	91,644	100.0
33,466	37.9	13,859	15.7	—	—	11,883	13.4	—	—	243	0.3
31,578	35.7	15,497	17.5	—	—	10,961	12.4	—	—	—	—
21,426	23.5	15,818	17.3	—	—	17,130	18.8	—	—	—	—
43,569	44.3	—	—	—	—	4,871	5.0	—	—	49,838	50.7
—	—	—	—	—	—	—	—	—	—	101,873	100.0
—	—	—	—	—	—	—	—	—	—	97,789	100.0
22,671	22.9	7,595	7.7	12,342	12.5	7,685	7.8	—	—	30,394	30.7
21,609	21.2	8,069	7.9	10,966	10.8	8,125	8.0	1,260	1.2	29,623	29.1
20,290	20.6	10,825	11.0	11,830	12.0	7,561	7.7	—	—	24,280	24.7

簿 登 載 人 員 (昭和59年9月2日現在)

番号	投 票 所	総 数	男	女	番号	投 票 所	総 数	男	女
17	中 友 小 学 校	3,963	1,673	2,290	27	三池工業高等学校	2,090	938	1,152
18	大 正 小 学 校	4,243	1,837	2,406	28	駿馬南小学校	3,037	1,386	1,651
19	松 原 中 学 校	2,326	1,087	1,239	29	米 生 中 学 校	1,826	878	948
20	諏 訪 小 学 校	2,158	1,022	1,136	30	笹 原 小 学 校	4,050	1,896	2,154
21	川 尻 小 学 校	4,001	1,843	2,158	31	天 道 小 学 校	1,265	611	654
22	三川地区公民館	2,283	1,009	1,274	32	玉 川 小 学 校	3,415	1,578	1,837
23	三 川 小 学 校	4,347	1,935	2,412	33	高 取 小 学 校	3,602	1,673	1,929
24	三 里 小 学 校	2,530	1,108	1,422	34	三 池 支 所	3,461	1,586	1,875
25	四ッ山社宅講堂	403	203	200	35	高泉団地東公民館	2,043	712	1,331
26	駿馬北小 学 校	3,294	1,501	1,793					

XVIII 教育・文化および宗教

192 小学校の概況（昭和59年5月1日現在）

学 校 名	児 童 数			教 員 数	学 級 数
	計	男	女		
小 学 校 計	13,867	7,072	6,795	509	408
三 里	314	156	158	15	11
三 川	699	369	330	24	20
川 尻	584	312	272	19	15
諏 訪	331	160	171	16	12
駛 馬	546	266	280	20	17
駛 馬	563	301	262	21	18
笹 原	447	229	218	18	14
天 道	157	71	86	9	6
玉 川	375	208	167	16	12
上 官	347	171	176	16	12
大 牟	684	335	349	25	20
大 牟	578	294	284	24	19
中 友	556	301	255	21	17
明 治	568	291	277	21	17
白 川	770	402	368	24	20
平 原	707	350	357	22	18
高 取	934	461	473	33	27
三 池	889	418	471	30	26
羽 山	723	372	351	22	18
銀 水	798	418	380	29	24
上 内	212	92	120	11	7
吉 野	748	385	363	26	21
倉 永	454	239	215	16	12
手 鎌	883	471	412	31	25

資料 市教育委員会事務局

193 中学校の概況（昭和59年5月1日現在）

学 校 名	生 徒 数			教員数	学級数
	計	男	女		
中 学 校 計	6,756	3,439	3,317	314	173
船 津	476	254	222	24	13
右 京	417	235	182	22	11
米 生	535	297	238	25	14
勝 立	467	221	246	23	13
延 命	600	317	283	28	15
松 原	524	273	251	24	13
白 光	621	298	323	28	15
歴 木	923	493	430	40	23
田 限	791	378	413	34	19
橋	617	343	274	26	15
甘 木	644	330	314	28	16
明 光（私立）	141	—	141	12	6

資料 市教育委員会事務局

194 高等学校の概況（昭和59年5月1日現在）

学 校 名	全 日 制 生 徒 数			定 時 制 生 徒 数			教員数	学 級 数	
	計	男	女	計	男	女		全日制	定時制
高 等 学 校 計	8,768	4,212	4,556	192	157	35	515	207	15
(県 立)									
三 池 高 等 学 校	1,336	728	608	8	5	3	63	30	1
三 池 工 業 “	810	810	—	111	111	—	76	21	9
三 池 農 業 “	576	329	247	—	—	—	41	15	—
大 牟 田 南 “	1,270	421	849	73	41	32	69	30	5
大 牟 田 北 “	1,069	452	617	—	—	—	51	24	—
大 牟 田 商 業 “	796	80	716	—	—	—	42	18	—
(私 立)									
大 牟 田 高 等 学 校	1,576	1,392	184	—	—	—	94	36	—
不 知 火 女 子 “	575	—	575	—	—	—	38	17	—
明 光 学 園 “	760	—	760	—	—	—	41	16	—

資料 市教育委員会事務局

195 市立養護

年 度	教 員 数			学 級 数			
	計	男	女	計	小学部	中学部	訪問学級
昭 和 55 年 度	41	22	19	27	8	6	13
56	44	21	23	30	10	7	13
57	42	19	23	29	10	7	12
58	41	18	23	28	10	7	11
59	42	18	24	26	10	6	10

資料 市教育委員会事務局

196 幼 稚 園

年 度	園 数				組 数	教 員 数		
	総 数	学 校 法 人	宗 教 法 人	個 人		計	男	女
昭 和 55 年 度	19	1	6	12	97	133	14	119
56	19	4	6	9	97	128	14	114
57	19	4	6	9	94	127	14	113
58	19	4	6	9	94	127	13	114
59	19	4	6	9	91	125	13	112

資料 市教育委員会事務局

197 各 種 学 校

年 度	学 校 数	教 員 数			生
		計	男	女	総
					計
昭 和 55 年 度	5	40	36	4	316
56	3	44	38	6	391
57	3	47	41	6	434
58	3	50	40	10	438
59	3	46	38	8	389

資料 市教育委員会事務局

学 校 の 概 況 (各年5月1日現在)

児 童 ・ 生 徒 数								
総 数			小 学 部		中 学 部		訪 問 学 級	
計	男	女	男	女	男	女	男	女
136	88	48	31	13	19	14	38	21
135	83	52	34	9	19	18	30	25
129	89	40	37	7	20	10	32	23
119	82	37	32	11	20	7	30	19
107	79	28	31	9	20	4	28	15

の 概 況 (各年5月1日現在)

園 児 数								
総 数			3 才		4 才		5 才	
計	男	女	男	女	男	女	男	女
2,799	1,447	1,352	194	159	589	608	664	585
2,760	1,427	1,333	203	167	576	594	648	572
2,699	1,394	1,305	143	145	616	583	635	577
2,576	1,299	1,277	144	145	527	535	628	597
2,502	1,240	1,262	140	127	556	570	544	565

の 概 況 (各年5月1日現在)

徒 数		数			
数		和 洋 裁	料 理	商 業 簿 記 珠 算	自 動 車 操 縦
男	女				
137	179	19	—	6	291
91	300	12	—	69	310
116	318	13	—	58	363
92	346	16	—	68	354
96	293	11	—	41	337

198 専修学校

年 度	学校数	教 員 数			生			
		計	男	女	総 数			
					計	男	女	昼
昭和55年度	8	30	—	30	589	37	552	329
56	5	24	—	24	486	38	448	262
57	6	27	—	27	501	39	462	261
58	8	26	—	26	481	38	443	247
59	6	26	—	26	466	40	426	250

資料 市教育委員会事務局

199 国立高専

年 度	教員数			学													機
				総 数													
	総数	男	女	総 数		1 年		2 年		3 年		4 年		5 年		1年	
				総数	男	女	男	女	男	女	男	女	男	女	男		女
昭和55年度	61	61	—	749	714	35	151	8	145	8	145	5	153	9	120	5	40
56	61	61	—	759	722	37	157	9	144	8	141	8	140	4	140	8	41
57	61	61	—	765	735	30	164	2	150	9	145	8	144	8	132	3	41
58	61	61	—	764	732	32	157	4	159	4	144	8	139	7	133	9	41
59	60	60	—	771	742	29	152	8	163	2	156	4	141	8	130	7	41

資料 国立有明工業高等専門学校

200 小学校児童

学 年	昭和49年度	昭和50年度	昭和51年度	昭和52年度	昭和53年度
総 数	14,377	14,180	13,976	13,690	13,625
1 年	2,379	2,360	2,293	2,187	2,316
2 年	2,126	2,400	2,348	2,266	2,190
3 年	2,358	2,127	2,398	2,351	2,261
4 年	2,440	2,370	2,135	2,387	2,350
5 年	2,483	2,449	2,367	2,134	2,380
6 年	2,591	2,474	2,435	2,365	2,128

資料 市教育委員会事務局

の概況 (各年5月1日現在)

徒 数								
和 洋 裁			料 理		商 業 簿 記 珠 算		そ の 他	
夜	昼	夜	昼	夜	昼	夜	昼	夜
260	175	112	—	—	—	—	154	148
224	114	81	—	—	—	—	148	143
240	118	94	—	—	—	—	143	146
234	93	81	—	—	—	—	154	153
216	92	68	—	—	—	—	158	148

の概況 (各年5月1日現在)

生 数																		
械 工 学 科				電 気 工 学 科					工 業 化 学 科					建 築 学 科				
2年	3年	4年	5年	1年	2年	3年	4年	5年	1年	2年	3年	4年	5年	1年	2年	3年	4年	5年
38	35	43	29	38	41	43	37	34	43	37	37	40	26	38	37	35	42	36
38	37	35	38	41	39	38	43	31	44	39	36	33	39	40	36	38	33	40
39	39	37	33	41	42	39	41	39	42	39	38	37	31	42	39	37	37	32
40	37	37	35	41	40	41	36	38	40	40	39	34	31	39	43	35	39	38
43	39	36	35	40	42	38	42	33	40	41	40	39	31	39	39	43	32	38

数の推移 (各年5月1日現在)

昭 和 54 年 度	昭 和 55 年 度	昭 和 56 年 度	昭 和 57 年 度	昭 和 58 年 度	昭 和 59 年 度
13,910	13,939	13,973	13,957	13,946	13,867
2,446	2,441	2,358	2,223	2,169	2,222
2,327	2,441	2,439	2,364	2,212	2,162
2,180	2,317	2,448	2,455	2,361	2,221
2,252	2,173	2,319	2,448	2,446	2,357
2,334	2,250	2,154	2,308	2,459	2,435
2,371	2,317	2,245	2,159	2,299	2,465

201 中学卒業後の状況（公立・私立）

（単位 人）

卒業年	卒業者	進学者	就職進学者	就職者	その他	死亡・不詳
昭和 50 年	2,841	2,580	41	106	97	17
51	2,763	2,505	29	101	122	6
52	2,592	2,389	15	84	98	6
53	2,597	2,402	16	87	88	4
54	2,482	2,316	12	75	79	—
55	2,449	2,282	13	58	93	3
56	2,385	2,231	4	60	88	2
57	2,136	1,999	3	68	66	—
58	2,372	2,247	5	55	64	1
59	2,311	2,146	2	59	101	3

資料 市教育委員会事務局

（注）その他は専修学校・各種学校入学者及び無業者。

202 高等学校卒業後の状況（公立・私立—全日制・定時制）

（単位 人）

卒業年	卒業者	進学者	就職進学者	就職者	その他	死亡・不詳
昭和 50 年	3,441	953	11	1,726	669	82
51	3,214	892	13	1,482	816	11
52	3,360	991	8	1,600	735	26
53	3,248	885	7	1,513	829	14
54	3,063	817	2	1,462	781	1
55	3,158	822	—	1,589	745	2
56	3,097	801	4	1,589	703	—
57	2,887	760	12	1,369	731	15
58	3,002	693	4	1,375	929	1
59	2,923	646	7	1,354	916	—

資料 市教育委員会事務局

（注）その他は専修学校・各種学校入学者及び無業者。

203 高等学校卒業者の就職状況

(単位 人)

職業および 産業別	昭和57年			昭和58年			昭和59年		
	計	男	女	計	男	女	計	男	女
職業別就職者数	1,391	708	683	1,449	750	699	1,406	722	684
A 専門的技術的職業従事者	2	—	2	10	2	8	2	—	2
B 事務従事者	290	25	265	265	35	230	205	23	182
C 販売従事者	257	72	185	263	91	172	245	79	166
D 農林業従事者	11	11	—	14	14	—	18	15	3
E 漁業作業員	6	6	—	8	8	—	5	5	—
F 採鉱採石作業員	10	10	—	3	3	—	1	1	—
G 運輸通信従業者	58	41	17	33	15	18	31	19	12
H 技能工生産工程作業員	574	447	127	573	450	123	614	460	154
1 金属材料製造・金属加工	73	72	1	120	120	—	111	110	1
2 電気機械器具組立・修理	109	75	34	89	48	41	129	62	67
3 運送機械組立・修理	95	92	3	50	48	2	38	35	3
4 計器・光学機械器具組立・修理	10	3	7	1	1	—	—	—	—
5 製糸・紡織・裁断・縫製	58	10	48	49	4	45	57	8	49
6 飲食品製造	43	19	24	45	21	24	47	20	27
7 化学製品製造	6	3	3	21	15	6	28	24	4
8 定置機関・機械及び建設機械運転作業	—	—	—	—	—	—	4	4	—
9 電気作業	50	49	1	45	45	—	30	30	—
10 その他	130	124	6	142	138	4	170	167	3
I 保安職業従事者	37	35	2	38	31	7	58	56	2
J サービス職業従事者	111	28	83	192	51	141	227	64	163
K その他	35	33	2	50	50	—	—	—	—
産業別就職者数	1,391	708	683	1,449	750	699	1,406	722	684
A 農業	18	13	5	16	14	2	18	15	3
B 林業、狩りょう業	—	—	—	—	—	—	—	—	—
C 漁業、水産養殖業	5	5	—	8	8	—	3	3	—
D 鉱業	16	12	4	4	2	2	8	4	4
E 建設業	103	96	7	130	119	11	88	84	4
F 製造業	497	302	195	480	307	173	526	347	179
G 卸売・小売業	333	104	229	356	125	231	305	92	213
H 金融・保険業	64	4	60	51	3	48	37	2	35
I 不動産業	2	—	2	—	—	—	6	—	6
J 運輸・通信業	83	55	28	49	25	24	59	24	35
K 電気・ガス・水道業	46	29	17	20	16	4	19	16	3
L サービス業	165	44	121	275	89	186	260	73	187
M 公務	59	44	15	50	40	10	76	61	15
N その他	—	—	—	10	2	8	1	1	—

資料 市教育委員会事務局

(注) 就職者は就職進学者及び専修学校・各種学校に進学しながら就職している者を含む。

204 児童・生徒の体位の平均値及び比較（昭和59年度）

区 分		小 学 校					中 学 校				
		6 才	7 才	8 才	9 才	10 才	11 才	12 才	13 才	14 才	
男	身長 (cm)	大牟田	115.7	121.0	126.9	132.0	137.0	142.0	149.6	158.2	163.7
		福岡	116.2	121.5	126.8	132.1	136.8	142.9	149.0	156.7	163.1
		全国	116.3	122.0	127.4	132.5	137.6	143.2	150.0	157.5	163.6
	体重 (Kg)	大牟田	23.3	25.4	28.2	31.2	34.9	37.2	41.6	46.9	52.5
		福岡	20.9	23.1	25.7	28.8	32.0	35.7	40.4	46.4	51.8
		全国	21.1	23.5	26.3	29.4	32.7	36.4	41.7	47.3	52.8
子	胸囲 (cm)	大牟田	57.1	59.4	61.6	64.3	66.4	68.9	71.6	75.3	78.1
		福岡	57.6	59.5	61.5	64.2	66.5	68.8	71.9	75.5	79.2
		全国	57.7	59.9	62.1	64.5	67.0	69.5	72.7	76.2	79.7
	座高 (cm)	大牟田	64.7	67.3	69.9	72.0	74.2	76.1	79.7	83.8	87.0
		福岡	65.2	67.5	69.8	72.1	74.2	76.6	79.4	83.0	86.4
		全国	65.2	67.7	70.1	72.3	74.4	76.7	79.9	83.6	86.8
女	身長 (cm)	大牟田	114.2	120.4	127.7	132.1	136.6	145.5	150.8	154.5	156.6
		福岡	115.0	120.8	126.2	132.1	138.0	145.0	150.6	154.2	155.8
		全国	115.6	121.2	126.8	132.4	138.7	145.4	150.8	154.4	156.2
	体重 (Kg)	大牟田	20.1	22.7	26.1	28.8	32.8	37.6	42.1	46.7	49.0
		福岡	20.2	22.7	25.2	28.9	32.5	36.9	42.2	46.1	48.8
		全国	20.7	23.0	25.8	29.1	33.0	37.7	42.9	46.8	49.7
子	胸囲 (cm)	大牟田	55.5	57.9	60.9	63.1	65.4	70.2	74.8	77.6	79.9
		福岡	55.9	58.0	59.8	63.0	65.9	69.5	74.3	77.1	79.3
		全国	56.3	58.3	60.6	63.3	66.5	70.3	74.6	77.4	79.6
	座高 (cm)	大牟田	63.9	66.9	70.3	71.9	74.8	78.3	82.9	83.2	84.1
		福岡	64.5	67.2	69.6	72.1	75.0	78.4	81.5	83.3	84.4
		全国	64.8	67.3	69.8	72.2	75.2	78.4	81.5	83.4	84.4

資料 市教育委員会事務局

205 児童・生徒の疾病異常状況

種 別	昭 和 58 年 度				昭 和 59 年 度				
	6 歳 ~ 11 歳		12 歳 ~ 14 歳		6 歳 ~ 11 歳		12 歳 ~ 14 歳		
	男	女	男	女	男	女	男	女	
栄養状態肥満傾向	82	57	31	32	69	70	27	23	
“ 不 良	—	—	—	2	3	8	—	—	
せき柱胸郭異常	10	7	4	4	5	2	4	—	
伝染性皮膚疾患	2	2	1	—	4	2	4	1	
心臓疾患の者	15	16	9	11	16	15	4	9	
眼	近視の者(視力1.0未満)	1,036	1,411	795	1,050	664	789	548	524
	色覚異常の者	115	1	35	1	84	2	49	3
	トラコーマの者	—	—	—	—	—	—	—	—
	結膜炎の者	345	356	191	116	369	350	164	116
	その他の眼疾	57	50	19	15	40	35	24	16
耳	難聴の者	38	38	29	14	56	37	12	9
	中耳炎の者	18	2	5	4	14	43	6	2
	その他の耳疾	253	199	37	42	216	183	36	36
鼻・咽頭	慢性副鼻腔炎の者	321	199	85	88	344	202	133	72
	アデノイドの者	66	44	2	3	31	36	5	6
	へントウ腺肥大の者	296	230	106	98	284	244	68	68
	その他の鼻・咽頭疾病	289	169	86	54	133	94	132	74
歯	処理完了の者	1,966	2,133	1,214	1,213	2,266	2,263	1,229	1,257
	未処理歯のある者	4,676	4,145	1,812	1,590	4,203	3,930	1,821	1,635
	その他の歯の疾患	212	193	54	53	335	367	87	72

資料 市教育委員会事務局

206 学校施設状況 (各年5月1日現在)

(単位 m²)

区 分	年 次	校 地 面 積				建 物 面 積					
		建物敷地		運動場		校 舎			屋内運動場		
		面 積	1人当たり	面 積	1人当たり	木 造	鉄 筋	その他	1人当たり	木 造	鉄 筋
小学校 中学校 養護学校	昭和58	175,396	12.6	218,419	15.6	20,403	68,934	845	6.5	488	11,739
		145,547	22.0	136,398	20.6	20,357	35,384	293	8.5	595	6,335
		6,985	99.8	4,543	64.9	74	3,406	17	50.0	—	—
小学校 中学校 養護学校	昭和59	184,903	13.3	228,754	16.5	14,247	79,376	845	6.8	488	12,657
		145,547	22.0	136,398	20.6	19,855	35,384	293	8.4	619	6,361
		6,985	65.2	4,543	42.4	74	3,406	17	32.6	—	—

資料 市教育委員会事務局

207 公民館数 (昭和60年2月1日現在)

市中央公民館	市中央公民館分館	地区公民館	町内公民館
1	2	2	312

資料 市 公 民 館

208 公民館行事

種 類 別	昭 和 56 年 度		昭 和 57 年 度		昭 和 58 年 度	
	回 数	延参加人員	回 数	延参加人員	回 数	延参加人員
(中央公民館)						
家庭教育学級	133	953	58	908	55	921
婦人学級	37	857	47	941	33	600
高齢者教室	37	1,046	34	889	37	989
合同学習会	5	1,009	3	547	1	300
成人大学講座	8	255	9	455	10	507
人材活用事業	288	5,867	290	5,952	230	6,037
成人教育	33	837	30	1,001	41	1,166
母子教室	24	1,199	20	2,369	17	2,065
老人大学講座	20	2,137	23	2,167	23	2,551
婦人大学講座	—	—	—	—	14	704
初心者のための講座	356	8,772	270	6,701	260	6,690
視聴覚教育	40	4,874	146	7,706	152	7,031
グループ活動	834	9,894	613	7,113	695	8,225
その他	10	300	9	460	15	325
(地区公民館)						
家庭教育学級	48	807	36	487	35	493
婦人学級	28	587	24	416	33	591
高齢者教室	52	1,343	39	620	41	964
青年教室	16	120	12	88	19	108
政治学級	13	287	22	492	16	292
母子教室	31	664	29	899	22	1,210
初心者のための講座	330	5,627	280	5,364	300	4,573
グループ・サークル活動	1,354	12,636	1,667	16,483	1,891	19,682
その他	41	5,097	35	5,852	38	6,120

資料 市 公 民 館

209 青年の家利用状況

その1 登録者数

区分	昭和56年度			昭和57年度			昭和58年度		
	計	男	女	計	男	女	計	男	女
総数	4,182	2,353	1,829	3,543	1,932	1,611	3,108	1,672	1,436
勤労青年	1,299	642	657	1,219	573	646	1,094	522	572
学指	2,883	1,711	1,172	2,324	1,359	965	2,014	1,150	864
導者	—	—	—	—	—	—	—	—	—

資料 市青年の家

その2 利用者数

区分	昭和56年度				昭和57年度				昭和58年度				
	件数	計	男	女	件数	計	男	女	件数	計	男	女	
個人	総数	—	24,733	16,453	8,280	—	21,739	13,743	7,996	—	17,302	10,434	6,868
	勤労青年	—	6,147	4,052	2,095	—	5,303	3,234	2,069	—	4,059	2,339	1,720
	学指	—	18,586	12,401	6,185	—	16,436	10,509	5,927	—	13,243	8,095	5,148
団体	総数	2,448	32,109	14,154	17,955	2,454	32,838	14,264	18,574	2,555	32,810	12,742	20,068
	青年	1,778	16,437	7,175	9,262	1,761	16,864	7,543	9,321	1,671	14,899	6,569	8,330
	主催事業	200	4,040	1,788	2,252	222	3,584	1,390	2,194	246	3,967	1,661	2,306
一般	470	11,632	5,191	6,441	471	12,390	5,331	7,059	638	13,944	4,512	9,432	

資料 市青年の家

210 市民会館ホール利用件数

年度別	総数	大会式典	音楽	演劇	舞踊	講演	映画	その他
昭和56年度	194	22	66	22	10	10	19	45
57	213	23	80	25	5	7	16	57
58	187	6	67	25	13	10	14	52

資料 市公民館

211 労働福祉会館利用件数

年度別	総数	有料	無料
昭和56年度	2,309	1,999	310
57	2,391	2,018	373
58	2,203	1,974	229

資料 市社会福祉部民生課

212 福祉センター利用件数

年度別	総数	有料	無料
昭和56年度	1,917	435	1,482
57	1,957	529	1,428
58	1,906	500	1,406

資料 市公民館

213 図 書 館 (各年度末現在)

その1 蔵書冊数

年度別	総数	総記	哲学	歴史	社会科学	自然科学	技術	産業	芸術	言語	文学	児童
昭和54年度	103,840	2,699	4,084	7,717	12,746	4,686	7,706	2,651	6,400	1,551	29,958	23,642
55	110,074	2,811	4,323	8,123	13,444	4,888	8,315	2,811	6,814	1,608	31,903	25,034
56	115,494	2,911	4,530	8,580	14,036	5,160	8,096	2,744	7,148	1,676	33,225	27,388
57	122,040	3,023	4,730	8,970	14,683	5,102	9,076	2,869	7,558	1,709	34,645	29,675
58	127,159	3,076	4,884	9,315	15,229	5,306	9,615	2,983	7,976	1,766	36,583	30,426

資料 市立図書館

その2 図書貸出状況

年度別	総数	本館		移動図書館		その他	年間市民1人 当たり貸出冊数
		個人貸出	団体貸出	個人貸出	団体貸出	個人貸出	
昭和54年度	258,782	128,884	419	117,302	1,293	10,884	1.6
55	282,257	135,210	487	113,228	1,198	32,134	1.7
56	304,350	139,532	291	129,383	1,344	33,800	1.9
57	314,811	151,529	717	129,778	1,577	31,210	1.9
58	308,226	152,663	1,077	129,476	1,862	23,148	1.9

資料 市立図書館

その3 図書個人貸出登録状況

年度別	総数	幼児、小学、中学	高校各種学校大学	社 会 人
		総 数		
昭和54年度	13,127	6,128	1,369	5,630
55	14,401	7,129	1,180	6,092
56	13,964	6,827	1,056	6,081
57	14,486	7,003	928	6,555
58	13,334	6,428	842	6,064
		本 館		
昭和54年度	7,151	2,651	1,171	3,343
55	7,558	2,966	1,004	3,588
56	7,137	2,644	882	3,611
57	7,620	2,798	776	4,046
58	6,957	2,533	688	3,736
		移 動 図 書 館		
昭和54年度	5,188	3,073	67	2,048
55	4,971	3,033	56	1,882
56	5,054	3,139	48	1,867
57	5,121	3,171	49	1,901
58	5,007	3,145	42	1,820
		そ の 他		
昭和54年度	788	418	131	239
55	1,872	1,130	120	622
56	1,773	1,044	126	603
57	1,745	1,034	103	608
58	1,370	750	112	508

資料 市立図書館

その4 各種資料

年度別	図書増減数				雑誌(種)			新聞(種)			視聴覚資料保有数	特許資料所蔵数	視聴障害者用資料	
	購入	寄贈その他	計	廃棄	購入	寄贈	計	購入	寄贈	計	レコード(枚)	(冊)	録音図書(巻)	点字図書(冊)
昭和54年度	7,687	1,351	9,038	1,573	27	156	183	10	64	74	2,222	30,639	492	-
55	7,362	1,149	8,511	2,277	27	181	208	10	92	102	2,291	28,773	629	-
56	7,046	1,492	8,538	3,118	26	174	200	10	75	85	2,422	31,730	782	141
57	7,645	1,308	8,953	2,407	26	162	188	10	61	71	2,505	34,299	1,095	282
58	7,724	723	8,447	3,328	42	134	176	11	68	79	2,559	34,188	1,378	336

資料 市立図書館

その5 その他の統計

相談事務の件数には、口頭によるものは含んでいない。
読書感想文コンクールは小中学校の児童生徒対象。

年度別	相談事務(件)			レコード貸出		読書感想文コンクール		図書予約サービス(処理件数)		視力障害者への録音図書の貸出		視力障害者への点字図書の貸出	
	総数	電話	文書	枚数	登録人数	回数	応募作品数	成人	児童	登録人数	貸出点数	登録人数	貸出冊数
昭和54年度	207	200	7	4,331	488	1	665	2,449	216	76	1,679	-	-
55	219	217	2	3,882	490	1	557	2,673	295	77	1,777	-	-
56	214	210	4	4,954	470	1	590	3,558	249	87	5,408	39	71
57	199	196	3	4,891	429	1	593	3,490	244	91	6,323	43	117
58	217	215	2	4,338	342	1	571	3,807	343	96	6,535	43	157

資料 市立図書館

その6 統計指標

年度別	市民100人中図書の個人貸出し登録者の数	市民1人当たり図書の個人貸出冊数	蔵書回転率 (図書館の本が年間1冊 当たり貸出された回数)	図書保障率 (市民1人当たり図書館 に所蔵する図書数)
昭和54年度	7.9	1.55	2.5	0.62
55	8.7	1.71	2.5	0.67
56	8.5	1.85	2.6	0.71
57	8.9	1.92	2.6	0.75
58	8.2	1.88	2.4	0.78

資料 市立図書館

214 体育施設利用状況

(単位 人)

区 分		昭和54年度	55年度	56年度	57年度	58年度
延 命 球 場	硬式試合数	86	53	54	90	64
	軟式 "	349	355	364	351	346
	使用者数	13,326	14,508	11,767	19,612	12,132
	観客	57,340	27,246	27,125	45,230	22,362
	計	435	408	418	441	410
市 民 体 育 館	専用使用 件数 人員	449	296	142	230	249
	部分予約使用 件数 人員	71,475	47,704	43,786	30,588	37,649
	個人使用 観客その他	1,642	1,726	2,047	1,886	2,175
	計	47,530	50,838	66,179	61,236	54,560
	個人使用 観客その他	104,022	71,204	43,308	34,800	17,087
記 ラ ウ ン ド	使用者 観客数	18,400	14,313	8,548	10,700	11,380
	計	2,091	2,022	2,189	2,116	2,424
武 場 道	使用者 (弓道場を含む)	241,427	184,059	161,821	137,324	120,676
延 命 プ ー ル	大 人	57,306	53,549	40,012	43,127	52,474
	中 人	4,400	12,200	12,236	17,694	8,850
	小 人	61,706	65,749	52,248	60,821	61,324
	小 計	36,872	19,500	15,330	15,690	14,110
	50m	9,351	7,856	12,383	10,466	9,600
	25m	8,217	7,680	10,325	8,213	8,314
	徒 渉	24,924	23,792	35,098	28,650	29,093
小 計	42,492	39,328	57,806	47,329	47,007	
計	3,065	3,560	3,400	6,585	10,814	
計	11,888	10,318	9,800	280	184	
計	1,412	902	1,385	9,286	1,003	
計	16,365	14,780	14,585	16,151	12,001	
計	58,857	54,108	72,391	63,480	59,008	

資料 市教育委員会事務局

215 動物園利用状況

(単位 人)

年度別	総 数	個 人			団 体			遊戯施設 利用人員
		大 人	中 人	小 人	大 人	中 人	小 人	
昭和54年度	124,972	60,748	4,369	35,286	6,121	1,377	17,071	299,060
55	120,904	60,640	4,450	35,153	4,659	1,099	14,903	302,516
56	144,102	72,388	4,350	41,754	6,276	304	19,030	347,760
57	140,000	69,609	4,157	42,128	5,490	1,213	17,403	339,225
58	125,301	63,038	3,525	37,601	4,930	1,898	14,309	283,698

資料 市立動物園

216 テレビの受信契約数（各年度末現在）

年度別	世帯数	カ ラ ー		普 通	
		契 約 数	普及率 (%)	契 約 数	普及率 (%)
昭和54年度	49,530	42,978	86.8	3,600	7.3
55	49,772	43,156	86.7	3,298	6.6
56	50,066	43,548	87.0	3,093	6.2
57	50,377	44,344	88.0	2,656	5.3
58	50,744	44,612	87.9	2,467	4.9

資料 NHK福岡放送局

217 指定文化財（各年末現在）

年次別	国		県					市				
	史跡	建造物	彫刻	考古資料	民俗文化財	史跡	天然記念物	考古資料	民俗文化財	史跡	天然記念物	民俗芸能
昭和55年	2	1	2	10	2	1	2	5	2	2	3	1
56	2	1	2	10	2	1	2	5	2	2	3	1
57	2	1	2	13	2	1	2	5	2	2	3	1
58	2	1	2	13	2	—	2	5	2	2	3	1
59	2	1	2	13	2	—	2	5	2	2	3	1

資料 市教育委員会事務局

218 宗教法人数（各年末現在）

年次別	総数	神社	教派神道	仏教	キリスト教	諸教	単立
昭和55年	264	94	16	109	6	32	7
56	265	94	16	108	6	34	7
57	264	94	16	107	6	34	7
58	265	94	16	108	6	34	7
59	265	94	16	108	6	34	7

資料 県総務部私学学事振興局学事課

XIX 衛生清掃および公害

219 医療施設 (各年末現在)

年次別	総数		病 院										一般 歯 科	
	施設数	病床数	総 数		精神病院		結核病院		伝染病院		その他		診療所数	診療所数
			施設数	病床数	施設数	病床数	施設数	病床数	施設数	病床数	施設数	病床数		
昭和55年	275	5,121	24	4,052	5	1,120	—	418	1	70	18	2,444	177	74
56	275	5,132	24	4,070	5	1,138	—	418	1	70	18	2,444	176	75
57	275	5,093	23	4,000	5	1,138	—	418	—	—	18	2,444	175	77
58	268	5,036	24	4,065	5	1,138	—	364	—	—	19	2,563	170	74
59	265	5,277	25	4,337	5	1,138	—	314	—	—	20	2,885	165	75

資料 市 保 健 所

220 医療従事者 (各年末現在)

看護婦、看護師には、それぞれ準看護婦準看護師を含む。
 47年以降調査は3年おきに変更された。
 59年調査から10月1日現在に変更された。

年次別	総数	医 師	歯 科 師	薬 劑 師	看 護 婦 士	看 護 助 手	助 産 婦	栄 養 士	診 線 療 技 師 射 士	診 技 療 X 線 士	衛 生 検 査			そ 技 の 他 の 術 員	事 務 職 員	そ 職 の 他 の 員
											臨 査 床 技 師 検 査 士	衛 生 技 師 検 査 士	そ の 他			
昭和46年	3,319	369	84	39	1,112	621	30	35	16	16	36	19	26	98	354	466
50	3,496	399	90	50	1,219	570	36	38	20	11	41	12	30	148	350	482
53	3,976	420	97	60	1,487	622	33	48	28	10	53	11	24	178	392	513
56	4,184	467	100	70	1,620	667	24	53	31	7	74	1	11	192	421	446
59	4,211	541	97	70	1,755	514	24	39	38	6	89	1	9	181	429	418

資料 市 保 健 所

221 市 立 病 院

その1 医療従事者および病床数 (各年末現在)

年次別	医 療 従 事 者 数											病 床 数
	総 数	医 師	看 護 婦	薬 劑 師	X 線 技 師	検 査 技 師	栄 養 士	物 療 士	事 務 員	労 務 員	そ の 他	
昭和55年	326	27	202	9	8	15	2	2	34	27	338	
56	332	28	206	10	8	15	2	2	34	27	338	
57	332	31	203	10	8	15	2	2	34	27	338	
58	346	43	205	10	8	15	2	2	34	27	338	
59	348	43	207	10	8	15	2	2	34	27	338	

資料 市 立 病 院

その2 外来および入院状況

年次別	総 数	内 科	外 科	整 形 科	小 児 科	産 婦 科	皮 膚 科	心 器 科	尿 科	眼 科	耳 鼻 咽 科	放 射 線 科	脳 神 経 外 科	麻 酔 科
昭和55年	190,445	37,058	9,428	32,800	14,424	16,119	12,666	8,520	12,752	26,716	5,512	10,732	3,718	
56	192,777	39,728	10,405	30,288	15,838	15,963	13,083	9,804	14,599	25,050	4,204	10,435	3,385	
57	190,963	39,549	10,706	22,747	17,811	17,998	11,005	10,491	15,250	29,991	3,414	9,650	2,351	
58	192,985	37,383	12,522	20,566	21,048	16,756	11,146	11,384	13,549	31,045	3,534	11,574	2,478	
59	199,256	36,431	13,465	19,950	23,420	15,899	11,271	11,721	15,904	32,608	4,826	11,484	2,277	
昭和55年	121,421	44,284	13,136	7,833	6,312	15,482	1,404	8,279	1,006	5,201	4,812	12,599	1,073	
56	122,656	40,688	14,347	8,377	7,444	16,708	1,447	11,098	784	5,155	4,164	11,613	831	
57	124,900	35,758	17,768	7,571	7,256	16,234	1,075	14,925	946	6,674	3,475	12,485	733	
58	125,880	34,513	20,164	7,420	8,026	16,090	1,173	15,142	517	6,025	3,001	13,654	155	
59	128,429	32,443	23,617	7,571	7,309	15,200	1,516	13,955	936	4,825	4,599	16,422	36	

資料 市 立 病 院

222 母の年齢階級別、および出生時体重別出生児数

年次、体重別	総 数			15~19歳	20~24歳	25~29歳	30~34歳	35~39歳	40~44歳	45歳以上
	総 数	男	女							
昭和54年	2,060	1,066	994	31	367	1,056	503	89	12	2
55	1,986	965	1,021	31	362	983	523	75	11	1
56	1,952	1,027	925	26	375	928	539	75	8	1
57	1,854	978	876	28	308	844	584	76	13	1
58	1,873	986	887	33	345	825	534	126	10	—
(体重別)										
1,500g以下	16	6	10	—	5	4	5	2	—	—
1,501g~2,000g	24	13	11	—	5	11	4	4	—	—
2,001g~2,500g	115	58	57	3	21	50	31	8	2	—
2,501g~3,000g	555	263	292	11	106	247	151	38	2	—
3,001g~3,500g	828	449	379	12	155	373	238	47	3	—
3,501g~4,000g	294	170	124	5	47	126	95	19	2	—
4,001g以上	41	27	14	2	6	14	10	8	1	—
不詳	—	—	—	—	—	—	—	—	—	—

資料 市保健所

223 大牟田市の生命表

この表は年齢別、男女別の平均余命をかかげたものである。全国は45年は13回生命表、50年は第14回生命表、55年は簡易生命表による。

年齢別	45 年				50 年				55 年			
	大牟田市		全 国		大牟田市		全 国		大牟田市		全 国	
	男	女	男	女	男	女	男	女	男	女	男	女
0歳	68.12	74.50	69.31	74.66	71.13	77.33	71.73	76.89	72.84	78.57	73.32	78.83
5	64.60	70.68	65.67	70.78	67.12	72.97	67.80	72.78	68.69	74.42	69.14	74.52
10	59.85	65.67	60.85	65.91	62.18	68.03	62.94	67.87	64.07	69.61	64.26	69.60
15	54.90	60.72	55.97	60.99	57.22	63.14	58.03	62.94	59.07	64.67	59.33	64.65
20	50.22	55.92	51.26	56.11	52.40	58.33	53.27	58.04	54.28	59.89	54.53	59.73
25	45.72	51.15	46.58	51.30	47.89	53.42	48.54	53.19	49.48	55.00	49.76	54.84
30	41.19	46.27	41.90	46.50	43.34	48.67	43.78	48.35	44.61	50.09	44.97	49.96
35	36.80	41.73	37.24	41.73	38.54	43.71	39.05	43.53	39.81	45.27	40.19	45.11
40	32.64	37.03	32.68	37.01	33.98	39.06	34.41	38.76	35.15	40.55	35.49	40.30
45	28.31	32.40	28.22	32.37	29.56	34.47	29.92	34.06	30.46	35.91	30.91	35.55
50	23.94	28.02	23.88	27.84	25.24	29.83	25.56	29.46	26.23	31.24	26.54	30.91
55	19.74	23.59	19.76	23.47	20.89	25.45	21.35	25.00	21.91	26.67	22.32	26.37
60	15.80	19.74	15.93	19.27	17.32	21.05	17.38	20.68	18.22	22.18	18.27	21.96
65	12.40	15.85	12.50	15.34	13.99	17.07	13.72	16.56	14.81	17.91	14.50	17.74
70	9.94	12.31	9.56	11.75	10.78	13.21	10.53	12.78	11.44	13.99	11.13	13.80
75	7.62	9.17	7.14	8.70	8.12	9.67	7.85	9.47	8.54	10.40	8.27	10.31
80	5.64	6.39	5.26	6.27	6.13	7.34	5.70	6.76	6.30	7.50	5.99	7.43
85	3.86	4.45	3.82	4.46	4.35	5.45	4.14	4.79	4.91	4.84	4.43	5.35

資料 市行政管理部総務課

224 死因別10位までの死亡者数

順位	56年		57年		58年	
	死因別	死亡数	死因別	死亡数	死因別	死亡数
1	悪性新生物	357	悪性新生物	361	悪性新生物	395
2	心疾患	224	心疾患	213	心疾患	216
3	脳血管疾患	195	脳血管疾患	205	脳血管疾患	176
4	肺炎及び気管支炎	75	肺炎及び気管支炎	88	肺炎及び気管支炎	100
5	不慮の事故及び有害作用	67	不慮の事故及び有害作用	59	不慮の事故及び有害作用	53
6	慢性肺疾患及び肝硬変	49	慢性肺疾患及び肝硬変	41	高血圧性疾患	39
7	精神病の記載のない 老衰	36	精神病の記載のない 老衰	38	慢性肺疾患及び肝硬変	35
8	気管支炎、肺気腫及び 喘息	32	腎炎、ネフローゼ症 候群及びネフローゼ	38	自殺	28
9	高血圧性疾患	29	高血圧性疾患	33	腎炎、ネフローゼ症 候群及びネフローゼ	26
10	腎炎、ネフローゼ症 候群及びネフローゼ	27	糖尿病	32	結核	20

資料 市保健所

225 年令別死亡者数

年齢別	56年	57年	58年	年齢別	56年	57年	58年
総数	1,319	1,333	1,349				
0～4歳	26	13	27	45～49歳	42	50	37
5～9	3	2	4	50～54	70	75	60
10～14	1	2	1	55～59	81	97	85
15～19	6	8	8	60～64	101	107	105
20～24	4	4	4	65～69	139	136	142
25～29	10	9	6	70～74	176	171	204
30～34	18	9	11	75～79	185	192	196
35～39	21	15	17	80～84	205	192	187
40～44	18	17	27	85歳以上	213	234	228

資料 市保健所

226 法定・指定伝染病患者数

この表は、伝染病予防法により届出た市内居住者の法定指定伝染病届出数である。

年次別	総数	赤痢	疫痢	腸チフス	パラチフス	猩紅熱	ジフテリア	流脳	日本脳炎	急性灰白髄炎
昭和54年	2	—	—	—	—	—	1	1	—	—
55	1	1	—	—	—	—	—	—	—	—
56	—	—	—	—	—	—	—	—	—	—
57	1	—	—	—	—	—	1	—	—	—
58	1	1	—	—	—	—	—	—	—	—

資料 市保健所（伝染病統計、人口動態調査）

227 伝染病(法定、指定を除く)および食中毒患者数

この表は、伝染病予防法、結核予防法により届出た市内居住者の伝染病（法定、指定を除く）および食中毒患者数である。

年次別	届出伝染病						性病			結核	食中毒
	総数	ましん	百日せき	インフルエンザ	破傷風	トラホーム	梅毒	リン病	軟性下かん		
昭和54年	—	—	—	—	—	—	…	…	—	173	102
55	—	—	—	—	—	—	…	…	—	157	10
56	—	—	—	—	—	—	…	…	—	132	—
57	—	—	—	—	—	—	…	…	—	117	—
58	—	—	—	—	—	—	—	1	—	126	—

資料 市保健所

228 人工妊娠中絶者の年令別状況

年次別	総数	20歳未満	20～24歳	25～29歳	30～34歳	35～39歳	40～44歳	45歳以上	不詳
昭和54年	1,281	36	168	304	355	269	125	24	—
55	1,216	46	179	255	394	218	99	25	—
56	1,185	49	163	251	400	208	98	15	1
57	1,128	44	155	223	354	217	116	18	1
58	1,074	56	171	201	303	230	104	8	1

資料 市保健所

229 許可を要する食品関係営業施設数（各年末現在）

施設区分	56年	57年	58年	施設区分	56年	57年	58年
総数	3,598	3,560	3,650	魚介類せり売業	1	1	1
飲食店(一般食堂)	1,863	1,847	1,944	魚肉ねり製品製造業	28	27	27
" (弁当,仕出し)	85	101	99	食品の冷凍冷蔵業	4	5	4
" (旅館)	102	101	93	清涼飲料水製造業	5	6	6
" (その他)	80	54	55	氷雪製造業	4	5	4
喫茶店	90	87	94	" 販売業	31	32	32
菓子製造業	127	125	125	みそ製造業	2	2	2
あん類製造業	4	4	3	しょうゆ製造業	3	3	3
アイスクリーム製造業	5	6	6	酒類製造業	1	1	1
乳処理業	1	1	1	豆腐製造業	17	17	17
乳製品製造業	1	1	1	納豆製造業	1	1	0
集乳業	1	1	1	めん類製造業	15	15	16
乳類販売業	517	490	482	乳酸菌飲料製造業	1	1	1
食肉販売業	290	280	278	かん詰びん詰食品製造業	2	2	3
食肉製品製造業	2	2	2	食品添加物製造業	3	3	3
魚介類販売業	279	308	314	そうざい製造業	27	27	28
食肉処理業	6	4	4				

資料 市保健所

230 環境衛生関係営業施設数（各年末現在）

年次別	総数	旅館	簡易宿泊所	興行場	公衆浴場	理容所	美容所	クリーニング所
昭和54年	951	107	—	7	72	265	294	206
55	984	104	—	6	74	275	299	226
56	994	101	—	7	71	272	302	241
57	1,009	100	—	7	70	271	312	249
58	903	93	—	7	63	251	292	197

資料 市保健所

231 家畜と殺頭数

年次別	総数	牛	馬	豚	山羊
昭和56年	32,397	1,638	213	30,546	—
57	29,976	1,390	157	28,429	—
58	28,650	1,156	139	27,355	—

資料 市保健所

232 狂犬病予防事業

年次別	畜犬登録数	予防注射延頭数	咬傷犬発生数	捕獲犬				処分数
				総数	一般捕獲	放棄犬	わんわん交換	
昭和56年	2,878	4,579	27	2,335	1,090	884	361	2,149
57	3,200	4,983	26	2,458	1,187	907	364	2,286
58	3,115	4,642	9	2,187	912	863	412	1,976

資料 市保健所 (注) (捕獲犬総数≒処分数) は、わんわん交換引渡と抑留公示期間後の処分によるため。

233 じんかい処理

その1 処理状況

年 度	収 集 量 (t)	処 理 状 況 (t)		
		総 量	埋 立	焼 却
昭和54年度	49,287	49,287	25,910	23,377
55	56,988	56,988	33,691	23,297
56	66,752	66,752	43,045	23,707
57	58,232	58,232	35,743	22,489
58	56,046	56,046	35,390	20,656

資料 市清掃部庶務課

その2 収集処理人員および器機装備状況

年 度	配 置 職 員 (人)		特殊装置車 (台)	普 通 車 (台)	軽四輪ダンプ (台)	その他の車 (台)
	収 集	処 理				
昭和54年度	106 (30)	27	25 (7)	2 (3)	13	4
55	104 (30)	26	25 (7)	2 (3)	13	4
56	103 (30)	26	25 (7)	2 (3)	12	4
57	103 (30)	26	25 (7)	2 (3)	12	4
58	103 (30)	26	27 (7)	2 (3)	12	5

資料 市清掃部庶務課 (注) ()内は委託業者分である。

234 し 尿 処 理

その1 処理状況

年 度	収 集 量 (kl)			処 理 状 況 (kl)		
	総 量	直 営	業 者	総 量	海 洋 投 棄	下 水 処 理 場
昭和54年度	78,430	33,736	44,694	78,430	64,308	14,122
55	84,557	38,924	45,633	84,557	68,444	16,113
56	80,941	37,603	43,338	80,941	66,204	14,737
57	83,368	39,067	44,301	83,368	73,729	9,639
58	84,017	39,400	44,617	84,017	76,571	7,446

資料 市清掃部庶務課

その2 収集処理人員および器機装備状況

年 度	配 置 人 員 (人)	大 型 特 殊 装 置 車 (台)	小 型 特 殊 装 置 車 (台)	その他の車 (台)	船	
					隻 数	ト ン 数
昭和54年度	69 (54)	2	22 (18)	4	(2)	(692)
55	69 (54)	2	22 (18)	5	(2)	(692)
56	69 (54)	2	22 (18)	5	(2)	(692)
57	69 (54)	2	22 (18)	5	(2)	(694)
58	69 (54)	2	22 (18)	5	(2)	(694)

資料 市清掃部庶務課 (注) ()内は委託業者分である。

235 大気汚染状況

その1 いおう酸化物測定点別経年変化(PbO₂) (単位mg/日100cm³PbO₂)

地域別測定場所		55年度	56年度	57年度	58年度
工業	四山測定局	0.17	0.15	0.13	0.12
	山山畜分院	—	—	—	—
	四と内野医院	0.37 0.19	0.37 0.22	0.27 0.17	0.26 0.16
商業	市役所出張所	0.26	0.30	0.31	0.28
	三日ノ出町消防出張所	0.18	0.18	0.18	0.14
	良永同仁堂	—	—	—	—
	三池支所	—	—	—	—
住居	大三池工業高校	0.25	0.29	0.23	0.23
	八白金市営アパート	0.36	0.38	0.33	0.30
	新地池変電所	0.30	0.29	0.29	0.25
	三七マナ池	0.22	0.23	0.20	0.18
	白川馬南小学校	0.35	0.32	0.21	0.22
	歴電小浜アパート	—	—	—	—
	九吉倉野永原北道原	0.56	0.58	0.41	0.40
	平馬道原	0.37	0.47	0.35	0.33
	矢野永原北道原	0.18	0.18	0.16	0.14
	高明三橋勝立	0.23	0.24	0.20	0.18
	池立	0.16	0.18	0.15	0.15
	野永原北道原	0.20	0.20	0.19	0.15
	池立	0.44	0.41	0.32	0.28
	野永原北道原	0.09	0.09	0.09	0.07
	池立	0.11	0.11	0.11	0.10
	野永原北道原	0.29	0.27	0.24	0.21
	池立	0.20	0.21	0.18	0.15
	野永原北道原	0.22	0.24	0.24	0.22
	池立	0.21	0.20	0.17	0.16
	野永原北道原	0.20	0.22	0.18	0.16
池立	0.16	0.18	0.14	0.12	
野永原北道原	0.29	0.30	0.28	0.24	
池立	0.15	0.17	0.15	0.13	
野永原北道原	0.22	0.21	0.20	0.17	
田園	上三勝消防署	0.08	0.10	0.09	0.08
	池立	0.18	0.21	0.16	0.13
	野永原北道原	—	—	—	—
		0.13	0.15	0.13	0.13

資料 市衛生部公害対策室

その2 いおう酸化物の環境基準適合状況(昭和58年度)

測定点別	年度 平均値	環境基準		
		1時間値が0.1ppmを 超えた時間数とその割合	日平均値0.04ppmを 超えた日が2日以上連続 したことの有無	環境基準の長期的評価に よる日平均値0.04ppm を超えた日数
	(ppm)	(時間)	(%)	(日)
国設局	0.009	0	0	0
上三局	0.010	0	0	0
明川局	0.010	0	0	0
七治局	0.007	0	0	0
新浦局	0.009	0	0	0
八地局	0.009	0	0	0
本局	0.009	0	0	0
橋局	0.007	0	0	0
勝立局	0.009	0	0	0

資料 市衛生部公害対策室

その3 降下ばいじん測定点別経年変化(デポジットケージ)

(単位 t/km²/月)

地域別測定場所		55年度	56年度	57年度	58年度
工業	四山測定局	6.4	6.7	5.7	6.8
	四山分院	—	—	—	—
	と畜場	8.9	8.3	7.5	8.1
	内野医院	5.5	5.3	5.4	5.6
商業	市役所	5.8	5.1	5.0	6.0
	三川支所	7.6	6.2	6.1	7.2
住居	大正小学校	7.0	5.5	4.8	6.4
	三池工業高校	5.8	4.9	5.1	6.3
	八本町住宅	6.2	5.2	4.1	4.7
	白金県営アパート	5.4	4.3	4.7	4.7
	新地市営アパート	8.8	6.5	5.8	7.1
	三池変電所	—	—	—	—
	七浦町	9.4	8.2	9.0	10.7
	マリナー光洋	5.7	6.0	5.8	6.5
	白光中学校	6.7	5.4	5.2	6.5
	白川県営アパート	4.5	4.2	4.3	4.9
三井石炭単身者寮	—	7.6	7.6	6.3	
田園	消防署吉野出張所	5.2	3.8	3.9	4.5

資料 市衛生部公害対策室

236 大牟田川水質調査結果(昭和58年度)

採水場所 五月橋

区分	平均値	最大値	最小値	m/n	環境基準
P H	7.7	8.3	7.3	0/4	6.0~8.5
S S	12.0	15.0	7.0	—/4	ごみ等の浮遊が認められないこと
B O D	11.0	21.0	5.9	2/4	10
鉛	ND	—	—	0/1	0.1
亜鉛	ND	—	—	—/1	—
カドミウム	—	0.006	ND	0/3	0.01
総水銀	ND	—	—	0/3	0.0005
ヒ素	ND	—	—	0/4	0.05
シアン	ND	—	—	0/4	検出されないこと
フェノール類	0.03	0.05	0.02	—/4	—
全クロム	ND	—	—	—/4	—

資料 市衛生部公害対策室
分析 大牟田市保健所、九州産業衛生協会

(注) NDとは検出限界のことを示す。
「m/n」とは「環境基準に適合しない検体数/総検体数」である。

XX 司法および警察

237 民事事件処理状況

その1 福岡地裁大牟田支部

年次・種別	受 理 件 数			既 済 件 数	未 済 件 数
	総 数	旧 受	新 受		
昭 和 55 年	1,636	852	784	1,198	438
56	1,415	438	977	970	445
57	1,380	445	935	893	487
58	1,462	487	975	895	567
59	1,978	567	1,411	1,310	668
通 常 訴 訟	272	134	138	150	122
仮差押、仮処分	48	1	47	46	2
過 料	59	—	59	49	10
調 停	1	—	1	—	1
強 制 執 行	1,035	371	664	554	481
民 事 雑	553	61	492	501	52
そ の 他	10	—	10	10	—

資料 福岡地裁大牟田支部

その2 大牟田簡易裁判所

年次・種別	受 理 件 数			既 済 件 数	未 済 件 数
	総 数	旧 受	新 受		
昭 和 55 年	2,022	79	1,943	1,966	56
56	2,021	56	1,965	1,916	105
57	2,577	105	2,472	2,491	86
58	2,922	86	2,836	2,760	162
59	4,069	162	3,907	3,842	227
通 常 訴 訟	640	130	510	503	137
和 解	5	—	5	4	1
督 促	1,575	—	1,575	1,575	—
仮差押、仮処分	18	—	18	18	—
過 料	—	—	—	—	—
民 事 雑	1,386	2	1,384	1,382	4
調 停	443	30	413	359	84
そ の 他	2	—	2	1	1

資料 大牟田簡易裁判所

238 各種調停事件処理状況

その1 民事調停事件数

年次	受 理			既 済	未 済
	総 数	旧 受	新 受		
昭 和 55 年	455	48	407	426	29
56	192	29	163	141	51
57	305	51	254	270	35
58	286	35	251	256	30
59	444	30	414	359	85

資料 福岡地裁大牟田支部・大牟田簡易裁判所 (注) 民事調停事件は、宅地建物調停、民事一般調停、農事調停などにわかれる。

その2 家事調停事件数

年次	受 理			既 済	未 済
	総 数	旧 受	新 受		
昭 和 55 年	162	15	147	127	35
56	151	35	116	129	22
57	143	22	121	124	19
58	148	19	129	126	22
59	153	22	131	116	37

資料 福岡家裁大牟田支部

その3 家事審判事件数

年次	受 理			既 済	未 済	家事相談 件 数
	総 数	旧 受	新 受			
昭 和 55 年	543	33	510	516	27	607
56	611	27	584	596	15	547
57	564	15	549	550	14	735
58	659	14	645	641	18	678
59	656	18	638	624	32	569

資料 福岡家裁大牟田支部

239 刑事事件処理状況

年次	支部通常公判事件					簡易通常公判事件					略式命令事件	
	受 理			既 済	未 済	受 理			既 済	未 済	総 数 (新受)	うち 交通事件 (新受)
	総数	旧受	新受			総数	旧受	新受				
昭 和 55 年	155	20	135	121	34	31	5	26	19	12	3,198	3,046
56	196	34	162	156	40	71	12	59	63	8	3,141	2,964
57	236	40	196	203	33	70	8	62	61	9	3,249	3,012
58	217	33	184	173	44	40	9	31	33	7	3,197	3,007
59	230	44	186	205	25	41	7	34	38	3	3,237	3,107

資料 福岡地裁大牟田支部・大牟田簡易裁判所

240 家庭裁判所の種類別事件数

種 別		56 年	57 年	58 年	59 年
(1) 家事審判事件数 (新受について)	総 数	584	549	645	638
	禁治産の宣告及び取消	2	—	—	2
	失そうの宣告及び取消	7	3	5	6
	子の氏の変更の許可	246	289	349	375
	養子縁組の許可	4	7	2	2
	離縁をするについての許可	5	2	1	—
	特別代理人の選任	11	10	13	7
	後見人・保佐人・後見監督人の選任	10	11	9	6
	相続放棄の申述	20	14	59	39
	親権者の指定又は変更	5	5	3	8
	扶養に関する処分	5	3	4	12
	遺産の分割	2	—	1	—
	相続財産の管理人の選任など	1	4	4	10
	不在者の財産の管理に関する処分	12	6	5	11
	名の変更についての許可	17	16	13	16
	戸籍の訂正についての許可	2	5	—	1
	精神衛生法第20条第2項の事件	234	165	155	132
	その他	4	9	22	11
種 別		56 年	57 年	58 年	59 年
(2) 家事調停事件数 (新受について)	総 数	116	121	129	131
	婚姻から生ずる費用の分担に関する処分	—	1	8	1
	子の監護者の指定に関する処分など	5	11	5	13
	親権者の指定又は変更	16	16	12	23
	扶養に関する処分	2	7	9	5
	遺産の分割に関する処分	3	1	7	5
	婚姻中の夫婦間の事件	61	62	73	68
	婚姻外の男女間の事件	5	1	—	2
	離婚男女関係にもとづく慰謝料	4	3	1	3
	親族間の紛争	5	5	3	2
	家事審判法第23条に掲げる事項	8	9	5	4
	離 縁	4	—	1	1
	そ の 他	3	5	5	4

資料 福岡家裁大牟田支部

241 交通関係事件数

年次	総数 (既済)	罰 金								未 済
		既済件数	科 料	5千円 未 満	5千円 以 上	1万円 以 上	3万円 以 上	5万円 以 上	10万円 以 上	
昭和55年	3,121	3,108	16	17	870	1,508	387	240	70	13
56	2,977	2,977	24	12	820	1,433	377	218	93	—
57	3,012	3,012	21	7	746	1,564	394	220	60	—
58	3,007	3,007	22	14	750	1,563	422	184	52	—
59	3,107	3,107	23	12	769	1,620	440	208	35	—

資料 大牟田簡易裁判所

242 一般登記件数

年次	登記件数		不動産登記		商業法人等 の 登 記	その他の登記		登記簿の謄抄 本閲覧、証明 等の請求件数
	件 数	個 数	件 数	個 数	件 数	件 数	個 数	
昭和55年	19,515	34,833	18,351	34,451	937	227	382	319,893
56	19,660	38,317	18,379	38,115	1,113	168	202	224,587
57	19,969	39,737	18,888	39,464	928	153	273	219,191
58	18,553	35,236	17,325	35,074	1,104	124	162	257,318
59	17,206	32,878	15,948	32,648	1,083	175	230	364,556

資料 福岡法務局大牟田出張所

(注) 個数とは、土地については筆数、建物は建物登記簿の1登記用紙に登記された単位をいう。

243 風俗営業者数 (各年1月1日現在)

年次	総数	1号	2号			3号	4号	6号	7号		
		キャバレー	料亭	カフェー	料理店	ナイト クラブ	ダンス ホール	営業	パチンコ	麻雀	その他
昭和56年	207	20	15	51	45	1	1	1	23	49	1
57	204	19	14	50	44	1	1	1	23	51	—
58	188	17	14	42	40	1	1	1	24	47	1
59	177	15	13	36	38	1	1	1	26	45	1
60	138	11	12	22	20	1	1	1	26	43	1

資料 大牟田警察署

(注) 6号営業とは客席における照度を10ルクス以下で営むもの、および見とおし困難な客席で、5m²以下で営むものをいう。

244 刑法犯罪発生件数と検挙件数（大牟田警察署管内）

罪種別	56年		57年		58年		59年	
	発生	検挙	発生	検挙	発生	検挙	発生	検挙
総数	2,112	1,306	2,242	1,320	2,532	1,358	2,900	1,176
凶悪犯	12	10	28	31	13	11	15	14
殺人	4	4	7	7	8	8	13	13
強姦	4	2	8	9	2	2	—	—
放火	—	—	1	1	—	—	1	1
強盗	4	4	12	14	3	1	1	—
粗暴犯	142	144	137	141	118	120	232	232
凶器準備集合	—	—	—	—	8	10	—	—
恐喝	20	20	13	15	22	23	138	138
傷害	72	72	70	70	48	47	55	55
暴行	45	45	46	48	33	33	37	37
脅迫	5	7	8	8	7	7	2	2
窃盗	1,615	807	1,847	898	2,074	897	2,479	776
知能犯	282	285	174	196	273	277	137	120
詐欺	82	78	116	133	19	16	69	59
横領	59	65	54	57	43	44	60	59
偽造	136	137	4	6	211	217	8	2
瀆職	—	—	—	—	—	—	—	—
背任	5	5	—	—	—	—	—	—
風俗犯	5	4	22	21	9	10	1	1
賭博	3	2	6	4	—	—	—	—
わいせつ行為	2	2	7	7	2	2	1	1
わいせつ物	—	—	9	10	7	8	—	—
その他の刑法犯	56	56	34	33	45	43	36	33
ぞう物	4	2	3	2	16	15	2	2
その他	52	54	31	31	29	28	34	31

資料 大牟田警察署

245 特別法犯罪（大牟田警察署管内）

年次	55年	56年	57年	58年	59年
総数	26,961	23,904	27,314	27,238	23,620
道路交通	26,743	23,570	26,897	26,897	23,325
銃砲刀剣	29	35	17	42	19
軽犯罪	3	—	5	2	4
その他	186	299	395	297	272

資料 大牟田警察署

246 少年ぐ犯行為（大牟田警察署管内）

年次	55年	56年	57年	58年	59年
総数	2,478	2,939	2,615	2,329	2,714
凶器携帯	—	—	—	1	3
乱暴けんか	55	26	29	4	29
たかり	8	1	4	1	0
家出	21	6	10	15	24
怠学怠業	66	89	89	76	93
金品持出し	2	7	6	—	1
金銭濫費	—	—	—	—	—
婦女誘惑 いたずら	1	—	—	1	—
不純異性交遊	5	13	5	10	5
飲酒	117	97	63	65	89
喫煙	1,279	1,511	1,409	1,227	1,443
不良交友	41	44	58	56	63
暴走行為	16	15	31	23	82
無断外泊	2	—	10	8	7
不健全娯楽	51	61	10	13	44
深夜はいかい	698	902	788	707	706
薬物濫用	82	149	42	68	52
その他	34	18	61	54	73

資料 大牟田警察署

(注) 少年ぐ犯行為とは、20歳未満の者による罪をおかすおそれのある不良行為をいう。

247 少年犯罪（大牟田警察署管内）

罪種別	55年	56年	57年	58年	59年
総数	365	412	734	572	567
凶悪犯	2	1	19	2	2
殺人	1	—	—	—	1
強姦	—	1	9	1	—
放火	1	—	—	—	1
強盗	—	—	10	1	—
粗暴犯	36	48	81	72	115
恐喝	2	2	7	19	54
傷害	17	22	57	33	45
暴行	17	24	17	20	16
脅迫	—	—	—	—	—
窃盗	310	320	475	437	397
詐欺	2	1	1	1	—
横領	3	21	39	38	48
賭博	—	—	—	—	—
わいせつ	—	7	4	—	—
業務上過失犯	—	—	—	—	—
その他	12	14	15	22	5

資料 大牟田警察署 (注)少年犯罪とは14歳以上20歳未満の者による犯罪をいう。

248 海上検挙状況

年次	総数	海事関係 法令違反	漁業関係 法令違反	出入国関係 法令違反	貿易関係 法令違反	刑法犯	海上公害関 係法令違反	その他の 法令違反
		件				数		
昭和57年	314	189	59	1	—	39	16	10
58	280	185	25	—	—	45	22	3
59	443	340	57	—	—	4	40	2
		人				員		
昭和57年	230	103	68	1	—	26	24	8
58	204	120	23	—	—	33	27	1
59	326	184	92	—	—	7	43	—

資料 三池海上保安部

XXI 災害および事故

249 稲麦の被害状況

(単位 ヘクタール トン)

年 度	水 陸 稲						麦 類					
	総 量		風 水 害		病 虫 害		総 量		風 水 害		病 虫 害	
	面積	被害量	面積	被害量	面積	被害量	面積	被害量	面積	被害量	面積	被害量
昭 和 54 年 度	37	24	6	2	31	22	5	40	5	40	—	—
55	145	402	138	375	7	27	23	33	23	33	—	—
56	12	11	3	1	9	10	45	31	45	31	—	—
57	29	26	13	9	16	17	58	27	58	27	—	—
58	49	31	11	8	38	23	16	8	16	8	—	—

資料 市経済部農林水産課 (注) 麦類は作付から収穫まで2年度にまたがっているが、作付年度により集計した。

250 産業別労働死傷者数(大牟田労働基準監督署管内)

年 度		総 数	製 造 業	鉱 業	土石採取業	建 設 業	運 輸 業	貨物取扱業	そ の 他
件 数	昭和54年度	1,145	299	347	—	301	78	26	94
	55	1,029	321	206	2	287	11	77	125
	56	875	279	189	—	242	37	36	92
	57	819	200	243	—	220	44	19	93
	58	716	178	205	—	167	53	20	93
死 亡 者	昭和54年度	5	—	3	—	1	—	—	1
	55	12	2	6	—	4	—	—	—
	56	13	4	6	—	1	—	1	1
	57	5	—	2	—	1	1	1	—
	58	5	1	1	—	2	1	—	—
負 傷 者	昭和54年度	1,140	299	344	—	300	78	26	93
	55	1,017	319	200	2	283	11	77	125
	56	862	275	183	—	241	37	35	91
	57	814	200	241	—	219	43	18	93
	58	711	177	204	—	165	52	20	93

資料 大牟田労働基準監督署 (注) この表は労働者死傷病報告により集計した。

251 救 急 出 動 件 数

年 次	総 数	火 災	風 水 害	水 難	交 通 事 故	労 働 災 害	運 動 競 技	一 般 負 傷	加 害	自 損 行 為	急 病	そ の 他
昭和55年	2,410	9	2	8	595	31	29	253	53	42	1,000	388
56	2,371	5	1	4	553	30	17	256	44	33	1,008	420
57	2,348	4	—	3	591	27	23	209	46	35	1,071	339
58	2,599	4	—	6	641	32	15	274	46	39	1,117	425
59	2,595	7	—	6	572	55	18	268	59	32	1,257	321

資料 市消防本部

252 海 難 発 生

年 次	海 難 発 生 船		被 救 助				
	隻 数	人 員	総 数		海 上 保 安 部 救 助		海 上 保 安 部
			隻 数	人 員	隻 数	人 員	隻 数
昭 和 55 年	11	146	4	12	—	—	2
56	17	76	9	18	3	4	2
57	17	55	5	10	2	5	—
58	8	16	3	3	—	—	—
59	13	41	10	30	2	4	—

資料 三池海上保安部

253 交 通 事 故 発 生

年 次	発 生 件 数	死 者	負 傷 者	交 通 手 段 別			時	
				自 動 二 輪 (含 原 付)	自 転 車	歩 行 者	0 ~ 8 時	8 ~ 10 時
				昭 和 55 年	1,158	9	1,434	499
56	1,125	13	1,366	453	227	209	129	140
57	1,121	13	1,335	315	161	166	182	148
58	1,203	13	1,431	508	240	199	159	170
59	1,145	8	1,363	481	225	186	112	154

資料 大牟田警察署

254 火 災 の

年 次	総 数	火 災 件 数							焼 失 程 度 (棟)		
		建 物			林 野	船 舶	車 輛	そ の 他	全 焼	半 焼	部 分 焼
		総 数	延 焼	不 延 焼							
昭 和 55 年	100	66	12	54	5	—	7	22	18	8	70
56	90	63	14	49	1	—	2	24	21	8	65
57	113	57	8	49	10	—	4	42	17	5	53
58	105	51	13	38	1	—	6	47	24	5	51
59	137	62	4	58	8	—	8	59	6	6	50

資料 市消防本部

救 助 状 況

船			自力入港船		全 損 船		人のみの海難	
と他による救助	そ の 他		隻 数	人 員	隻 数	死 亡 行方不明	救 助	死 亡 行方不明
人 員	隻 数	人 員						
1	2	11	5	133	2	1	2	4
1	4	13	6	57	2	1	6	9
—	3	5	12	45	—	—	5	13
—	3	3	5	12	—	1	3	6
—	8	26	3	11	—	—	2	8

生 状 況 (大牟田警察署管内)

間 別 件 数							年 代 別 死 傷 者 数					
10~12 時	12~14 時	14~16 時	16~18 時	18~20 時	20~22 時	22~24 時	幼 稚 園 児	小学生	中学生	高校生	成 人	老 人
138	100	156	244	139	68	35	70	91	18	116	968	180
159	94	148	206	146	65	38	58	65	28	84	927	217
145	100	137	163	154	56	36	41	66	23	66	945	207
151	110	149	219	135	61	49	40	76	26	85	1,037	180
148	116	151	209	151	60	44	38	69	21	97	908	238

概 況

焼失面積		罹 災 世 帯			死 傷 者		損 害 見 積 額 (千円)					
建 物 (m ²)	林 野 (アール)	全 損	半 損	小 損	死 者	傷 者	総 数	建 物	林野	車 輛	船 舶	その他
4,035	25	15	4	54	4	19	102,045	99,721	—	1,415	—	909
2,291	5	25	7	42	8	10	149,878	149,455	—	325	—	98
2,252	620	20	5	36	2	12	118,586	116,942	15	166	—	1,463
2,797	—	15	4	41	4	11	131,558	131,220	10	254	—	74
1,881	133	11	10	41	3	21	164,964	160,415	26	597	—	3,926

255 原因別火災発

年次	総数	電気関係					ガ ス 器 具 類 (含、ガス溶接機)	油類		車 輛	危険物			使用		
		電 熱 器 具 類	電 灯	電 気 装 置	送 配 線	漏 電		石 油 ス ト ー ブ コ ン ロ 、 不 良	同 取 扱 不 良		化 学 薬 品	油 類 (含、 引火)	そ の 他	風 呂 か ま ど (含、 油、 ガス)	こ ん ろ か ま ど (含、 油、 ガス)	火 鉢 こ た つ
昭和50年	117	1	-	2	5	-	10	-	2	1	-	-	-	2	-	-
51	102	1	-	-	2	2	5	1	1	1	-	3	1	6	1	1
52	112	1	-	3	1	-	2	-	2	4	-	7	-	5	3	1
53	122	-	1	2	-	-	2	2	-	6	-	10	-	5	5	-
54	98	1	1	1	3	-	4	1	1	6	-	10	-	5	5	-
55	100	1	-	1	1	1	-	1	1	7	-	10	-	3	11	-
56	90	3	-	-	4	1	2	3	2	2	-	3	-	5	1	-
57	113	-	2	4	2	-	3	1	1	4	1	4	-	4	6	1
58	105	1	-	1	1	-	2	-	4	6	-	-	-	1	12	-
59	137	-	-	2	4	1	12	1	1	2	-	8	1	1	3	-

資料 市消防本部

256 時間別覚知別火災発生件数

年次	火災件数	時間別件数								覚知別件数					
		0 時	3 時	6 時	9 時	12 時	15 時	18 時	21 時	119	一 般 加 入 電 話	警 察 電 話	駆 込 通 報	鎮 火 後 通 報	そ の 他
昭和50年	117	2	7	6	19	35	29	9	10	109	1	2	2	3	-
51	102	7	4	4	11	23	32	14	7	77	2	7	5	10	1
52	112	11	4	3	14	24	27	19	10	85	3	4	-	18	2
53	122	6	4	6	19	32	36	15	4	109	1	2	-	9	1
54	98	9	6	7	11	19	23	15	8	83	-	4	1	9	1
55	100	8	11	7	9	18	24	19	4	75	1	3	2	10	9
56	90	10	6	3	9	14	27	18	3	75	2	1	3	8	1
57	113	15	4	4	11	23	32	17	7	98	1	1	-	13	-
58	105	7	2	5	15	25	21	19	11	89	2	-	-	13	1
59	137	13	4	8	21	35	34	12	10	112	3	2	3	15	2

資料 市消防本部

生 件 数

取 灰	火 の 不 始 末						煙 突			た ば こ の 吸 殻	弄 火	自 然 発 火	落 雷	放 火 不 審 火	不 明 火	そ の 他	年 次
	た き 火	野 焼 き	口 線 ソ ク 香	マ ッ チ	花 火	そ の 他	飛 火	過 熱	破 損								
2	24	-	3	11	3	3	-	1	-	16	8	-	-	12	1	10	50
-	15	-	3	3	6	2	-	-	1	16	9	1	1	11	-	9	51
2	25	-	1	6	1	1	1	-	-	7	10	-	1	21	1	6	52
1	34	1	3	3	2	1	1	3	2	9	15	-	1	8	1	4	53
2	13	-	1	3	2	-	-	1	-	10	7	1	-	16	4	-	54
2	10	-	1	-	-	1	1	2	-	4	13	1	1	16	7	4	55
1	10	-	6	3	2	-	6	2	-	14	7	-	-	8	3	2	56
1	23	-	3	2	6	1	-	1	-	16	9	1	-	9	2	6	57
3	21	1	3	5	1	2	-	1	1	13	10	-	1	11	4	-	58
1	34	-	-	7	4	1	-	1	-	17	12	1	-	15	6	2	59

257 消 防 施 設

年 次	消 防 署									消 防 団				消 防 水 利		
	消 防 吏 員 数	消 防 自 動 車								団 員 数	機 械			消 火 栓 (公 設)	貯 水 槽 (公 設)	プ ー ル
		総 数	ボ ン プ 車	タ ン ク 車	化 学 車	は し ご 車	救 急 車	広 報 車	そ の 他 の 車		消 自 防 ボ 動 ン プ 車	車 そ の 他	可 ポ ン 搬 ブ			
昭 和 50 年	118	16	3	4	1	2	2	2	2	729	12	3	46	1,623	95	37
51	118	16	2	5	1	2	2	2	2	725	11	4	48	1,655	98	37
52	124	17	2	5	1	2	2	2	3	735	11	5	48	1,688	106	37
53	124	16	3	3	1	2	2	2	3	733	11	5	47	1,740	111	37
54	130	17	3	3	1	2	3	2	3	735	12	5	40	1,798	118	37
55	130	18	3	4	1	1	3	2	4	732	12	6	40	1,825	117	38
56	130	16	2	3	1	1	3	2	4	724	12	6	40	1,836	121	38
57	130	16	2	3	1	1	3	2	4	728	12	6	40	1,860	135	41
58	130	16	3	3	-	1	3	2	4	726	12	6	40	1,849	141	40
59	130	16	3	3	-	1	3	2	4	740	12	6	40	1,883	147	41

資料 市消防本部

大牟田のあゆみ

古 代

景行天皇高田行宮にいたもう時歴木の巨木があったのにちなみ「御木の国」と称せられた

平安朝時代

弘仁14年 823 三毛中納言源師親が普光寺を建立
延喜の頃 901 三毛郡と称せられた
932 三毛師が宮原天満宮を建立

鎌倉時代

1192 今山岳の活動により三つの池出現、頼朝の時三池と称せられた

室町時代

文明元年 1469 伝治左衛門という一農民が山中で焚火中、燃える石（石炭）を発見
慶長の頃 1600 立花氏が三池を領治

江戸時代

寛文4年 1664 平塚喜左衛門が早鐘山の谷に堤を築く
延宝2年 1674 三池藩が早鐘山の谷に眼鏡橋をかけた
享保6年 1761 柳河藩家老 小野春信 平野鷹取山の地を賜り同年11月ここで石炭の採掘を始めた
寛政2年 1790 三池藩が石山法度を布告
4年 1792 温泉岳（雲仙岳）爆発、大津波におそわれる
享和3年 1803 立花内善 吉ヶ谷の大堤を築く
文化3年 1812 伊能忠敬一行三池郡地方を測量
嘉永6年 1853 三池藩で生山を開坑
安政4年 1857 生山、平野山両坑の境界争い始まる
明治5年に再度争い起こり三瀧県から中止を命ぜられる
" " 大浦坑開坑、大正15年閉鎖

明治時代

明治2年 1869 立花種恭 三池藩知事に任じられる
4年 1871 三池藩士族が石炭採掘を願い出た
" " 三池藩三池県となり同年11月久留米、柳河、三池の三県を廃して三瀧県となる
6年 1873 炭坑一円が官山となった
" " 三瀧県囚徒を三池炭山に初めて使役
" " 天梁、御木、咸休等の小学校が設立

明治7年 1874 大牟田郵便局設立
8年 1875 梅谷坑口付近に初めてコークス炉が建設される
9年 1876 志賀巽軒が銀水義塾を建て九州各地の子弟を教育、後伝習館分校を経、銀水高等小学校となる
" " 三瀧県を廃し福岡県に合併
10年 1877 浜田又平熊本県から来て小浜の干拓に従事、数年後に完成
" " 石炭搬出のため大牟田川口の航路拡大に着手
11年 1878 大浦坑、大牟田川口間の馬車鉄道完成
16年 1883 七浦坑操業開始、明治30年廃坑
" " 三池集治監設置、のち三池監獄を経て三池刑務所と改称され、昭和6年廃止された
17年 1884 三池鉱山本局、七浦間に初めて電話開通
19年 1886 地元金融機関として初めて三池銀行江浦村に設立、翌年大牟田支店開設（現三井銀行大牟田支店）
20年 1887 地元初の会社として三池土木会社設立
" " 宮浦港が出炭操業開始
22年 1889 政府から炭山の営業権一切の引き渡しを終わり三池炭鉱社名で営業開始
" " 町制実施、大牟田町、三池町ができる
" " 三池紡績会社設立、九州紡績と改称後鐘紡に合併、昭和17年廃止
24年 1891 九州鉄道KK久留米、高瀬間開通、大牟田駅開設
" " 宮浦、横須浜間専用鉄道敷設
27年 1894 三池初めての発電所、七浦発電所新設
坑外に初めて電灯がともる
29年 1896 郡制施行、三池郡大牟田町となる
" " 勝立坑操業開始、昭和3年廃止
31年 1898 宮原坑操業開始、昭和6年廃止
" " 直轄坑夫を募集
35年 1902 大牟田港起工
" " 万田坑操業開始、昭和26年廃止
36年 1903 大牟田郵便局で電話開始
41年 1908 三池港竣工、開港場に指定される
42年 1909 三池港開門完成、長崎税関三池税関所開所
45年 1912 わが国初の副産物回収コップース炉操業開始、同年4月ガス、タール工場運転開始、三井化学工業KKの基礎が確立
" " 港務所と万田間専用電道が電化される

大正時代

大正 3年	1914	三池製煉所が亜鉛製煉操業開始
5年	1916	電気化学大牟田工場建設操業開始
6年	1917	



7年	1918	万田坑に暴動事件起こり、各坑に罷業続出、軍隊の出動となった
10年	1921	上水道市内一部に通水開始
12年	1923	四山坑が出炭開始
13年	1924	製作所中心に労働争議が起こった
"	"	宮浦大斜坑で出炭開始
15年	1926	市制10周年記念国産共進会開催
"	"	銀水駅開設

昭和時代

昭和 2年	1927	大牟田電気軌道、旭町、四山間竣工
4年	1929	大牟田駅、三池町間初めてバス開通
"	"	三川町を市に編入
"	"	記念グラウンド（天皇即位の御大典記念）完成
5年	1930	坑内請負制度廃止、女子坑内夫の入坑禁止
"	"	囚人の採炭作業や馬匹使役を廃止
6年	1931	三池窒素工業KKを設立、合成硫安製造開始。同12年東洋高圧と合併
7年	1932	大牟田港県費支弁港湾に指定
"	"	大牟田商工会議所設立
9年	1934	腸チフス流行（患者582人）
10年	1935	東洋高圧大牟田工場竣工、硫安製造開始。同25年から尿素製造を始めた。
11年	1936	大牟田市役所が新築落成
12年	1937	爆発赤痢発生（患者約12,000人、死者約500人）
13年	1938	九州鉄道KKの電車、栄町まで開通、翌年7月大牟田駅まで延長される
15年	1940	わが国初の石油合成法による人造石油生産に成功、三井化学移管後同18年三池石油合成KK設立にともない生産継続
"	"	三川坑で採炭開始
16年	1941	玉川村、駛馬町、三池町、銀水村を市に編入
"	"	東洋軽金属KK設立、終戦とともに操業中止
17年	1942	全市大水害に襲われた
"	"	市立図書館、有明町に開館
18年	1943	大牟田市消防署設立
19年	1944	工場地帯が空襲をうける
20年	1945	市内中心地、工場地帯が空襲のため甚大な被害をうけた

昭和21年	1946	三池合成工業KK設立、人造石油製造から各種化学製品製造に転換、37年三井化学と合併
22年	1947	港第二発電所運転開始
23年	1948	大牟田警察所、自治体警察となり、29年県警察にもどった
24年	1949	県立保健所市に移管、市保健所が設立
25年	1950	市立病院が不知火町に新築落成
27年	1952	市内電車が廃止
"	"	炭労の無期限ストライキ始まり、2ヶ月におよんだ
"	"	国営三池干拓建設事業起工、42年9月完工
28年	1953	人工島初島大牟田市編入
29年	1954	市民会館落成
30年	1955	健老町地先埋立地大牟田市編入
31年	1956	市立動物園誕生
32年	1957	延命プール完成
"	"	市制40周年記念事業として大牟田産業科学大博覧会開催（会期51日、経費3億円）
33年	1958	市体育館が完成
34年	1959	三井鉱山の企業合理化の一端として製作所がKK三井三池製作所として独立
35年	1960	三池炭鉱の企業合理化をめぐる、史上最大の争議のはじまり10カ月におよんだ
"	"	本浜田町地先埋立地大牟田市に編入、西新町と呼称する
"	"	九州電力新港発電所運転開始
36年	1961	東洋高圧大牟田工業所にテキサコ式ガス発生炉建設、ガス源がコークスから原油に切り換えられた
37年	1962	本市が「産炭地域振興臨時措置法」にもとづく6条地域に指定された
"	"	交通安全都市宣言
"	"	7月集中豪雨による被害続出（浸水家屋11,252戸）
"	"	新地町地先埋立地大牟田市編入
"	"	産炭地振興初の企業として三池コークスKK設立、40年大牟田工場完成
38年	1963	国立有明工業高等専門学校開校
"	"	集中豪雨による被害続出（浸水家屋3,474戸）
"	"	11月9日三川炭じん爆発により大災害が起こり死者458人、日本炭鉱史上第2の重大事故となる
39年	1964	市財政危機により「地方財政再建促進特別措置法」の準用指定をうけた
"	"	NHKと民放3社のテレビ中継局完成
"	"	新産業都市に正式指定された
"	"	白川小学校で集団赤痢発生（患者198人）
"	"	暴力追放都市宣言
"	"	「ばい煙規制法」が適用された
"	"	農村有線放送電話事業開始、昭和50年廃止
40年	1965	第2人工島に四山鉱坑口移転
"	"	三池工業高等学校、全国高等学校野球

昭和40年	1965	選手権大会で初優勝 西鉄バス、準急「くまがわ」と衝突、 死者5人、重軽傷者22人	昭和52年	1977	会で二連勝 記録的な寒害で水道管破裂続出 潜塚古墳が国指定の文化財に
41年	1966	10年ぶり沖縄定期航路再開	"	"	市立保健所改築完成
"	"	三池港線道路、白金立体交差建設工事 着手、同43年4月完成	"	"	市制施行60周年を迎える
"	"	白金区画整理完了、千代町延長	"	"	三井石炭と有明炭鉱合併で520万トン 体制整う
42年	1967	大浦焼却場から飛火、異常乾燥で2日 間の山火事	昭和53年	1978	荒尾市との境界確定訴訟を起こす 大牟田港泊地埋め立着工56年完成
"	"	大牟田川から水銀反応あらわれる	"	"	SRC5Lプラント試験運転開始
"	"	70年振りの日照続き農作物の被害甚大	"	"	労働福祉会館オープン
43年	1968	三井アルミニウム工業KK設立、大牟 田、荒尾地区へ進出決定	"	"	三井三池製作所が、中国向け採炭プラ ントの輸出契約
"	"	上水道の延命配水池完成	"	"	三池山生活環境保全林整備事業に着工 56年完成
"	"	東洋高圧と三井化学合併	54年	1979	公害発生源の三井コークスG炉を廃止
"	"	九州で初めて大牟田水域の水質基準き まる	"	"	消防北部出張所建設着工、55年完成
"	"	通町地区区画整理事業始まる	"	"	宮浦公園にナイター施設が完成
44年	1969	西鉄新栄町駅および商店街建設始まる	55年	1980	市議会に大牟田地域再開発促進特別委 員会を設置
"	"	待望の市民交通災害共済制度スタート	"	"	市民会館（仮称）積立基金条例制定
"	"	三井アルミ130メートル大煙突完成	"	"	大牟田市再開発市民会議の結成
"	"	健老清掃工場完成	"	"	市立勝立地区公民館、勝立支所オープン （電送システムを採用）
45年	1970	第3人工島三池島完成	"	"	新栄町商店街のアーケード、カラー舗 装完成
"	"	三井アルミ電解工場完成、アルミ地金 初生産	56年	1981	電気税訴訟の訴えの取りさげ
"	"	「企業都市から市民都市へ」60年代を 目指すマスタープラン基本構想議決	"	"	障害者福祉都市の指定うける
46年	1971	市立養護学校開校	"	"	新三池港整備計画素案できる
"	"	三池港三井の私港から県管理港へ	"	"	再開発促進特別委員会に、発展計画推 進部会（新三池港、ニュータウン、企 業誘致、教育、文化）4部を設置
"	"	有明広域市町村圏（2市5町）スタート	"	"	大牟田市・大同市友好都市締結式
47年	1972	70歳以上の医療費無料になる	"	"	三井・東レが（カーボンファイバー開 発）CMT開発KKを設立
"	"	ごみ収集料無料に、し尿は人头割に	57年	1982	KK九州精密機器（電気関係プラスチ ック成形工場）着工
"	"	市立老人福祉センターオープン	"	"	雇用開発センター発足
48年	1973	し尿紛争起き、市直営化の方向で解決	"	"	水道庁舎完成
"	"	水俣病類似患者問題発生	"	"	若宮伝染病院を廃止
"	"	市立青年の家オープン	"	"	養護老人ホーム吉野園完成
"	"	公害病救済の地域指定受ける	"	"	市制施行65周年を迎える
"	"	市に行財政確立対策本部を設置、地方 自治確立を目指して運動を展開する	"	"	市民憲章制定（企画推進委員会が発足）
49年	1974	大牟田ハイツオープン	"	"	新農業構造改善事業スタート（上内地 区、4カ年事業）
"	"	大牟田川・港しゅんせつ工事始まる	"	"	大牟田・荒尾両市の境界問題円満解決 （9月境界線確定訴訟取り下げ）
"	"	市民体育館オープン、全国高等学校総 合体育大会行われる	"	"	全日本大学ソフトボール選手権大会開 かれる（延命球場など、男女44チーム）
50年	1975	電気税訴訟を起こす	"	"	延命公園に「福祉の森」建設始まる （57、58年度事業）
"	"	菊池川新導水路完成	58年	1983	市の木「くぬぎ」、市の花「やぶつば き」に決まる
"	"	公共下水道処理始める	"	"	大牟田小学校開校（笹林・不知火小学 校統合廃止）
"	"	公害による特定呼吸器病患者を市独自 で救済	"	"	三井石炭自家発電所（3月1日火入れ、 6月から営業開始）出力4万7500KW
"	"	大牟田高等学校、全国高等学校駅伝大 会で優勝	"	"	市民憲章碑完成（7月21日）
51年	1976	市立歴木保育所完成			
"	"	三井バーディッシュ染料KK大牟田工場 着工			
"	"	大浦ごみ埋立地造成			
"	"	有明炭鉱営業出炭にはいる			
"	"	復興土地区画整理事業に伴い、町界町 名地番変更			
"	"	大牟田高等学校、全国高等学校駅伝大			

昭和58年	1983	福祉の森完成（10月15日）
〃	〃	市立天領保育所開設
59年	1984	有明鉱火災（1月18日死者83人、 入院16人）
〃	〃	羽山台小学校開校（4月1日）
〃	〃	新葬祭場完成（7月25日）
〃	〃	歴史資料館オープン（8月1日）
〃	〃	勤労身体障害者教養文化体育施設、サ ン・アビリティーズ、オープン （11月18日）
60年	1985	総合福祉センターオープン（4月20日）

歴 代 市 長

歴 順	氏 名	就任年月日	退任年月日	歴 順	氏 名	就任年月日	退任年月日
初代	巖谷 忠順	T 6. 7. 3	T 10. 7. 2	11	田中 忠藏	S 26. 4. 26	S 30. 4. 3
2	岩井 敬太郎	T 11. 3. 23	T 15. 3.	12	細谷 治嘉	S 30. 5. 2	S 34. 4. 29
3	"	T 15. 4.	S 4. 8. 10	13	"	S 34. 5. 2	S 38. 4. 29
4	奥村 長作	S 4. 11. 23	S 8. 11. 22	14	円 仏 末吉	S 38. 5. 2	S 42. 4. 29
5	前田 慎吾	S 9. 5. 4	S 12. 12. 4	15	田中 忠藏	S 42. 4. 30	S 46. 4. 29
6	田中 修	S 13. 1. 23	S 17. 1. 22	16	山田 亀一	S 46. 4. 30	S 50. 4. 29
7	"	S 17. 1. 23	S 21. 1. 22	17	古賀 治	S 50. 4. 30	S 54. 4. 29
8	荒木 万寿夫	S 21. 1. 31	S 22. 4. 2	18	黒田 穰一	S 54. 4. 30	S 58. 4. 29
9	"	S 22. 4. 7	S 22. 4. 18	19	"	S 58. 4. 30	現 在
10	田中 忠藏	S 22. 6. 4	S 26. 3. 29				

歴 代 助 役

歴 順	氏 名	就任年月日	退任年月日	歴 順	氏 名	就任年月日	退任年月日
初代	宇野 誠	T 6.	T 7.	12	坪沼 寿義	S 30. 11. 18	S 34. 8. 1
2	吉田 斎	T 7. 11. 7	T 11. 11. 6	13	宮前 碩雄	S 34. 10. 15	S 38. 6. 18
3	竹尾 英敏	T 11. 11. 30	T 15. 11. 29	14	鳥越 義孝	S 38. 6. 17	S 42. 6. 16
4	鷺塚 正人	S 2. 5. 14	S 6. 5. 15	15	山田 亀一	S 42. 7. 28	S 46. 3. 9
5	井上 秀太郎	S 7. 1. 15	S 11. 1. 14	16	松葉 幸生	S 46. 7. 23	S 50. 7. 22
6	"	S 11. 1. 15	S 12. 12. 14	17	重枝 幹人	S 50. 9. 20	S 52. 9. 26
7	中富 鉄之助	S 13. 2. 1	S 17. 2. 4	18	舛永 栄吉	S 53. 7. 1	S 54. 6. 4
8	"	S 17. 2. 5	S 21. 2. 4	19	瓜生 孝	S 54. 6. 13	S 56. 3. 31
9	田中 忠藏	S 21. 3. 8	S 22. 5. 17	20	河口 政俊	S 56. 4. 1	S 60. 3. 31
10	山田 亀一	S 22. 10. 10	S 26. 10. 2	21	石川 北	S 60. 4. 1	現 在
11	山田 亀一	S 26. 10. 15	S 30. 7. 8	"	塩塚 公一	"	"

歴 代 収 入 役

歴 順	氏 名	就任年月日	退任年月日	歴 順	氏 名	就任年月日	退任年月日
初代	大坪 虎次郎	T		10	猿渡 清一郎	S 25. 2. 22	S 29. 2. 21
2	森 四郎	T 8. 2. 26	T 12. 2. 25	11	"	S 29. 3. 6	S 33. 3. 5
3	"	T 12. 5. 14	S 2. 3. 29	12	吉田 安夫	S 34. 3. 14	S 38. 3. 10
4	"	S 2. 5. 14	S 6. 5. 13	13	小川 留吉	S 38. 6. 17	S 42. 6. 16
5	"	S 6. 7. 18	S 10. 7. 17	14	"	S 42. 7. 28	S 46. 7. 22
6	井形 政太郎	S 11. 1. 22	S 15. 1. 21	15	"	S 46. 7. 22	S 50. 7. 23
7	"	S 15. 1. 22	S 19. 1. 23	16	吉田 倬三	S 50. 9. 20	S 54. 6. 4
8	"	S 19. 1. 24	S 23. 1. 23	17	中村 清次郎	S 54. 6. 13	S 58. 6. 12
9	"	S 23. 1. 23	S 25. 1. 6	18	桑野 不二夫	S 58. 7. 19	現 在

歴代市会議長

歴 順	氏 名	就任年月日	退任年月日	歴 順	氏 名	就任年月日	退任年月日
初代	福井 福太郎	T 6. 5.12	T 7. 3.19	12	境 慧	S 26. 5.10	S 30. 5. 1
2	森 時三郎	T 7. 4.23	T 10. 4.30	13	〃	S 30. 5.18	S 34. 5. 1
3	吉田 卯三郎	T 10. 5.16	T 14. 4.20	14	舛永 栄吉	S 34. 5.18	S 38. 5. 1
4	臼田 久内	T 14. 5. 8	S 4. 4.30	15	境 慧	S 38. 5.15	S 42. 5. 1
5	平山 喜録	S 4. 5.11	S 8. 4.30	16	〃	S 42. 5.12	S 46. 5. 1
6	〃	S 8. 5.11	S 12. 4.30	17	〃	S 46. 5.14	S 50. 5. 1
7	鶴 惣市	S 12. 6. 1	S 17. 5.20	18	堺 親義	S 50. 5.13	S 54. 5. 1
8	〃	S 17. 6.20	S 22. 2.14	19	境 造	S 54. 5.24	S 56. 9.30
9	江上 平	S 22. 2.22	S 22. 4.29	20	山浦 勇次郎	S 56. 9.30	S 58. 5. 1
10	藤津 潔	S 22. 5.24	S 24. 6.30	21	〃	S 58. 5.19	現 在
11	坂井 又雄	S 24. 6.30	S 26. 4.29				

歴代市会副議長

歴 順	氏 名	就任年月日	退任年月日	歴 順	氏 名	就任年月日	退任年月日
初代	吉田 卯三郎	T 6. 5.12	T 10. 4.30	12	境 慧	S 24. 6.30	S 26. 4.29
2	浜田 義孝	T 10. 5.16	T 12.12.17	13	加倉 広斗	S 26. 5.10	S 30. 5. 1
3	平山 喜録	T 13. 3.27	T 14. 4.30	14	江上 平	S 30. 5.18	S 34. 5. 1
4	大道 常吉	T 14. 5. 8	S 4. 4.30	15	松本 勇	S 34. 5.18	S 38. 4. 2
5	水町 浅五郎	S 4. 5.11	S 7.12.13	16	野方 重男	S 38. 5.15	S 42. 5. 1
6	円 仏七蔵	S 7. 2.19	S 8. 4.30	17	〃	S 42. 5.12	S 46. 5. 1
7	〃	S 8. 5.11	S 12. 4.30	18	佐藤 猛	S 46. 5.14	S 50. 5. 1
8	吉永 節治	S 12. 6. 1	S 17. 5.20	19	平山 隆博	S 50. 5.13	S 54. 5. 1
9	古賀 喜太郎	S 17. 6.22	S 20. 2.13	20	中原 勝喜	S 54. 5.24	S 58. 5. 1
10	古賀 常吉	S 20. 2.20	S 22. 4.29	21	〃	S 58. 5.19	現 在
11	坂井 又雄	S 22. 5.24	S 24. 6.30				

市議会のしくみ

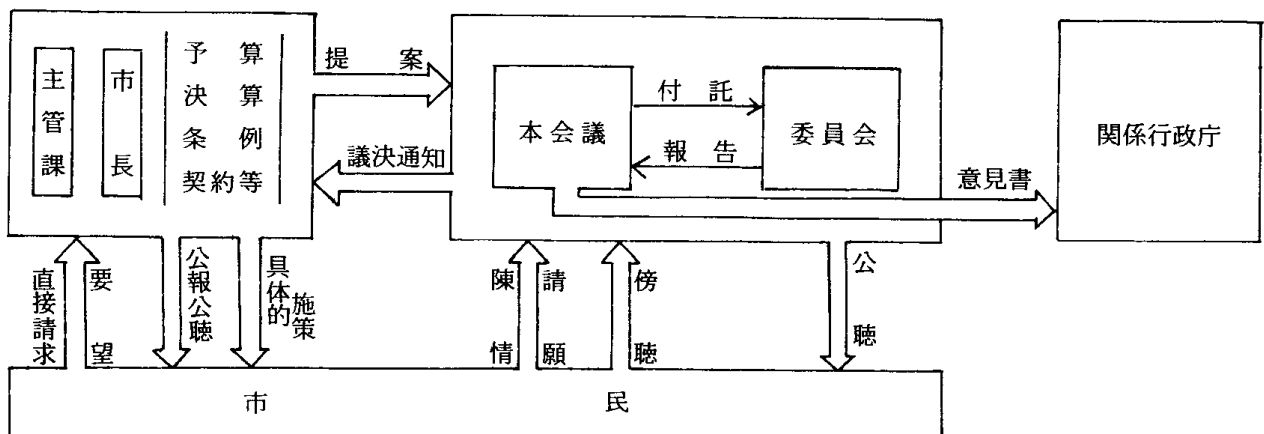

大牟田市役所機構一覽表

昭和59年4月1日現在

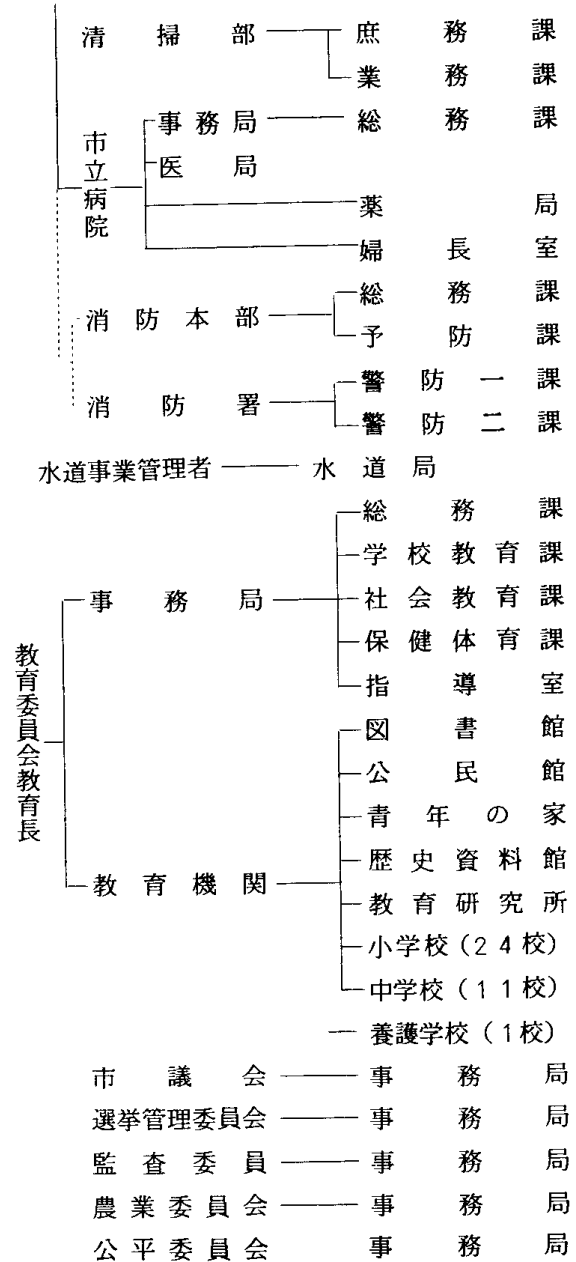
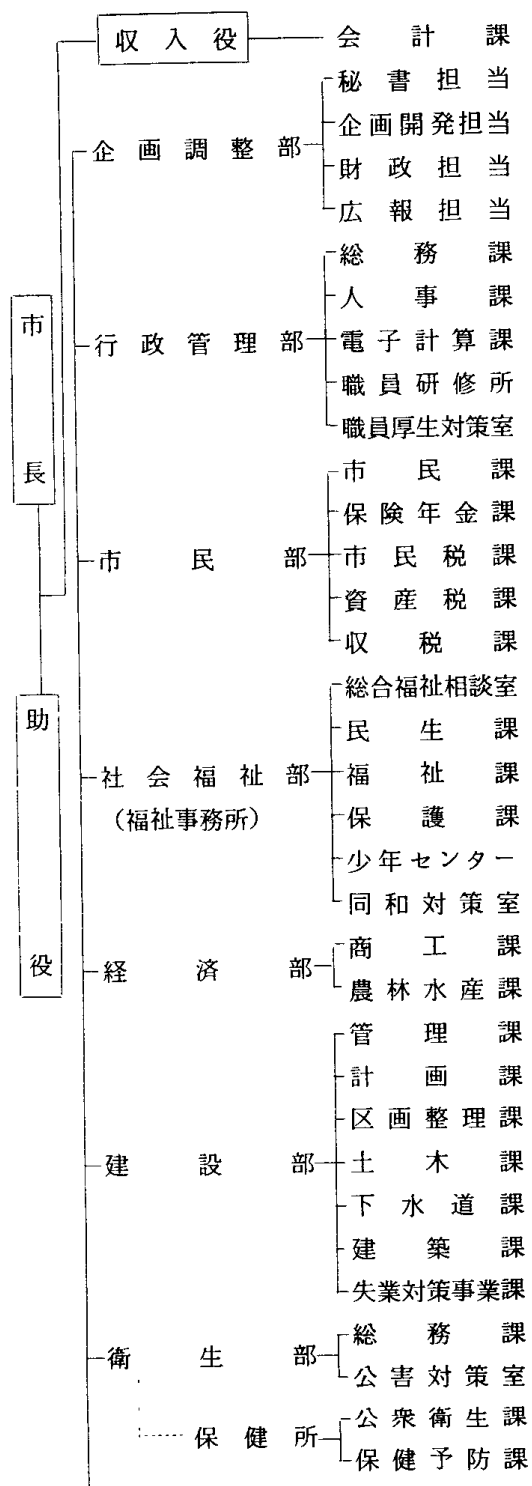

大牟田市にある文化財一覧表

S 60. 3. 31 現在

行政区分	指定区分	指定年月日	文化財の名称	数量	所在地
国指定	建造物 (重要文化財)	昭 45. 6. 17	早鐘眼鏡橋 (付、旧水路 10m)	1 基	早鐘町 128
〃	史跡	昭 36. 4. 5	萩ノ尾古墳	1 基	萩尾町 2 丁目 356
〃	〃	昭 52. 2. 17	潜塚古墳	1 基	黄金町 1 丁目 471
県指定	彫刻	昭 33. 4. 3	木造薬師如来坐像	1 軀	大字今山 2538 普光寺境内
〃	〃	昭 38. 1. 16	木造慈覚大師坐像	1 軀	〃 〃
〃	考古資料	昭 32. 8. 5	黒崎山舟形石棺	1 基	大牟田市歴史資料館内
〃	〃	昭 33. 4. 3	宮原石層塔残欠	1 基	宮原町 1 丁目 191
〃	〃	昭 33. 10. 29	不動明王板碑 (附梵字 阿弥陀三尊板碑)	1 基 (1 基)	大字今山字本村 2538 普光寺境内
〃	〃	昭 33. 10. 29	石造六地藏	1 基	大字倉永 8729
〃	〃	昭 33. 10. 29	南無阿弥陀仏名号板碑 (附四面仏石塔残欠)	1 基 (1 基)	藤田町 743 藤田天満宮境内
〃	〃	昭 34. 3. 23	石 甲	1 個	大牟田市歴史資料館内
〃	〃	昭 36. 4. 5	今山普光寺ならびに 定林寺石塔群	1 括	大字今山字本村 大字今山字大塔
〃	〃	昭 37. 4. 19	石幢残欠	1 基	宮原町 1 丁目 191 宮原天満宮境内
〃	〃	昭 38. 1. 9	蜜柑山舟形石棺	1 基	大牟田市歴史資料館内
〃	〃	昭 45. 5. 2	乙宮神社の石殿	1 基	宮坂町 20 乙宮神社境内
〃	〃	昭 57. 4. 1	倉永古墳壁画残欠	1 基	大牟田市歴史資料館内
〃	〃	昭 57. 4. 1	高塚舟形石棺	1 基	〃
〃	〃	昭 57. 4. 1	古城山家形石棺	1 基	〃
〃	民俗文化財	昭 38. 1. 9	湯谷柳河領境界石	2 本	大字四箇字湯谷
〃	〃	昭 31. 1. 16	早鐘池弁財天碑	1 基	早鐘町 128
〃	天然記念物	昭 33. 4. 3	臥竜梅	1 叢	大字今山 2538 普光寺境内
〃	〃	昭 54. 3. 6	土穴のエノキ	1 本	大字櫛野字土穴 928
市指定	考古資料	昭 34. 12. 12	四方仏塔(付五輪塔地輪)	2 基	藤田町 672
〃	〃	昭 42. 10. 11	大間劫月院跡石造遺物	1 括	大字三池 226
〃	〃	昭 42. 10. 11	明正寺六地藏幢	1 基	大字三池 775 明正寺境内
〃	〃	昭 50. 3. 18	定林寺中興開山塔	1 基	大字今山字大塔 定林寺境内
〃	〃	昭 50. 3. 18	本村の四仏塔婆	1 基	大字勝立字本村
〃	民俗文化財	昭 37. 7. 16	焚石山鎮守社稲荷石祠	1 基	大字宮崎 51 の 1 森清隆宅地内
〃	〃	昭 50. 3. 18	三池氏供養塔	2 基	大字今山字大塔 定林寺境内
〃	史跡	昭 37. 7. 16	歴代三池藩主墓地	2 ヶ所	大字今山 2719 他 紹運寺境内
〃	〃	昭 38. 7. 11	上内立花内膳家墓地	1 ヶ所	大字上内 柗 2248
〃	天然記念物	昭 41. 9. 30	上内のイチイガシ	1 株	大字上内 1528 上内八幡宮境内
〃	〃	昭 44. 6. 12	黒崎の大樟	1 株	大字岬 2363 玉垂神社境内
〃	〃	昭 50. 3. 18	櫛野のトベラ樹	1 株	大字櫛野字大久保尻 693-1・2
〃	民俗芸能	昭 50. 3. 18	岡天満宮祭礼行事		大字上内 岡、坂井部落

市 町 村 主

この表は有明広域市町村圏（2市5町）及び県下の主な都市の主要指標である。
自治省要項に基づく有明広域市町村圏は、大牟田市、柳川市、高田町、瀬高町、

区 分	調 査 時 期	大牟田市	柳 川 市	高 田 町	瀬 高 町	大 和 町
面 積 (Km ²)	昭和58年10月1日	80.21	37.96	40.40	38.13	22.15
人 口 総 数	昭和55年国勢調査	163,000	45,587	17,782	27,219	19,283
男	"	75,997	21,688	8,592	12,896	9,241
女	"	87,003	23,899	9,190	14,323	10,042
世 帯 数	"	49,769	10,994	4,321	6,557	4,260
人 口 密 度 (1Km ²)	"	2,034.7	1,200.9	440.1	713.8	870.6
0 歳 ~ 14 歳 人 口	"	33,494	10,306	3,841	6,047	4,480
15 歳 ~ 64 歳 人 口	"	108,766	30,030	11,577	17,657	12,619
65 歳 以 上 人 口	"	20,702	5,251	2,364	3,515	2,184
就 業 者 総 数	"	68,587	20,967	9,168	13,484	9,454
第 1 次 産 業	"	3,205	5,284	3,386	3,412	3,423
第 2 次 産 業	"	23,219	5,490	2,618	3,975	2,562
第 3 次 産 業	"	42,087	10,187	3,163	6,091	3,463
事業所数 (国公営を含む)	昭和56年 7月1日	8,357	2,524	674	1,397	754
うち第2次産業	"	897	690	155	306	193
うち第3次産業	"	7,452	1,827	512	1,088	558
従業者数 (国公営を含む)	"	70,268	13,205	3,323	8,438	4,222
うち第2次産業	"	25,741	4,440	1,351	3,052	1,782
うち第3次産業	"	44,503	8,745	1,948	5,258	2,430
農 家 総 数	昭和55年 2月1日	2,649	3,606	2,270	2,567	2,029
専 業	"	388	191	395	463	135
第 1 種 兼 業	"	278	604	446	654	271
第 2 種 兼 業	"	1,983	2,811	1,429	1,450	1,623
農 家 世 帯 員 数	"	11,636	17,581	10,887	12,485	10,172
農 業 従 事 者 数	"	6,988	9,491	6,038	6,837	5,733
総経営耕地面積 (アール)	"	142,589	205,577	232,489	190,597	148,182
林 家 数	"	825	62	475	133	22
保有山林面積 (ヘクタール)	"	546	150	304	193	19
林 野 面 積 (ヘクタール)	昭和55年 8月1日	1,471	—	463	420	—
海 面 漁 業 経 営 体 数	昭和58年11月1日	384	1,127	98	5	784
うち個人経営体数	"	373	1,127	98	5	781
内水面養殖業経営体数	"	4	30	1	—	1

資料 「59年版福岡県勢要覧」、「58年福岡県の工業」、「58年福岡県交通年鑑」、「福岡県地

要 指 標

大和町、三橋町、山川町である。

三 橋 町	山 川 町	北九州市	福 岡 市	久留米市	直 方 市	大 川 市	筑 後 市
16.46	26.26	477.68	335.64	123.93	61.63	33.49	42.37
17,315	6,412	1,065,078	1,088,588	216,972	62,595	49,537	41,698
8,219	3,071	514,167	536,765	104,141	29,717	23,843	19,879
9,096	3,341	550,911	551,823	112,831	32,878	25,694	21,819
4,197	1,473	351,310	397,013	65,029	18,939	12,118	10,446
1,051.9	244.2	2,231.0	3,243.6	1,750.8	1,015.7	1,479.2	984.1
3,986	1,406	246,184	253,071	51,731	14,049	12,047	9,517
11,268	4,102	725,073	758,413	145,364	41,987	32,399	27,166
2,061	904	92,691	74,785	19,828	6,559	5,091	5,014
8,344	3,263	454,512	488,825	96,912	27,875	24,287	20,016
1,701	1,507	7,728	10,921	7,727	1,414	3,123	3,582
2,768	628	152,452	106,032	23,549	9,559	11,562	6,529
3,874	1,127	293,471	369,646	65,615	16,894	9,588	9,904
1,065	274	60,600	72,243	13,926	3,407	3,708	2,147
302	62	7,491	8,202	1,981	587	1,641	526
761	212	53,044	63,946	11,920	2,815	2,061	1,617
6,948	1,320	520,559	641,976	109,171	28,927	25,545	16,759
2,359	447	165,037	117,734	28,646	9,429	14,652	7,486
4,577	873	353,168	522,432	80,353	19,432	10,844	9,246
1,599	910	5,972	6,176	5,956	1,385	2,522	2,781
193	293	798	718	912	154	311	501
367	254	901	1,004	1,265	230	682	761
1,039	363	4,273	4,454	3,779	1,001	1,529	1,519
7,867	4,413	26,465	29,691	28,309	6,238	12,704	13,360
4,477	2,623	15,821	15,708	16,307	3,699	6,947	7,477
100,006	106,361	345,404	385,087	447,236	92,296	158,005	237,115
20	131	5,806	4,842	1,057	547	133	205
80	140	6,212	20,341	2,330	561	214	313
—	670	19,806	12,043	2,287	2,248	—	—
—	—	635	831	1	—	354	—
—	—	620	741	1	—	354	—
1	—	17	8	5	7	14	8

方課5 8年度市町村決算の概要」

市 町 村 主 要

区 分	調 査 時 期	大牟田市	柳 川 市	高 田 町	瀬 高 町	大 和 町
工 場 数	昭和58年12月31日	371	355	58	152	114
従 業 者 数	"	9,878	2,801	546	1,951	1,181
製造品出荷額等 (百万円)	"	226,879	34,722	5,396	20,131	18,761
付 加 価 値 額 (百万円)	"	62,530	10,204	1,875	7,693	5,449
商 店 総 数	昭和57年6月1日	4,763	1,131	278	673	367
卸 売 業	"	483	133	31	77	37
小 売 業	"	2,981	808	214	491	305
飲 食 店	"	1,299	190	33	105	25
う ち バ ー 酒 場 等	"	654	57	-	16	2
従 業 者 数	"	17,018	3,708	777	2,148	1,242
卸 売 業	"	3,805	776	151	415	283
小 売 業	"	11,009	2,483	553	1,483	824
飲食店(バー・酒場等除く)	"	2,204	449	73	250	135
年間商品販売総額(百万円)	"	271,075	65,892	10,856	27,111	15,131
卸 売 業 (百万円)	"	127,166	36,728	3,951	10,842	4,102
小 売 業 (百万円)	"	135,977	26,873	6,708	15,303	10,426
飲 食 店 (百万円)	"	7,932	2,291	197	966	603
(バー・酒場等除く)						
小売業の売場面積 (自動車小売業、ガソリンステーションを除く) (㎡)	"	179,826	32,727	8,137	27,360	15,958
国民健康保険被保険者数	昭和58年度	49,602	23,012	8,087	12,559	10,721
保 険 給 付 総 額 (百万円)	"	9,876	3,197	1,242	1,602	1,338
生活保護率 (人口1,000人対)	昭和59年3月中	52.4	12.3	21.0	17.9	20.8
火 災 出 火 件 数	昭和57年度	113	7	4	17	5
交 通 事 故 件 数	昭和58年度	1,121	236	82	173	112
永 久 選 挙 人 名 簿 登 録 者 数	昭和59年9月2日	119,881	32,976	13,212	19,902	13,922
普通会計決算額歳入 (百万円)	昭和58年度	37,055	7,658	4,030	4,490	3,482
歳 出	"	37,600	7,642	3,761	4,249	3,375
市税住民1人当り税額 (円)	"	72,677	46,332	51,882	43,931	37,949
住 民 1 人 当 り 歳 出 額 (円)	"	231,953	164,706	207,149	154,010	170,729
経 常 収 支 比 率	"	84.2	96.6	78.6	76.1	88.1
財 政 力 指 数	昭和56年度	0.581	0.406	0.519	0.387	0.347
(県地方課58年度)	昭和57年度	0.579	0.384	0.469	0.389	0.337
	昭和58年度	0.593	0.402	0.487	0.402	0.340
	平 均	0.584	0.397	0.492	0.393	0.341

(注) 工場数、従業者数、製造品出荷額等、付加価値額については、従業者4人以上の事業所について

指 標 (つづき)

三 橋 町	山 川 町	北九州市	福 岡 市	久留米市	直 方 市	大 川 市	筑 後 市
182	26	2,848	2,948	952	344	1,284	317
1,602	305	93,138	40,563	17,926	6,025	11,105	6,118
14,768	2,276	2,404,740	627,581	244,303	75,073	108,397	86,029
6,217	695	901,403	238,013	105,883	29,021	40,990	34,319
460	125	30,320	37,084	7,098	1,738	1,350	985
57	14	4,009	8,394	1,323	200	304	128
267	103	17,313	16,587	3,531	1,072	832	702
136	8	8,998	12,103	2,244	466	214	155
48	2	3,973	5,239	1,055	182	79	39
1,860	367	123,613	210,209	31,569	7,175	5,509	3,524
390	32	35,930	105,508	11,745	1,897	2,272	878
1,209	321	69,458	74,926	15,521	4,309	2,815	2,229
261	14	18,225	29,775	4,303	969	422	417
29,969	4,029	3,010,995	12,766,046	764,793	162,340	137,881	55,568
12,124	378	2,009,881	11,420,564	508,862	100,777	99,206	30,289
16,726	3,622	934,885	1,210,353	237,248	57,849	37,031	23,645
1,119	29	66,229	135,129	18,683	3,714	1,645	1,634
20,193	6,538	1,032,500	1,208,576	239,133	79,683	89,414	34,499
7,819	3,914	293,607	324,865	76,572	17,122	23,624	16,915
1,032	456	53,614	50,536	11,929	2,822	3,385	2,679
28.8	9.7	39.3	28.1	18.1	79.9	8.2	6.6
9	4	314	436	110	19	46	23
166	23	6,554	9,105	1,684	389	365	277
12,552	4,737	754,411	785,091	154,037	47,039	34,689	30,560
2,972	1,588	359,846	346,813	38,889	19,839	7,939	7,714
2,894	1,446	353,070	340,078	38,505	20,085	7,638	7,604
49,998	32,353	105,165	115,277	80,813	64,770	59,749	57,023
164,142	220,491	335,629	309,801	175,412	308,781	154,290	177,677
85.6	84.4	80.7	72.5	76.6	102.9	85.0	79.7
0.466	0.216	0.621	0.652	0.723	0.481	0.595	0.491
0.499	0.227	0.605	0.650	0.752	0.506	0.583	0.525
0.487	0.226	0.614	0.658	0.742	0.506	0.601	0.528
0.484	0.223	0.613	0.653	0.739	0.498	0.593	0.515

掲載しています。

人口順位による都市と

この表は、昭和59年9月30日現在の全国652都市（東京23区を1市として含む）の住民基本

順位	都市名	人口	順位	都市名	人口
1	東京(23区)	8,226,051	39	市川市	387,554
2	横浜市	2,950,009	40	大分市	378,653
3	大阪市	2,541,927	41	枚方市	377,700
4	名古屋	2,068,598	42	浦和市	372,178
5	札幌市	1,503,592	43	大宮市	367,816
6	京都市	1,474,923	44	旭川市	363,614
7	神戸市	1,392,373	45	福山市	358,825
8	福岡市	1,116,321	46	いわき市	355,114
9	川崎市	1,059,491	47	高槻市	340,937
10	北九州市	1,056,099	48	吹田市	339,193
11	広島市	916,808	49	長野市	332,754
12	堺市	812,693	50	高松市	324,636
13	千葉市	776,671	51	藤沢市	322,558
14	仙台市	675,699	52	函館市	322,061
15	岡山市	560,695	53	奈良市	319,894
16	熊本市	534,874	54	豊橋市	316,899
17	鹿児島市	526,115	55	町田市	312,553
18	浜松市	507,467	56	富山市	310,990
19	尼崎市	505,868	57	高知市	308,599
20	東大阪市	503,839	58	那覇市	306,560
21	船橋市	499,088	59	豊田市	298,125
22	相模原市	470,374	60	郡山市	296,576
23	静岡市	465,762	61	青森市	293,954
24	新潟市	463,720	62	秋田市	291,566
25	姫路市	449,758	63	岡崎市	277,851
26	長崎市	449,460	64	川越市	276,129
27	横須賀市	429,521	65	前橋市	274,475
28	松山市	423,019	66	宮崎市	272,360
29	松戸市	419,673	67	八尾市	269,384
30	金沢市	417,312	68	福島市	268,548
31	倉敷市	413,104	69	柏市	267,204
32	八王子市	410,767	70	所沢市	264,523
33	岐阜市	409,294	71	下関市	262,869
34	西宮市	408,166	72	明石市	261,603
35	和歌山市	402,068	73	四日市市	260,280
36	豊中市	401,589	74	寝屋川市	255,438
37	宇都宮市	398,968	75	一宮市	254,642
38	川口市	398,296	76	徳島市	254,120

資料 全国市長会（都市人口の概況）

その人口（住民基本台帳人口による）

台帳人口の上位150都市を掲載した。

(単位 人)

順位	都 市 名	人 口	順位	都 市 名	人 口
77	佐 世 保 市	252,372	115	宇 部 市	171,446
78	春 日 井 市	251,576	116	春 日 部 市	169,488
79	越 谷 市	246,521	117	佐 賀 市	169,182
80	福 井 市	245,829	118	足 利 市	168,055
81	茨 城 市	244,652	119	厚 木 市	167,971
82	清 水 市	243,022	120	大 牟 田 市	162,178
83	八 戸 市	242,178	121	鈴 鹿 市	161,979
84	山 形 市	241,134	122	三 鷹 市	161,576
85	盛 岡 市	235,842	123	帯 広 市	161,184
86	市 原 市	235,783	124	宇 治 市	160,254
87	高 崎 市	230,702	125	苦 小 牧 市	158,165
88	呉 市	230,500	126	守 口 市	157,807
89	大 津 市	227,816	127	小 平 市	152,771
90	平 塚 市	226,264	128	日 野 市	151,725
91	水 戸 市	226,194	129	津 市	147,738
92	加 古 川 市	224,199	130	室 蘭 市	147,267
93	久 留 米 市	220,704	131	立 川 市	145,658
94	釧 路 市	217,694	132	大 垣 市	144,342
95	富 士 市	214,043	133	八 千 代 市	141,337
96	沼 津 市	210,817	134	熊 谷 市	140,584
97	日 立 市	206,726	135	延 岡 市	140,466
98	甲 府 市	200,520	136	狭 山 市	139,953
99	府 中 市	195,096	137	門 真 市	138,769
100	草 加 市	191,498	138	松 江 市	136,650
101	宝 塚 市	190,090	139	和 泉 市	136,244
102	松 本 市	190,060	140	松 原 市	135,748
103	岸 和 田 市	184,281	141	武 蔵 野 市	135,135
104	調 布 市	183,602	142	鳥 取 市	134,876
105	小 田 原 市	183,058	143	川 西 市	134,832
106	茅 ヶ 崎 市	182,763	144	新 居 浜 市	134,528
107	長 岡 市	182,182	145	奏 野 市	133,924
108	弘 前 市	178,177	146	小 山 市	133,532
109	小 樽 市	177,995	147	習 志 野 市	133,480
110	伊 丹 市	177,892	148	別 府 市	133,437
111	鎌 倉 市	177,506	149	桐 生 市	132,882
112	高 岡 市	176,960	150	都 城 市	132,619
113	上 尾 市	175,965			
114	大 和 市	173,093			

市内の官公署及び施設・報道機関・金融機関

名 称	所 在 地	電話番号	名 称	所 在 地	電話番号
市 関 係			青 年 の 家	昭和町 223	52-5285
大 牟 田 市 役 所	有明町 2 丁目 3	53-4221	歴 史 資 料 館	浄真町 13	56-9016
銀 水 支 所	大字草木 1149-3	52-4114	体 育 館	宝坂町 2 丁目 86	53-6003
三 池 支 所	大字三池 629-2	52-3994	延 命 プ ー ル	黄金町 1 丁目 86	53-4221
駛 馬 支 所	馬込町 1 丁目 20-1	52-5794	野 球 場	原山町 200	53-4221
三 川 支 所	三川町 4 丁目 104	53-6238	記 念 グ ラ ン ド	黄金町 1 丁目 123	53-4221
勝 立 支 所	新勝立町 4 丁目 1-1	52-3171	給 食 会 館	不知火町 2 丁目 4-3	54-7171
大 牟 田 市 保 健 所	不知火町 1 丁目 5-1	53-4221	教 育 研 究 所	大正町 5 丁目 4-16	52-5845
大 牟 田 市 立 病 院	不知火町 3 丁目 3	53-1061	中 央 公 民 館	有明町 1 丁目 2-11	53-1502
動 物 園	昭和町 163	56-4526	中 央 公 民 館 三 池 分 館	大字三池 694-1	53-8343
少 年 セ ン タ ー	曙町 3-1	53-2198	中 央 公 民 館 倉 永 分 館	大字倉永 106-12	58-3479
労 働 福 祉 会 館	笹林町 1 丁目 1-1	57-5930	三 川 地 区 公 民 館	樋口町 5-3	52-5957
老 人 福 祉 セ ン タ ー	若宮町 2-1	54-9073	勝 立 地 区 公 民 館	新勝立町 4 丁目 1-1	51-0393
老 人 ホ ー ム 吉 野 園	大字吉野 2156	58-0139	三 里 小 学 校	三里町 1 丁目 16-2	53-6002
母 子 寮	小浜町 44	52-2460	三 川 小 学 校	上屋敷町 2 丁目 3-1	53-6004
天 領 保 育 所	天領町 1 丁目 113-1	52-4142	川 尻 小 学 校	天領町 1 丁目 145-1	53-6005
歴 木 保 育 所	大字歴木 824-1	52-7511	諏 訪 小 学 校	諏訪町 1 丁目 111	53-6006
第 一 清 掃 事 務 所	大浦町 14	52-5956	駛 馬 南 小 学 校	沖田町 236	53-6007
第 二 清 掃 事 務 所	健老町 184	52-4942	駛 馬 北 小 学 校	馬場町 17	53-6008
健 老 清 掃 工 場	健老町 133	53-4585	笹 原 小 学 校	笹原町 3 丁目 116	53-6009
港 清 掃 事 業 所	西新町 20-9	56-5292	天 道 小 学 校	天道町 24	53-6010
健 老 町 埋 立 地 事 務 所	健老町 328	55-6737	玉 川 小 学 校	大字襟野 2710-1	53-6011
浜 田 町 ポ ン プ 場	浜田町 19-8	52-4567	上 官 小 学 校	宮坂町 6-1	53-6012
浜 町 ポ ン プ 場	浜町	52-2740	大 牟 田 小 学 校	笹林町 1 丁目 1-3	53-6014
三 川 ポ ン プ 場	樋口町 8-2	52-7687	大 正 小 学 校	大正町 5 丁目 5-9	53-6015
手 鎌 終 末 処 理 場	大字手鎌字有明開 1856	52-7014	中 友 小 学 校	中友町 1-20	53-6016
高 泉 処 理 場	大字歴木字筒井 535	54-8196	明 治 小 学 校	明治町 2 丁目 21-1	53-6017
失 業 対 策 事 業 課 北 部 地 区 事 務 所	大字田隈 175-1	54-4064	白 川 小 学 校	中白川町 1 丁目 183	53-6018
失 業 対 策 事 業 課 中 部 地 区 事 務 所	新地町 1	54-4976	平 原 小 学 校	平原町 333	53-6019
失 業 対 策 事 業 課 南 部 地 区 事 務 所	天道町 194	54-4978	高 取 小 学 校	大字歴木 1807-58	53-6020
と 畜 場	北磯町 78	52-4112	三 池 小 学 校	大字新町 289	53-6021
畜 犬 セ ン タ ー	大浦町 14	52-7493	羽 山 台 小 学 校	大字草木 587-3	53-6013
葬 斎 場	黄金町 2 丁目 210-2	52-4106	銀 水 小 学 校	大字田隈 233	53-6022
大 牟 田 市 水 道 局	有明町 2 丁目 3	53-4221	上 内 小 学 校	大字上内 1575	58-0103
白 川 ポ ン プ 場	上白川町 2 丁目 415	53-0129	吉 野 小 学 校	大字白銀 967-17	58-1037
宮 ノ 原 水 質 試 験 室	青葉町 97	57-0665	倉 永 小 学 校	大字倉永 1325	58-1038
大 牟 田 市 消 防 本 部	浄真町 46	53-3521	手 鎌 小 学 校	大字唐船 395	53-6025
消 防 署 大 正 町 出 張 所	大正町 2 丁目 8-2	53-3521	船 津 中 学 校	船津町 1 丁目 133	53-6030
消 防 署 三 川 町 出 張 所	南船津町 1 丁目 1-8	53-3521	右 京 中 学 校	右京町 1	53-6031
消 防 署 吉 野 出 張 所	大字白銀 36-2	53-3521	米 生 中 学 校	米生町 2 丁目 26	53-6032
消 防 署 勝 立 出 張 所	馬渡町 9-2	53-3521	勝 立 中 学 校	大字勝立 282-2	53-6033
大 牟 田 市 教 育 委 員 会 事 務 局	有明町 2 丁目 3	53-4221	延 命 中 学 校	昭和町 240	53-6034
図 書 館	有明町 1 丁目 2-11	55-4504	松 原 中 学 校	大正町 5 丁目 4-16	53-6035
市 民 会 館	〃	53-1502	白 光 中 学 校	椿黒町 32	53-6036

名 称	所 在 地	電話番号	名 称	所 在 地	電話番号
歴 木 中 学 校	大字歴木 1150	53-6037	三 池 工 業 高 等 学 校	上官町 4 丁目 77	53-3036
田 隈 中 学 校	大字田隈 338	53-6040	大 牟 田 商 業 高 等 学 校	大字吉野 555	58-0222
橘 中 学 校	大字橘 644-1	58-0022	三 池 農 業 高 等 学 校	大字吉野 1389-1	58-1116
甘 木 中 学 校	大字甘木 613	58-0033	大 牟 田 高 等 学 校	大字草木 852	53-5011
養 護 学 校	天道町 24	56-9671	不 知 火 女 子 高 等 学 校	大字田隈 956	55-2344
(財)雇用開発センター	曙町 3-1	51-5353	明光学園高等学校(中学校)	大字倉永 170	58-0907
国・県関係、その他			朝日新聞大牟田通信局	不知火町1丁目6-11	53-2061
福岡地方裁判所大牟田支部	白金町 101	53-3503	毎日新聞大牟田通信部	不知火町1丁目4-4	53-2015
福岡家庭裁判所大牟田支部	白金町 101	53-3503	読売新聞大牟田通信部	宝坂町 2 丁目 1-3	53-5551
大牟田簡易裁判所	白金町 101	53-3503	西日本新聞大牟田支局	不知火町1丁目6	53-3021
福岡地方検察庁大牟田支部	白金町 69	52-2629	フクニチ新聞大牟田支局	浄真町 24-1	53-2505
大牟田区検察庁	白金町 69	52-2629	熊本日日新聞大牟田支局	浄真町 102	53-5041
福岡刑務所大牟田拘置所支所	白金町 69	53-0548	有 明 新 報 社	有明町1丁目1-17	52-1212
福岡法務局大牟田出張所	白金町 69-1	53-5506	NHK福岡放送局大牟田通信部	原山町 15-2	53-5555
三池税関支署	新港町 1	52-2526	三井銀行大牟田支店	栄町 1 丁目 2-1	52-3203
福岡入国管理局三池港出張所	新港町 1	53-0528	福岡銀行大牟田支店	不知火町1丁目4-1	52-3211
九州運輸局三池海運支局	新港町 1	52-5390	福岡銀行五月橋支店	旭町1丁目1-1	52-4211
博多検疫所三池出張所	新港町 1	52-8631	福岡銀行大牟田南支店	三里町 2 丁目 4-3	52-5211
第七管区海上保安本部	新港町 1	53-0521	福岡銀行三池支店	三池神田脇 374-2	54-3696
三池海上保安部	新港町 1	53-0521	肥後銀行大牟田支店	築町 5-1	52-4241
門司植物防疫所福岡支所	入船町 97-2	53-5077	筑邦銀行大牟田支店	築町 2-4	52-5271
三池出張所	入船町 97-2	53-5077	西日本銀行大牟田支店	栄町 2 丁目 11-1	52-3371
大牟田税務署	不知火町1丁目3-16	52-3245	西日本銀行南大牟田支店	三里町 2 丁目 6-15	52-6101
大牟田労働基準監督署	曙町 3-1	53-3987	福岡相互銀行大牟田支店	旭町 1 丁目 1-7	54-8381
大牟田郵便局	不知火町1丁目4-7	53-1051	熊本相互銀行大牟田支店	築町 4-1	53-3153
三池郵便局	大字歴木 460	52-3875	九州相互銀行大牟田支店	有明町 2 丁目 2-14	53-2258
国鉄大牟田駅	不知火町1丁目	53-1571	長崎相互銀行大牟田支店	大正町 1 丁目 3-10	52-8255
国鉄銀水駅	大字草木 229	52-3480	正金相互銀行大牟田支店	有明町 2 丁目 1-1	52-4246
熊本鉄道管理局大牟田保線区	不知火町1丁目	56-9009	肥後相互銀行大牟田支店	本町 1 丁目 5-8	53-2702
国立療養所大牟田病院	大字橘 1044-1	58-1122	大牟田信用金庫	有明町 2 丁目 2-17	52-3305
大牟田社会保険事務所	大正町 6 丁目 2-10	52-5255	大牟田信用金庫三川支店	三里町 2 丁目 5-1	53-1206
大牟田警察署	不知火町 3 丁目 8	53-0551	大牟田信用金庫銀座支店	本町 1 丁目 5-5	54-5555
大牟田公共職業安定所	大正町 6 丁目 2	53-1551	大牟田信用金庫通町支店	通町 1 丁目 11-4	55-1234
大牟田公共職業安定所	中友町 4-2	56-5522	大牟田信用金庫新栄町支店	新栄町 21-2	54-2795
福岡県筑後労働福祉事務所	曙町 3-1	52-3848	大牟田信用金庫上官支店	上官町 2 丁目 2-7	56-6707
福岡県大牟田財務事務所	原山町 13-3	52-4281	大牟田信用金庫三池支店	大字三池 625	51-5100
福岡県大牟田土木事務所	不知火町 2 丁目 9-24	54-0511	福岡県労働金庫大牟田支店	有明町 2 丁目 25	53-4414
福岡県大牟田失業対策事務所	不知火町 2 丁目 9-24	53-0356	福岡県南部信用組合大牟田支店	大字白銀 687	58-5550
福岡県大牟田児童相談所	小浜町 42-6	54-2344			
総合福祉センター	瓦町 9-3	57-2519			
福岡県立大牟田専修職業訓練校	大字歴木 475	54-0321			
有明工業高等専門学校	東萩尾町 150	53-1011			
三池高等学校	大字草木 1020	53-2172			
大牟田北高等学校	大字甘木 109	58-0011			
大牟田南高等学校	黄金町 1 丁目 26	53-3510			

度 量 衡 換 算 表

長 さ

センチ メートル	メートル	キ ロ メートル	イ ン チ	フ ィ ー ト	ヤ ー ド	マ イ ル	鯨 尺	尺	間	町	里
1	0.01	0.00001	0.39370	0.03281	0.01094	—	0.0264	0.033	0.0055	—	—
100	1	0.001	39.370	3.28083	1.0936	0.00062	2.64	3.3	0.55	0.0092	0.00025
100000	1000	1	—	3280.8	1093.6	0.62137	2640	3300	550	9.1667	0.25463
2.5400	0.02540	—	1	0.08333	0.02777	—	0.06706	0.08382	0.01397	—	—
30.480	0.30480	—	12	1	0.33333	—	0.80469	1.0058	0.16763	—	—
91.440	0.9144	—	36	3	1	—	2.4140	3.0175	0.50292	—	—
160930	1609.3	1.6093	63360	5280	1760	1	4248.64	5310.8	885.12	14.752	0.40978
37.879	0.37879	0.00038	14.913	1.2427	0.41425	—	1	1.25	0.20825	—	—
30.303	0.30303	0.00030	11.930	0.9942	0.33140	—	0.8	1	0.16667	—	—
181.82	1.8182	0.00182	71.582	5.9652	1.9884	—	4.8	6	1	0.01667	0.00046
10909	109.09	0.10909	4295.04	357.92	119.30	0.06778	288	360	60	1	0.02778
392730	3927.3	3.9273	154620	12885	4295	24403	10368	12960	2160	36	1

面 積

平 方 メートル	ア ー ル	ヘ ク タ ー ル	平方キ ロ メ ー トル	平方キ ロ フ ィ ー ト	平 方 ヤ ー ド	エ ー カ ー	平 方 マ イ ル	平 方 尺	坪 步	反	町
1	0.01	0.0001	0.000001	10.764	1.1960	0.000247	—	10.890	0.30250	0.001008	0.0001008
100	1	0.01	0.0001	1076.4	119.60	0.024711	0.000039	1089.0	30.250	0.10083	0.010083
10000	100	1	0.01	—	11960	2.4711	0.003861	108900	3025.0	10.083	1.0083
1000000	10000	100	1	—	—	247.11	0.38610	10890000	302500	1008.3	100.83
0.092903	0.000929	0.0000093	—	1	0.11	—	—	1.0117	0.02810	—	—
0.83613	0.008361	0.000084	—	9	1	—	—	9.1055	0.25293	—	—
4046.8	40.468	0.40468	0.004047	43560	4840	1	0.00156	—	—	4.08043	0.40804
2589900	25899	258.99	2.5899	—	3097600	640	1	—	—	261.15	26.115
0.091827	0.000918	0.0000092	—	0.98841	0.10982	—	—	1	0.02778	—	—
3.3058	0.033058	0.000331	0.000003	35.583	3.9537	—	—	36	1	0.00333	0.00033
991.74	9.9174	0.099174	0.000992	—	1186.1	0.24506	0.000382	10800	300	1	0.1
9917.36	99.1736	0.991736	0.009917	—	11861	2.4506	0.003829	108000	3000	10	1

体 積

立 方 センチ メートル	立方デシ メートル (リットル)	立 方 メートル	立 方 インチ	立 方 フィート	立 方 ヤード	パイ ント	ガ ロン	立 方 尺	升	石	立 方 坪
1	0.001	0.000001	0.061024	0.000035	-	-	-	0.00004	-	-	-
1000	1	0.001	61.024	0.03531	-	2.1134	0.26417	0.03594	0.55435	-	-
1000000	1000	1	61024	35.315	1.30795	2113.4	264.17	35.937	-	5.5435	0.16637
16.387	0.01638	0.000016	1	-	-	-	-	-	-	-	-
28317	28.317	0.02831	1728	1	0.03704	-	7.4805	1.0176	15.698	0.15698	-
764529.8	764.53	0.76453	46656	27	1	-	201.97	27.475	423.83	4.2383	0.12719
473.18	0.47318	-	28.875	-	-	1	0.125	-	0.26231	-	-
3785.4	3.7854	0.00378	231	0.13368	-	8	1	0.13604	2.0985	0.020985	-
27826	27.826	0.02783	1698.1	0.98274	0.03670	-	7.3509	1	15.426	0.15426	0.00463
1803.9	1.8039	-	110.08	0.063704	-	3.8123	0.47654	0.064827	1	0.01	0.0003
180390	180.39	0.18039	11008	6.3704	0.23668	381.23	47.654	6.4827	100	1	0.03001
-	6010.5	6.0105	-	212.26	7.8615	-	-	216.00	3331.9	33.319	1

重 量 ・ 容 量

グ ラ ム	キ ロ グ ラ ム	ト ン(屯)	グ レ イ ン	オ ン ス	ポ ン ド	米 ト ン	英 ト ン	匁	升	貫
1	0.001	-	15.432	0.03527	0.00220	-	-	0.26667	0.00167	-
1000	1	0.001	15432	35.273	2.2046	0.00110	0.00098	266.67	1.6667	0.26667
1000000	1000	1	-	-	2204.9	1.1023	0.98421	-	1666.7	266.67
0.06480	-	-	1	0.00229	0.000143	-	-	0.01728	0.000108	-
28.350	0.02835	-	437.5	1	0.0625	-	-	7.5600	0.04725	-
453.6	0.4536	0.000454	7000	16	1	0.0005	0.00045	120.96	0.75600	0.12096
-	907.18	0.90718	-	32000	2000	1	0.8929	-	1512	241.92
-	1016.05	1.01605	-	35840	2240	1.120	1	270944	1693.4	270.95
3.75	-	-	57.872	0.13228	0.00827	-	-	1	-	-
600	0.6	0.0006	9259.6	21.164	1.3228	-	-	160	1	0.16
3750	3.75	0.00375	57872	132.28	8.2672	0.00416	0.00369	1000	6.25	1

大牟田市統計年鑑

昭和 59 年

昭和60年8月1日 発行

編集 大牟田市行政管理部総務課
大牟田市有明町2丁目3番地
電話 (53) 4 2 2 1

印刷 大牟田市浄真町95-2
(株)延命プリント
電話 (52) 4 2 3 1

発行所 大牟田市役所

