

# 大牟田市統計年鑑

昭和60年版

大 牟 田 市

# 大牟田市民憲章

制定 昭和57年7月21日

私たちは、三池山と有明の海に抱かれ、燃ゆる石のふる里に住む大牟田市民です。

私たちは、みずからの責任において、互いに力を合わせ、未来にはばたく大牟田の町をきずくため、この憲章を定めます。

活気ある豊かな町にしましょう。

自然と調和したきれいな町にしましょう。

教育を重んじ、文化をはぐくむ、健やかな町にしましょう。

親切な、心あたたかい町にしましょう。

きまりを守り明るい町にしましょう。

市の木「くぬぎ」

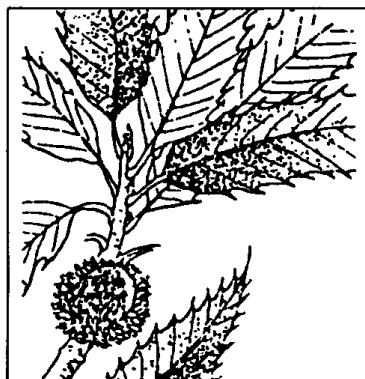

市の花「やぶつばき」



昭和58年3月31日選定

# 大牟田市統計年鑑

昭和60年版

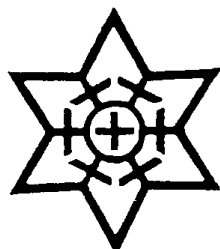

大牟田市





# は し が き

ここに、昭和60年版大牟田市統計年鑑を刊行いたします。

本書は、大牟田市の自然、人口、経済、社会、文化など各分野にわたる基本的統計資料を総合的かつ体系的に収録し、市勢の現況と推移を明らかにしたものです。

この統計書が、市政の企画立案の基礎資料に、企業経営方針の計画立案に、また学術研究の基礎資料に、さらに市民生活向上の指針として、ご利用いただければ幸いです。

編集にあたりましては、利用者の便宜を図るため、統計資料の体系的整備改善の充実に努めましたが、なお不備不完全な点が多々あると思われまので、各位のご意見とご批判を得て、より一層の充実・改善を図っていきたく存じます。

おわりに、本書の刊行にあたり、各方面で統計の需要がますます高まっている時、貴重な資料を提供していただきました関係各位のご厚意に対し、心から感謝の意を表しますとともに、今後ともなお一層のご指導とご協力をお願いいたします。

昭和 61 年 9 月

大牟田市長 黒 田 穰 一

## 利用される方へ

- 1 本書は、大牟田市の各分野の基本的な統計資料を収録したものです。
- 2 本書は、原則として昭和60年または昭和59年度の資料を中心に収録し、その他の年(度)の資料は比較対照のために掲げています。なお、収録期間は、資料の有無、性質および編集の都合により適宜伸縮しています。
- 3 各統計表の数値は、特別の表示および注釈のない限り、「大牟田市」を範囲としています。
- 4 統計表中「年次」とあるのは1暦年間(1月～12月)を、「年度」とあるのは1会計年度間(4月～翌年3月)の事実を示し、「何年(度)末、何月末」または「何年何月何日」とあるのはそれぞれの現在日における事実を表しています。
- 5 各統計表の数値全体についての説明は、各表ごとに頭注として掲げ、数値の一部分についての説明は脚注を付けています。
- 6 数値の単位は、各表の右上に掲げましたが、一見して明らかなものは省略しました。また、単位未満は、原則として四捨五入したため、総数とその内訳の合計とは必ずしも一致していません。
- 7 資料は、各官公庁、民間事業所、庁内各課からの報告によるものおよび直接調査収集したものです。出所は、各表の左下に掲げています。
- 8 各統計表中の記号の用法は、次のとおりです。
  - 「0」 単位未満、該当数字を四捨五入した結果0となったもの。
  - 「—」 皆無または該当数字なし。
  - 「…」 不明、不詳、不定および算出不能の数字。
  - 「△」 負数、減少したもの。
  - 「×」 該当数字の発表をさし控えたもの。
- 9 本書に収録した統計資料について、さらに詳細な資料が必要な場合、あるいは疑義がある場合は、大牟田市行政管理部総務課(電話(0944)53-4221)または資料の出所機関にご照会願います。

# 総目次

---

---

統計図表	
I 土地および気象	2～ 5
II 人 口	6～ 13
III 国 勢 調 査	14～ 35
IV 事 業 所 構 造	36～ 48
V 農 林 水 産 業	49～ 56
VI 鉱 業	57
VII 製 造 業	58～ 67
VIII 建 設 お よ び 住 居	68～ 75
IX 電 気, ガスおよび水道	76～ 79
X 運 輸 お よ び 通 信	80～ 88
XI 商 業 お よ び 貿 易	89～ 99
XII 金 融	100～105
XIII 物 価 お よ び 家 計	106～116
XIV 労 働 お よ び 社 会 保 障	117～127
XV 市 民 所 得	128～137
XVI 財 政 お よ び 市 有 財 産	138～144
XVII 公 務 員 お よ び 選 挙	145～147
XVIII 教 育, 文 化 お よ び 宗 教	148～163
XIX 衛 生, 清 掃 お よ び 公 害	164～171
XX 司 法 お よ び 警 察	172～178
XXI 災 害 お よ び 事 故	179～183
付 録	184～201

# 統計表目次

## I 土地および気象

1 市域の変せん	2
2 位 置	2
3 市役所の位置	2
4 小学校区別面積	3
5 民有地面積	3
6 気象の概況	4
7 台 風	5
8 風水害状況	5

## II 人 口

9 人口の推移	6
10 町名別人口	8
11 小学校区別人口	10
12 住民基本台帳および本籍人口	10
13 外国人登録人口	11
14 人口動態	11
15 都道府県別転入転出口	12

## III 国 勢 調 査

16 年齢(各歳)・男女別人口	14
17 国籍・男女別外国人人口	16
18 人口集中地区人口・面積・人口密度	16
19 配偶関係・年齢(5歳階級)・ 男女別15歳以上人口	17
20 流入・流出人口	17
21 産業・年齢(5歳階級)従業上の地位・ 男女別15歳以上就業者数	18
22 在学か否かの別・最終卒業学校の種類・ 年齢(5歳階級)・男女別15歳以上人口	20
23 在学学校の種類・未就学の種類 男女別在学者数及び未就学者数	22
24 労働力状態・男女別15歳以上人口	22
25 世帯人員別普通世帯数及び普通世帯人員並びに 準世帯数及び準世帯人員(一般世帯特掲)	22
26 家計の収入の種類別普通世帯数、普通世帯人員、 親族人員及び親族就業者数(6才未満・18 歳未満・65歳以上の親族のいる普通世帯、 65歳以上の親族のみの普通世帯及び一般世 帯特掲)	24
27 経済構成、世帯の主な就業者の産業(大分類)別 普通世帯数及び普通世帯人員(親族就業者 が1人の世帯及び一般世帯特掲)	26

28 世帯の家族類型別普通世帯数、普通世帯人員 及び親族人員(6歳未満・18歳未満・65歳 以上の親族のいる普通世帯及び一般世帯 特掲)	28
29 世帯人員、畳数別住宅に住む普通世帯数 (間借りの1人世帯特掲)	30
30 住宅の所有の関係、1人当たり畳数別住宅に 住む普通世帯数及び普通世帯人員(間借 りの1人世帯特掲)	30
31 入居時期・前住地・男女別人口	32
32 住宅の建て方別住宅に住む普通世帯数、普通 世帯人員、主世帯の1世帯当たり室数及 び1世帯当たり畳数	32
33 住居の種類、住宅の所有の関係、世帯主の入 居時期別普通世帯数、普通世帯人員、1 世帯当たり室数及び1世帯当たり畳数 (間借りの1人世帯特掲)	33
34 世帯人員、居住室数別住宅に住む普通世帯数 及び1世帯当たり(間借りの1人世帯特 掲)	34

## IV 事業所構造

35 小学校区別・産業別・従業者規模別事業所数	36
36 産業別・資本金階級別事業所数および従業者数	36
37 産業別・経営組織別事業所数および従業者数	38
38 産業別・規模別事業所数および従業者数	42
39 産業別・地位別従業者数	46
40 主要事業所の従業者の推移	48

## V 農 林 水 産 業

41 専兼業別・自小作別農家数	49
42 経営耕地面積規模別農家数	49
43 兼業種類別農家数	49
44 農家人口	49
45 農業従事者および農業就業人口	50
46 経営耕地面積	50
47 借入耕地のある農家数および借入耕地面積	50
48 農業雇用労働	50
その1 雇用労働	50
その2 水稲作の作業を請負わせた農家 数と面積	51
その3 水稲作の作業を請負った農家数 と面積	51
49 農用機械	51



その1 個人有農家数と台数	51
その2 共有農家数	52
50 家畜の飼養頭羽数	52
51 農産物販売金額規模別農家数	52
52 農産物販売収入1位の部門別農家数	52
53 農畜産物生産量	53
54 農地転用状況	53
55 所有山林がある林家数と山林面積	53
56 漁業経営体の基本構成	54
57 経営体階層別経営体数	54
58 経営組織別経営体数、専兼業別個人経営体数	54
59 最盛期の海上作業従事者構成別経営体数	55
60 主とする兼業種類別経営体数	55
その1 漁業を主とする経営体	55
その2 漁業を従とする経営体	55
61 営んだ漁業種類別経営体数	55
62 漁獲金額別経営体数	55
63 世帯の経済中心者の専兼業別経営体数	56
64 自営・雇われ別漁業就業者数	56
65 性別・年齢別漁業就業者数	56
66 のり養殖面積規模別経営体数	56

## VI 鉱 業

67 三池鉱鉱区および埋蔵炭量	57
68 三池炭炭質	57
69 三池鉱鉱別出炭量	57
70 全国・九州出炭量	57

## VII 製 造 業

71 製造業の概況	58
72 従業者30人以上の事業所	60
その1 事業所数および従業者数	60
その2 現金支出額および有形固定資産	62
その3 製造品出荷額等	64
73 従業者4～29人の事業所	66
74 工業用地と工業用水	66

## VIII 建設および住居

75 道路状況	68
76 都市計画道路	68
77 橋 梁	68
78 下水道状況	69
79 公 園	69
80 河 川	69
81 都市計画区域地区面積	70
その1 都市計画区域等	70
その2 用途地域、地域地区	70

82 居住世帯の有無別住宅数及び人が居住する住宅以外の建物数	71
83 住宅の種類、構造、建築の時期別住宅数	71
84 住宅の種類、所有の関係別住宅数、世帯数、世帯人員、1住宅当たり居住室数、畳数延べ面積、1人当たり畳数及び1室当たり人員	71
85 住宅の種類、延べ面積別住宅数	72
86 設備状況別住宅数	72
87 都市計画の地域区分、居住世帯の有無別住宅数及び人が居住する住宅以外の建物数並びに世帯の種類別世帯数及び世帯人員	72
88 家屋構造および用途別戸数	73
89 資金別利用別着工住宅数	73
90 福岡県公営住宅保有状況	74
91 市営住宅収入支出状況	74
92 市営住宅建設状況	75

## IX 電気、ガスおよび水道

93 電力発電量	76
94 電灯、電力使用状況	76
95 ガス普及状況	77
96 ガス消費状況	77
97 上水道の概況	78
その1 用地、水道管、給水戸数、給水栓および水道料金	78
その2 水圧、取水量、配水量および給水量	78
98 三池炭鉱専用水道	78

## X 運輸および通信

99 国鉄乗降客数	80
100 国鉄手荷物・小荷物取扱状況	80
101 国鉄貨物取扱状況	81
102 西日本鉄道乗降客数	82
103 西鉄バス輸送状況	82
104 産交バス輸送状況	82
105 自動車登録台数	83
106 軽自動車、原動機付自転車保有台数およびバス台数	83
107 三池港概況	84
その1 泊 地	84
その2 けい留岸壁	84
その3 上屋および倉庫	84
その4 貯 留 場	84
その5 港湾荷役労務者	84

108	三池、島原間渡船乗降客数	85
109	大牟田港入港船舶数	85
110	大牟田港貨物取扱実績	85
111	三池港入港船舶数	86
112	三池港貨物取扱実績	86
113	電話台数	87
114	電話利用状況	87
115	電報発着信数	87
116	郵便施設	88
117	内国郵便物配達数	88
118	内国郵便物引受数	88

### X I 商業および貿易

119	商業の推移	89
120	産業中小分類別統計表(卸売業、小売業)	90
121	小学校区別統計表	94
122	従業者規模別商店数、従業者数、 年間商品販売額など	96
123	商業中分類別開設年別商店数	96
124	飲食店の業種別商店数、従業者数、 商品販売額など	97
125	たばこ売渡高	98
126	塩販売量	98
127	酒類販売量	98
128	外国貿易	99
	その1 品目別輸出額	99
	その2 品目別輸入額	99
	その3 外国貿易船入港状況	99

### X II 金 融

129	銀行主要勘定	100
130	相互銀行主要勘定	100
131	郵便貯金	102
132	種類別郵便貯金	102
133	簡易保険取扱状況	102
134	主要金融機関預金残高	103
135	主要金融機関貸出残高	103
136	商工組合中央金庫勘定	103
137	中小企業市資金融資状況	104
138	組合等強化資金の貸付状況	104
139	手形交換高	104
140	信用保証状況	105
141	住宅金融公庫資金貸付状況	105

### X III 物価および家計

142	大牟田市消費者物価指数	106
143	主要指標	110

144	1世帯当たり1ヶ月間の収入と支出	111
	その1 全世帯	111
	その2 勤労者世帯	111
145	主要品目の小売価格	112
146	青果物取扱高	116
147	鮮魚取扱高	116

### X IV 労働および社会保障

148	産業別規模別労働組合	117
149	産業別労働者1人月平均現金給与額	118
150	労働者1人平均月別現金給与額	119
151	一般職業紹介状況	120
152	パート紹介状況	120
153	日雇職業紹介状況	120
154	新規学校卒業者の職業紹介状況	122
155	雇用保険給付状況	122
156	日雇給付状況	123
157	労働者災害補償保険給付状況	123
158	市民交通傷害保険の加入と給付状況	123
159	生活保護状況	124
160	民生関係施設	124
161	児童相談所相談別受付件数	124
162	婦人相談件数	125
163	母子福祉寡婦福祉資金貸付状況	125
164	身体障害者	125
165	国民健康保険	126
166	国民年金	126
167	敬老祝金	126
168	共同募金、日赤募金	127

### X V 市民所得

169	経済活動別市内総生産	128
170	市民所得の分配	129
171	関連指標	130
172	経済活動別市内総生産	131
	(1) 産 業	131
	ア 農業	131
	イ 林業	131
	ウ 水産業	131
	エ 鉱業	131
	オ 製造業	132
	カ 建設業	132
	キ 電気・ガス・水道業	132
	ク 卸売・小売業	132
	ケ 金融・保険業	132
	コ 不動産業	133
	サ 運輸・通信業	133

シ サービス業	133
(2) 政府サービス生産者	134
ア 電気・ガス・水道業	134
イ サービス業	134
ウ 公務	134
(3) 対家計民間非営利サービス生産者	134
ア サービス業	134
173 雇用者所得	135
174 財産所得	135
175 企業所得	136
176 (控除)一般政府、消費者負債利子等	136
177 就業人口	137
その1 市内常住就業人口	137
その2 市内就業人口	137

## XVI 財政および市有財産

178 会計別決算額の推移	138
179 一般会計歳入歳出状況	138
180 一般会計財源別歳入状況	140
181 一般会計性質別歳出状況	140
182 一般会計、特別会計、相互繰入繰出状況	140
183 企業会計決算額	140
184 特別会計決算額	141
185 市 税	142
その1 収入決算額	142
その2 徴収状況	142
その3 課税対象	143
186 県 税	143
187 市 債	144
その1 事業別	144
その2 借入先別	144
188 市有財産	144

## XVII 公務員および選挙

189 市 職 員	145
190 市議会議員	145
191 会議開催状況	145
192 選挙投票状況	146
193 永久選挙人名簿登載人員	146

## XVIII 教育、文化および宗教

194 小学校の概況	148
195 中学校の概況	149
196 高等学校の概況	149
197 市立養護学校の概況	150
198 幼稚園の概況	150
199 各種学校の概況	150

200 専修学校の概況	152
201 国立高専の概況	152
202 小学校児童数の推移	152
203 中学卒業後の状況(公立・私立)	154
204 高等学校卒業後の状況(公立・私立-全日・定時制)	154
205 高等学校卒業者の就職状況	155
206 児童・生徒の体位の平均値及び比較	156
207 児童・生徒の疾病異常状況	157
208 学校施設状況	157
209 公民館数	158
210 公民館行事	158
211 市民会館ホール利用件数	158
212 労働福祉会館利用件数	159
213 福祉センター利用件数	159
214 サン・アビリティーズおおむた利用件数	159
215 青年の家利用状況	159
その1 登録者数	159
その2 利用者数	159
216 図 書 館	160
その1 蔵書冊数	160
その2 図書貸出状況	160
その3 図書個人貸出登録状況	160
その4 各種資料	161
その5 その他の統計	161
その6 統計指標	161
217 体育施設利用状況	162
218 動物園利用状況	162
219 歴史資料館利用状況	163
220 指定文化財	163
221 宗教法人数	163
222 テレビの受信契約数	163

## XIX 衛生清掃および公害

223 医療施設	164
224 医療従事者	164
225 市立病院	164
その1 医療従事者および病床数	164
その2 外来および入院状況	164
226 母の年令階級別および出生時体重別出生児数	165
227 大牟田市の生命表	165
228 死因別10位までの死亡者数	166
229 年令別死亡者数	166
230 法定、指定伝染病患者数	167
231 伝染病(法定、指定を除く)および食中毒患者数	167
232 人工妊娠中絶者の年令別状況	167
233 許可を要する食品関係営業施設数	168
234 環境衛生関係営業施設数	168

## 付 録

235	家畜と殺頭数	168
236	狂犬病予防事業	168
237	ごみ処理	168
	その1 処理状況	169
	その2 収集処理人員および器機装備状況	169
238	し尿処理	169
	その1 処理状況	169
	その2 収集処理人員および器機装備状況	169
239	大気汚染状況	170
	その1 いおう酸化物測定点別経年変化	170
	その2 いおう酸化物の環境基準適合状況	170
	その3 降下ばいじん測定点別経年変化	171
240	大牟田川水質調査結果	171

### XX 司法および警察

241	民事事件処理状況	172
	その1 福岡地裁大牟田支部	172
	その2 大牟田簡易裁判所	172
242	各種調停事件処理状況	173
	その1 民事調停事件数	173
	その2 家事調停事件数	173
	その3 家事審判事件数	173
243	刑事事件処理状況	173
244	家庭裁判所の種類別事件数	174
245	交通関係事件数	175
246	一般登記件数	175
247	風俗営業者数	175
248	刑法犯罪発生件数と検挙件数	176
249	特別法犯罪	177
250	少年ぐ犯行為	177
251	少年犯罪	178
252	海上検挙状況	178

### XI 災害および事故

253	稲麦の被害状況	179
254	産業別労働死傷者数	179
255	救急出動件数	179
256	海難発生救助状況	180
257	交通事故発生状況	180
258	火災の概況	180
259	原因別火災発生件数	182
260	時間別覚知別火災発生件数	182
261	消防施設	183

大牟田のあゆみ	184
歴代市長	188
歴代助役	188
歴代収入役	188
歴代市会議長	189
歴代市会副議長	189
市議会のしくみ	189
大牟田市役所機構一覧表	190
大牟田市にある文化財一覧表	191
市町村主要指標	192
人口順位による都市とその人口 (住民基本台帳人口による)	196
市内の官公署及び施設・報道機関・金融機関	198
度量衡換算表	200



# 图 表



# 市民のくらし

(昭和59年)

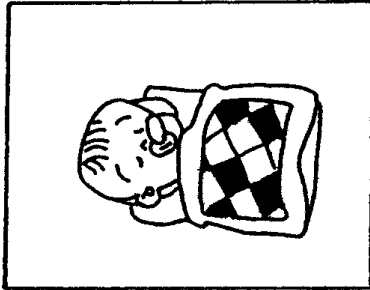

出生 1日に5.2人

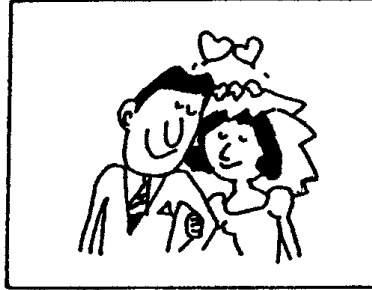

結婚 1日に2.5組

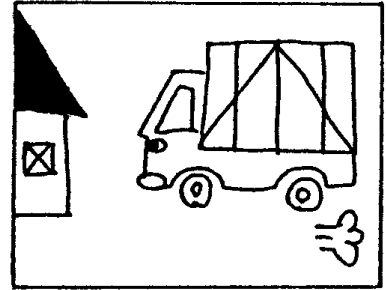

転入 1日に15.6人



死亡 1日に3.8人

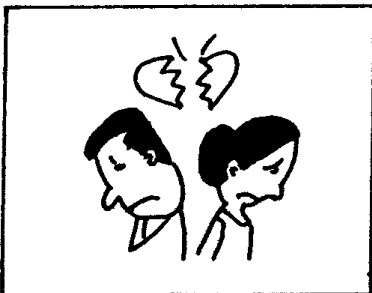

離婚 1日に0.9組

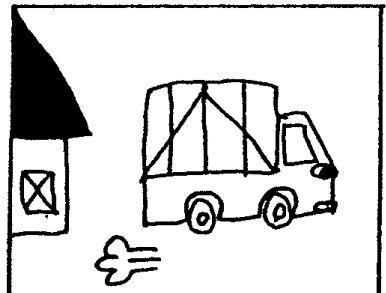

転出 1日に17.5人



1世帯平均 3.0人

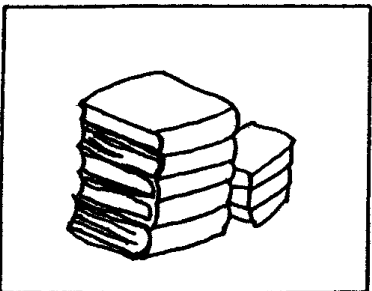

図書貸出 1日に854冊

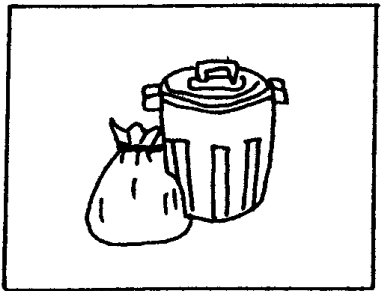

ごみ 1日に153トン

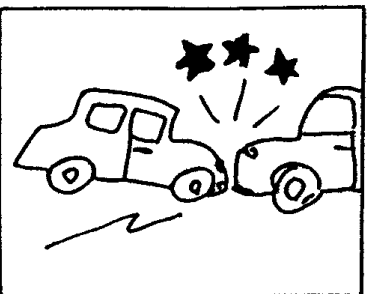

交通事故 1日に3.1件

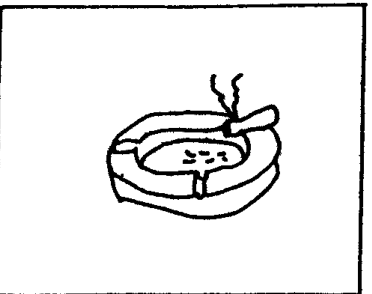

たばこ消費量 1日に986,764本



市税 市民1人当たり75,814円

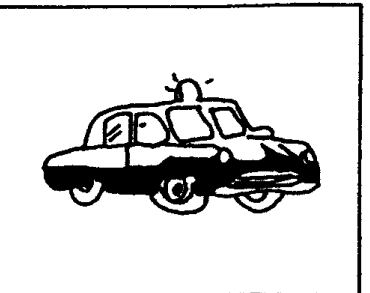

犯罪 1日に7.9件

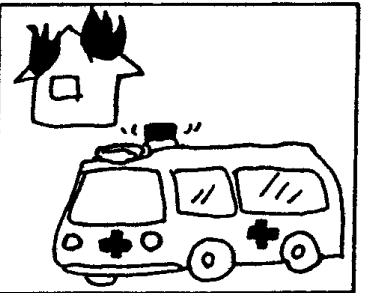

火災 1日に0.3件

救急出動 1日に7.1件

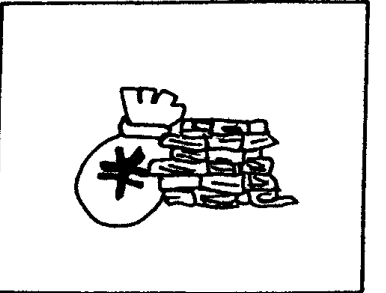

市の財政市民1人当たり歳出決算額

230,229円

# 大牟田市の位置

位置 極東 東経 130°32'40" (大字四ヶ湯谷)  
 極西 東経 130°23'40" (三池港灯台)  
 極南 北緯 32°59'53" (萩尾町)  
 極北 北緯 33°05'42" (大字上内)

広ぼう 東西 14.0 Km  
 南北 10.8 Km

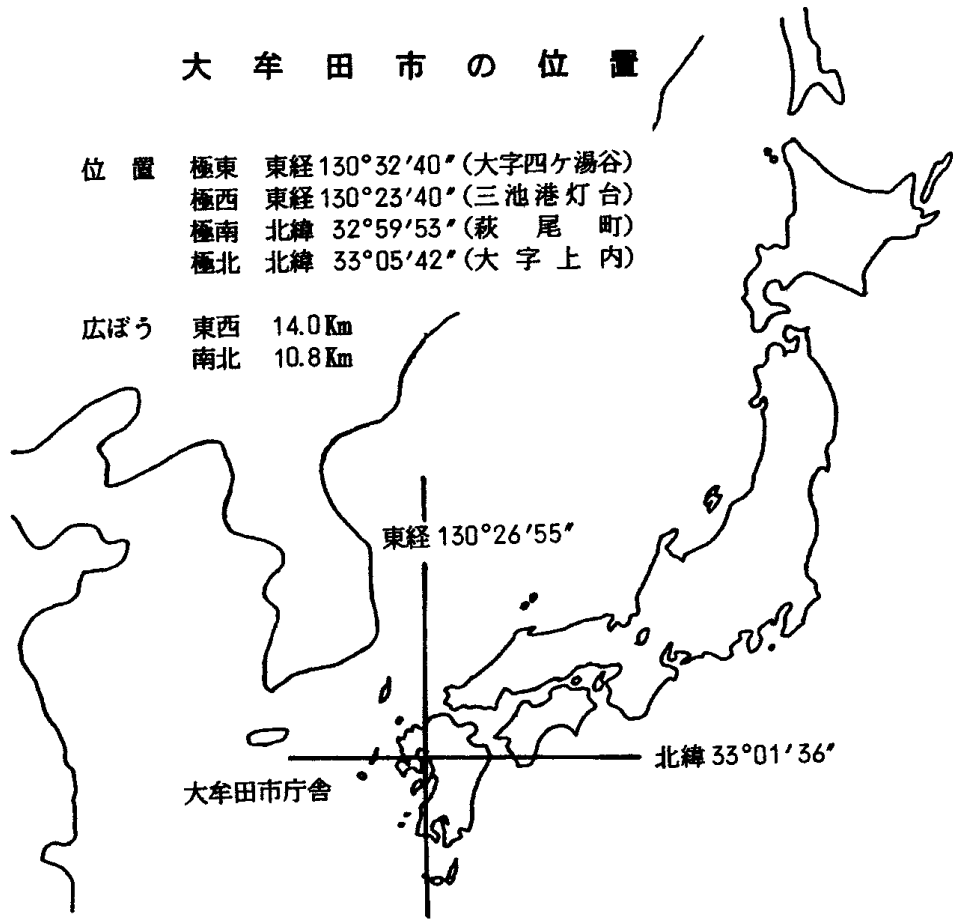

# 天気概況 (昭和60年)

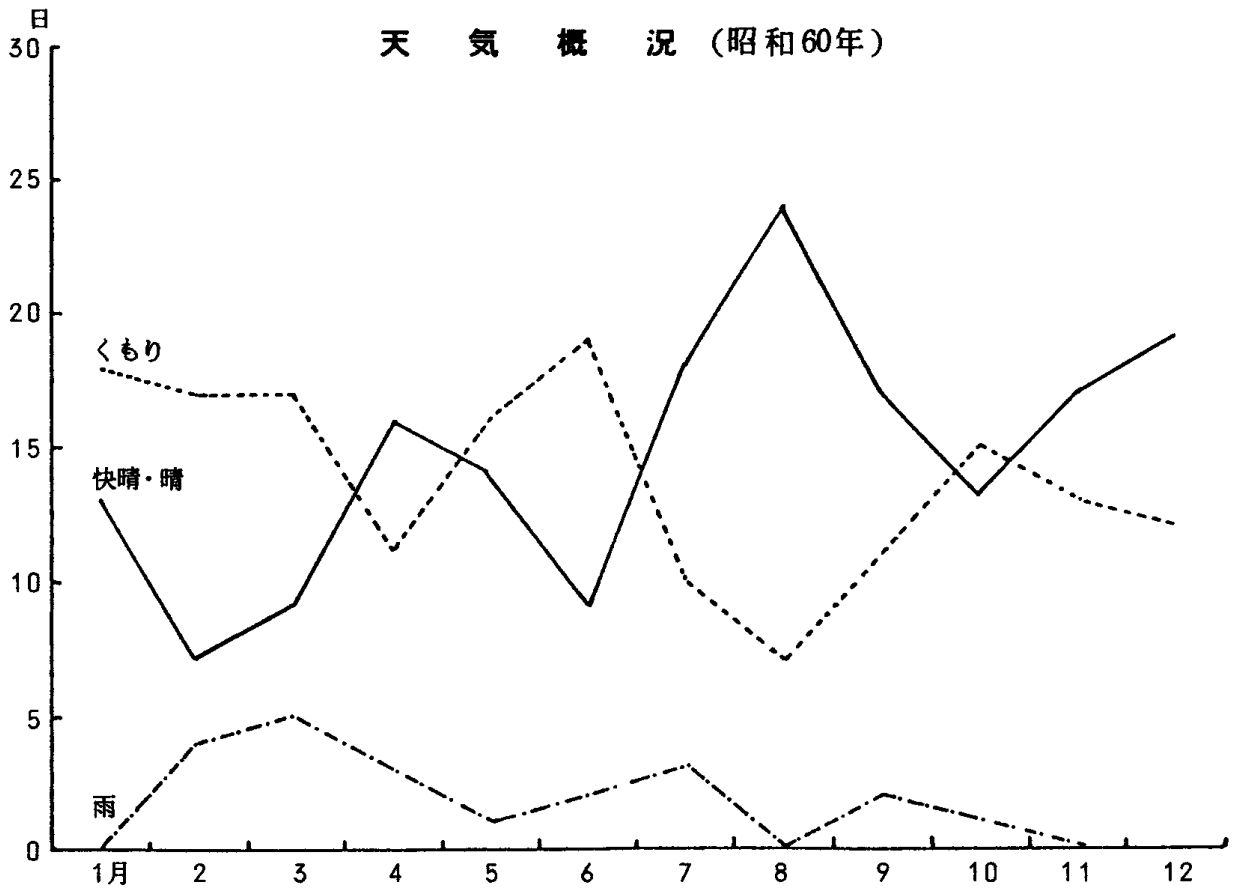



人口の推移（国勢調査人口・推計人口）各年10月1日現在

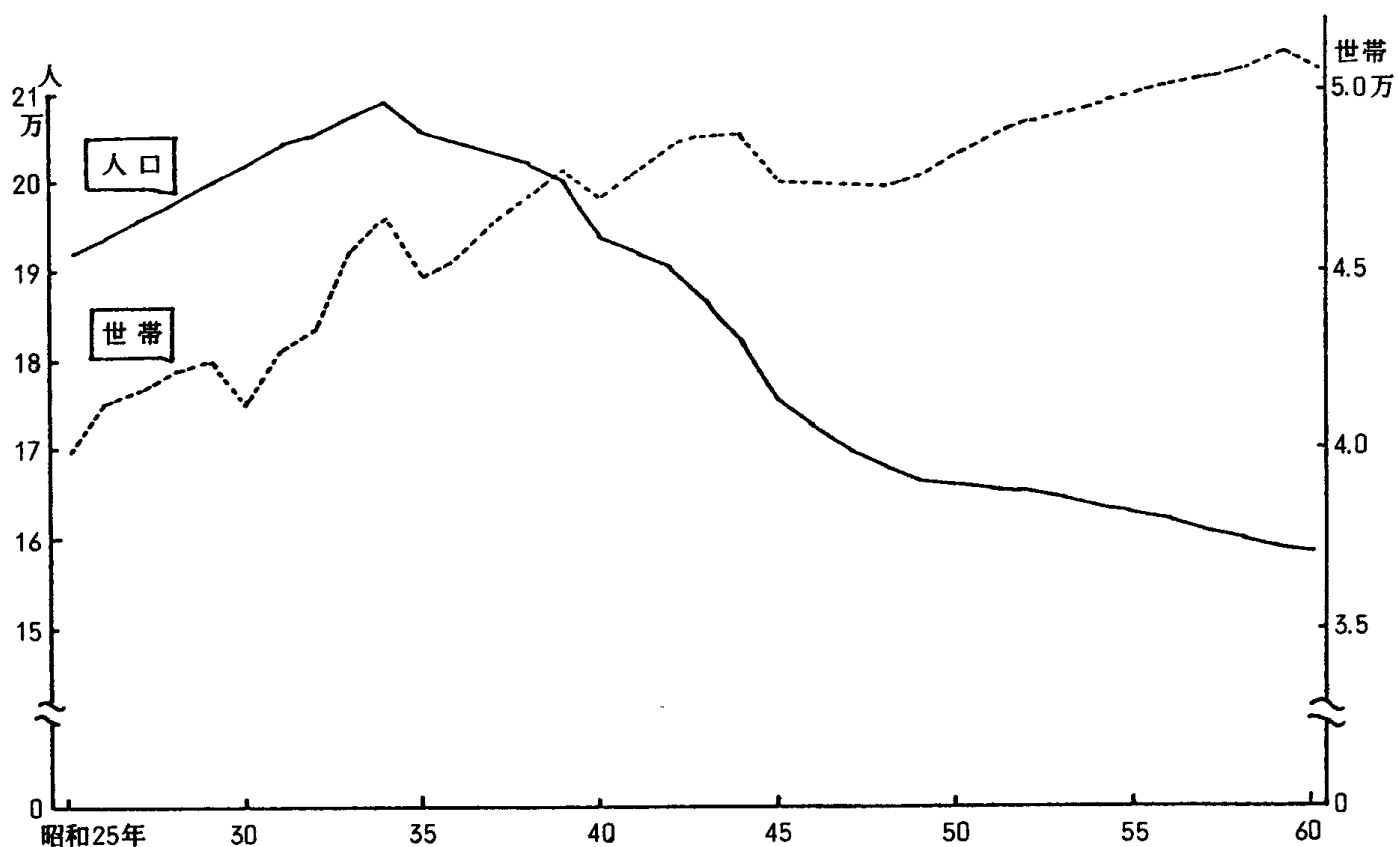

年齢5歳階級別人口（住民基本台帳人口）

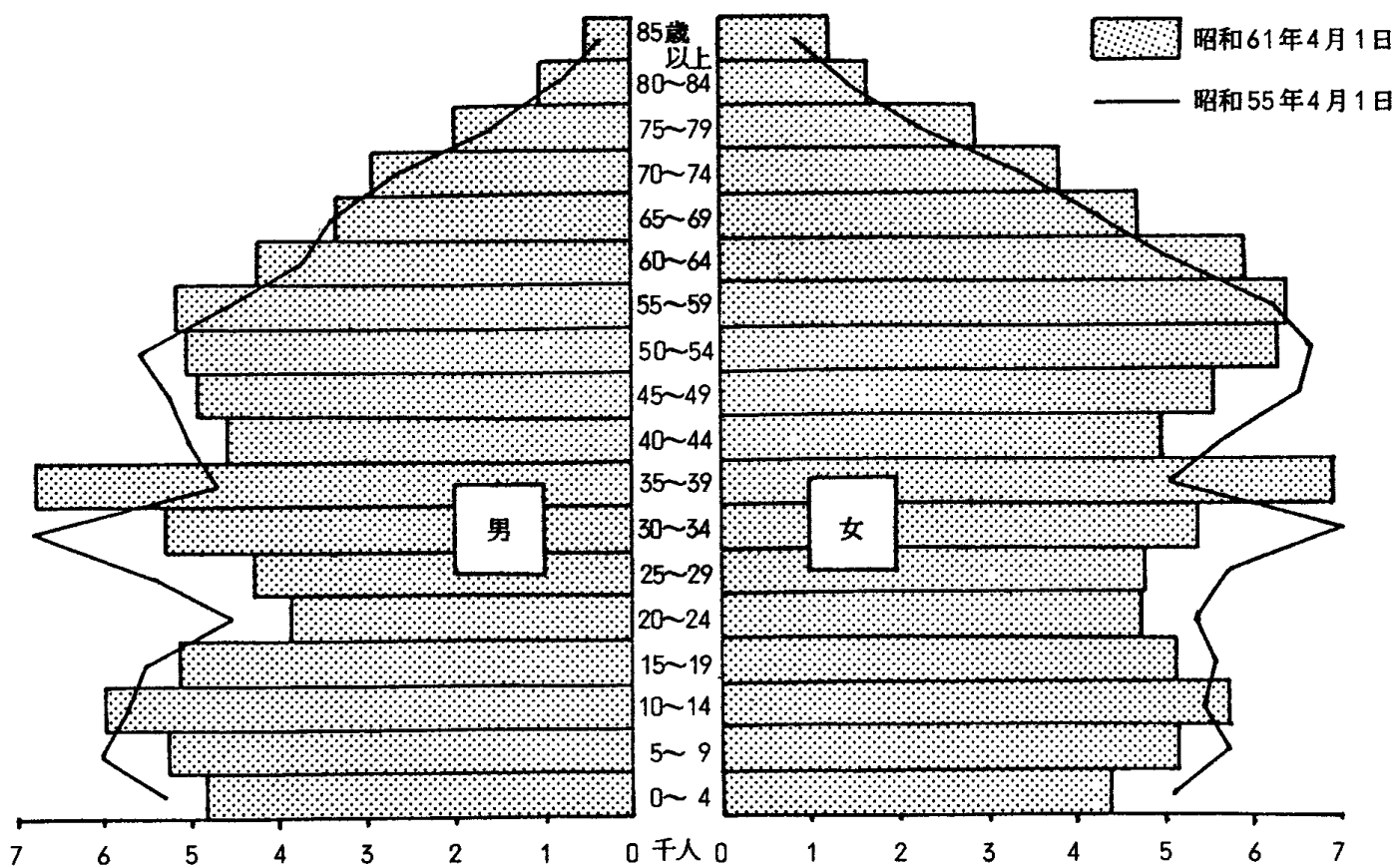

### 月 別 気 温 (昭和60年)

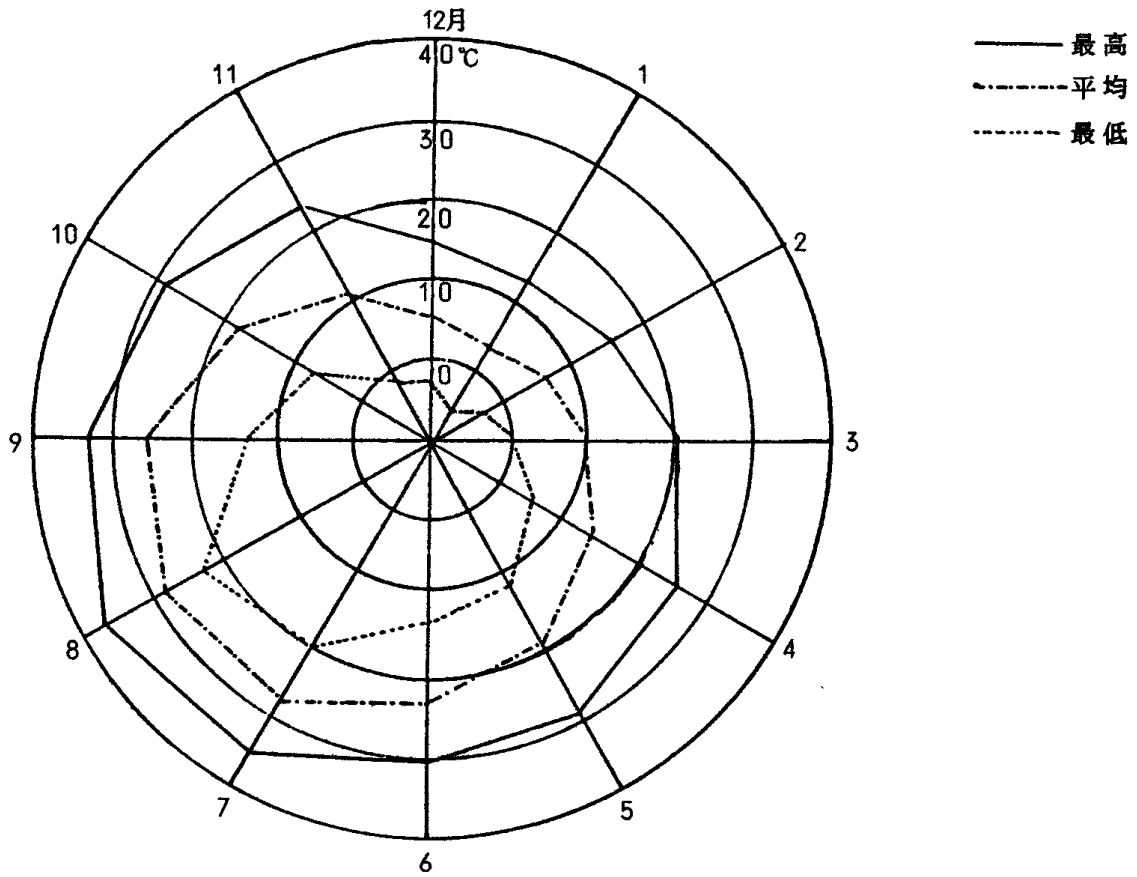

### 月 別 降 水 量 (昭和60年)

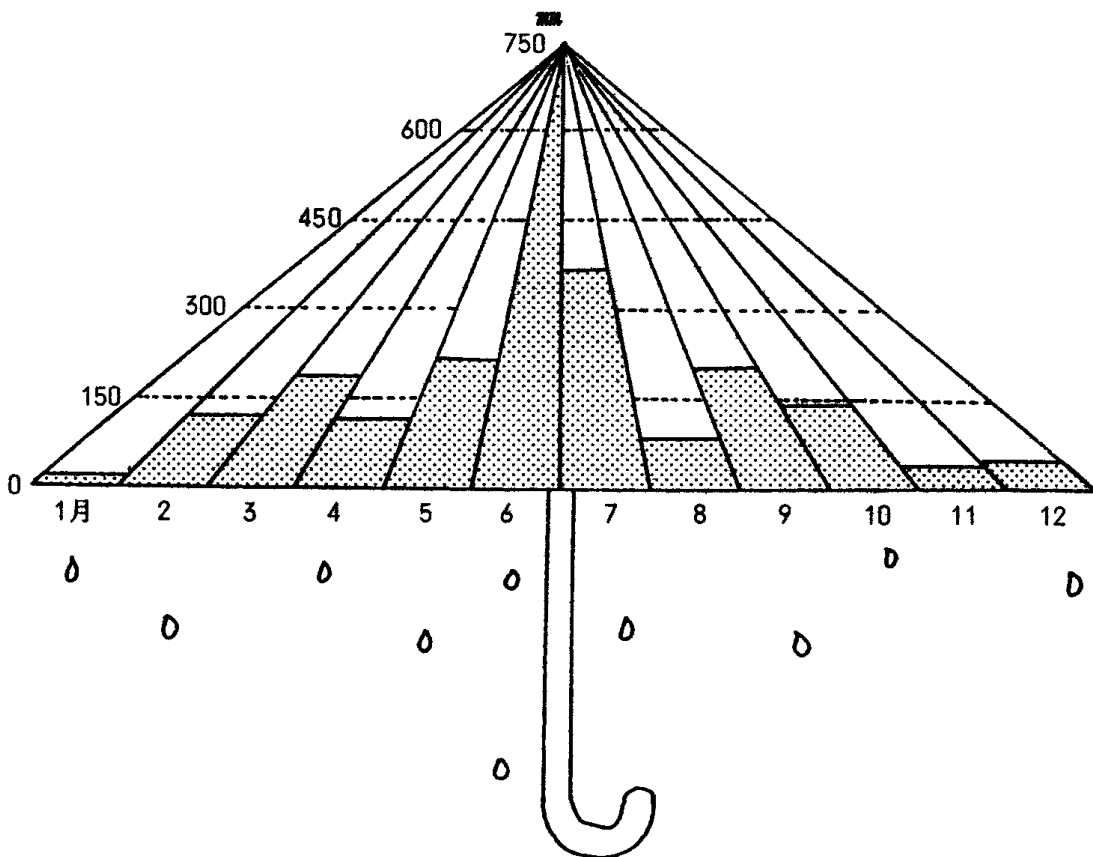

人 口 動 態 (昭和25年～59年)

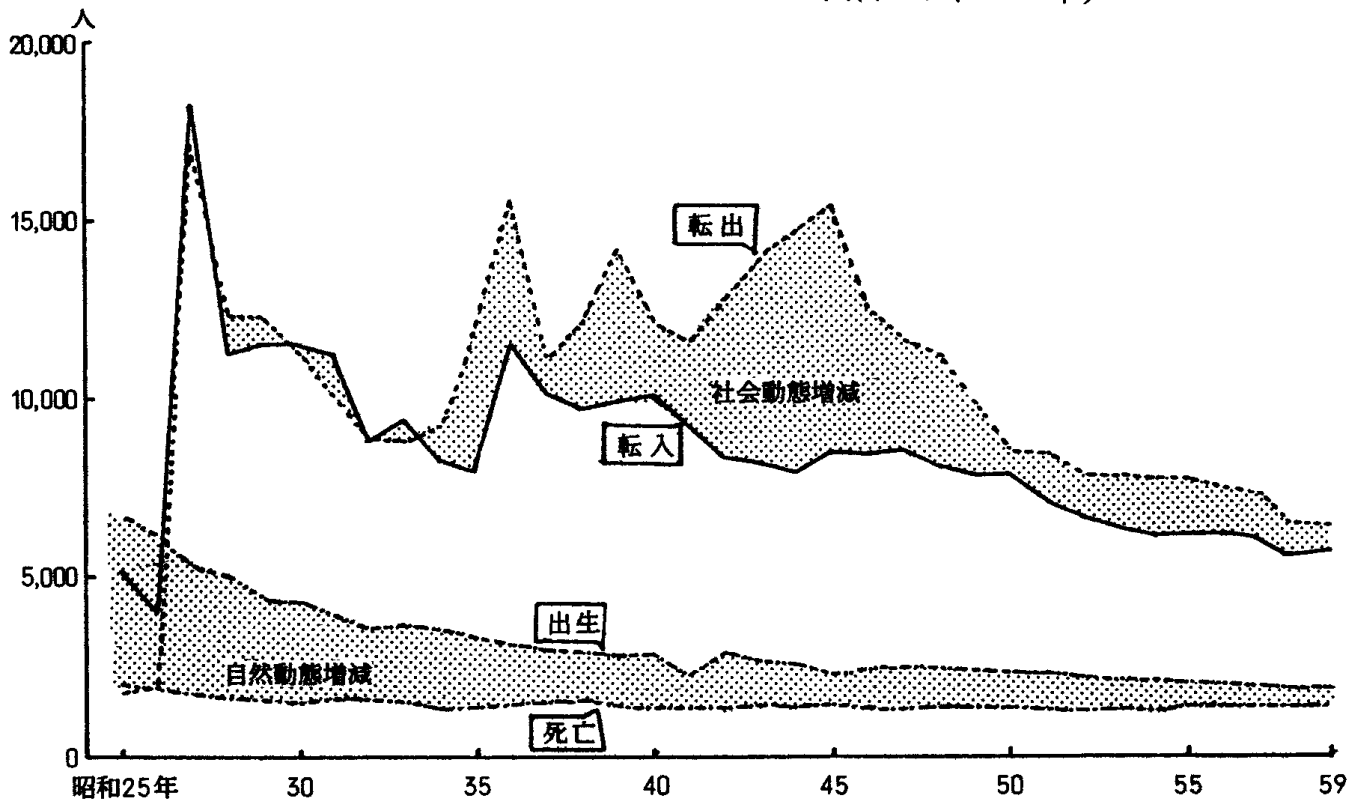

人 口 動 態 (昭和59年)

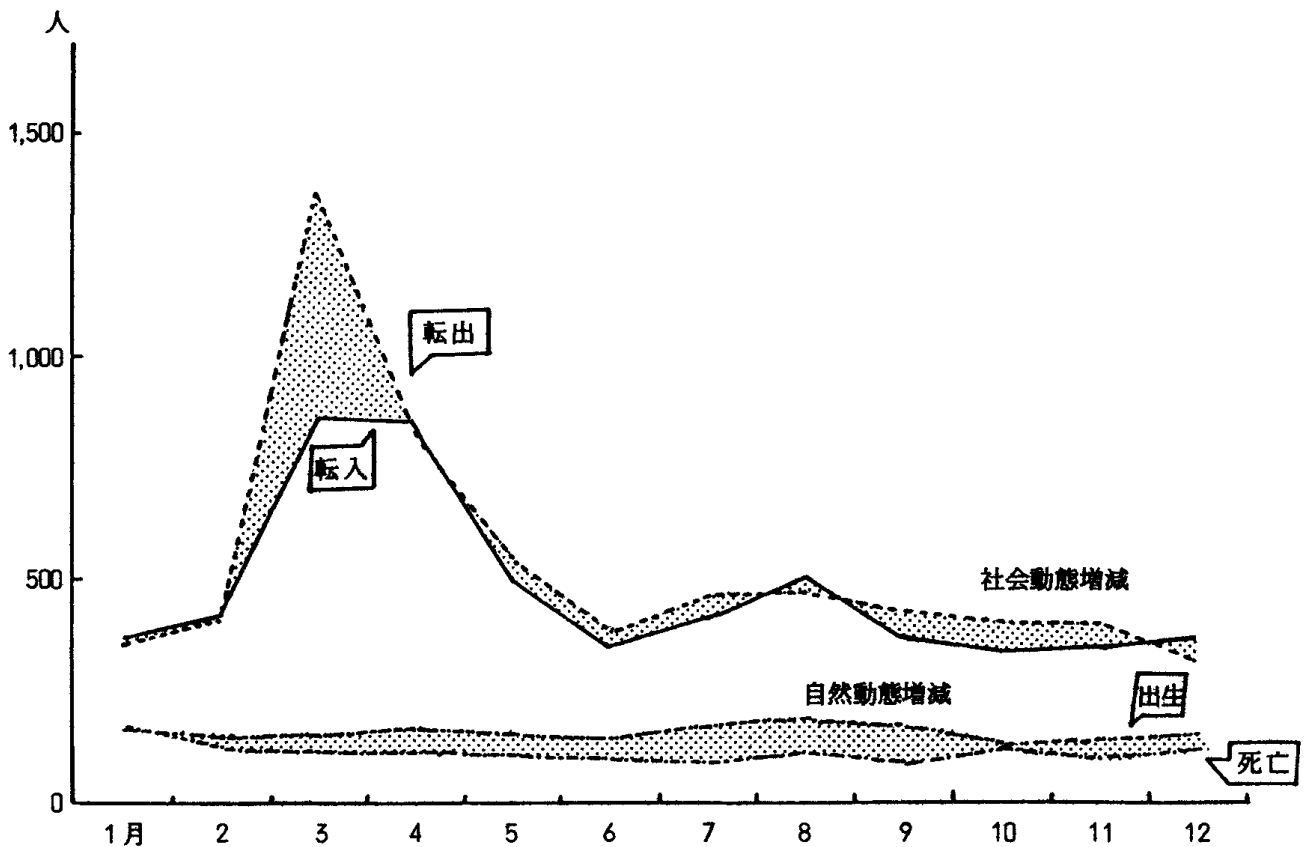

## 年齢別人口の割合

その1 国勢調査

その2 住民基本台帳人口  
(昭和61年4月1日現在)

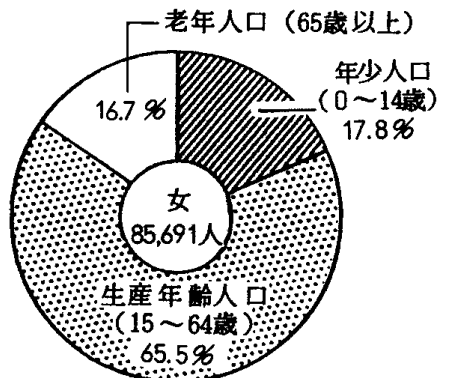
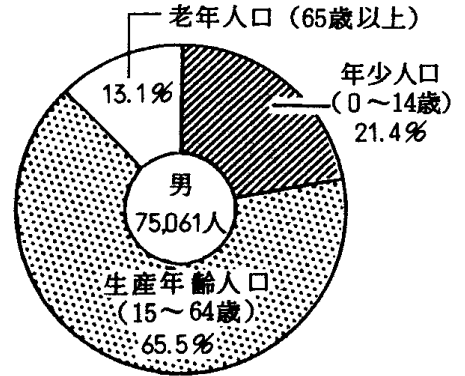
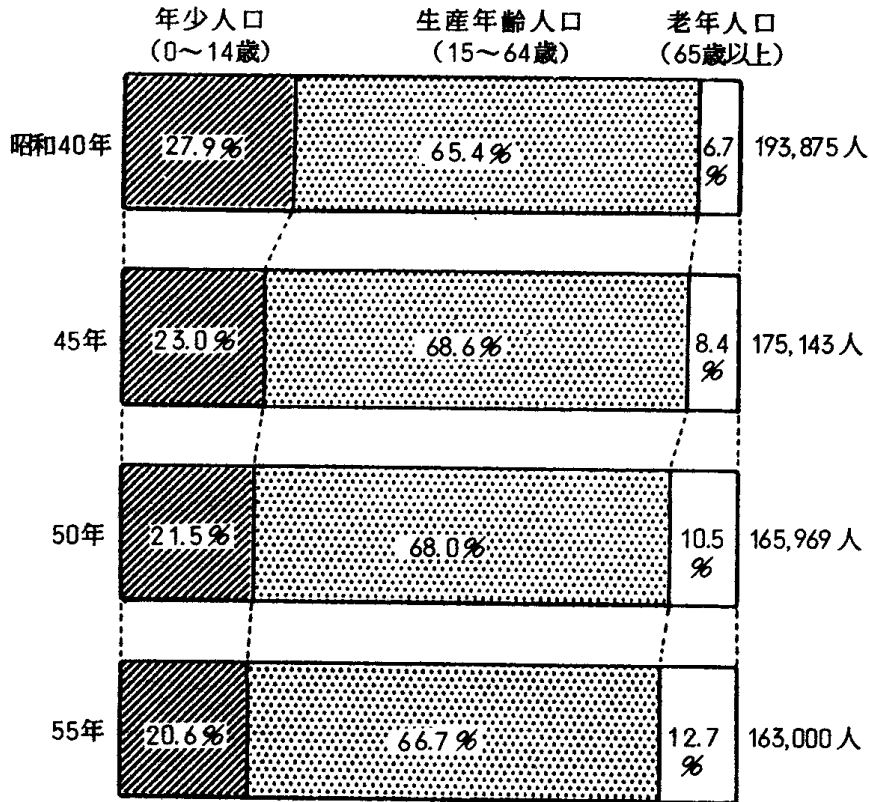

## 就業別人口の割合 (各年10月1日現在：国勢調査)

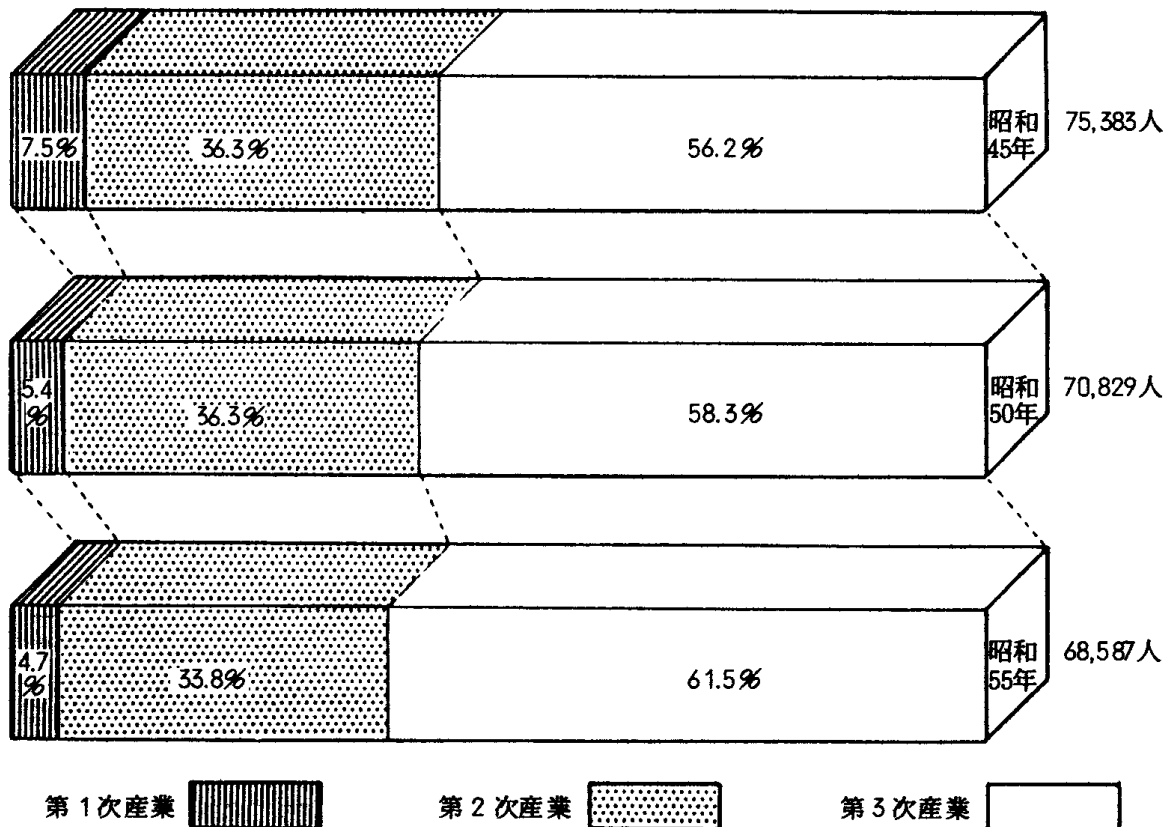



労働力の状況 (昭和55年国勢調査)

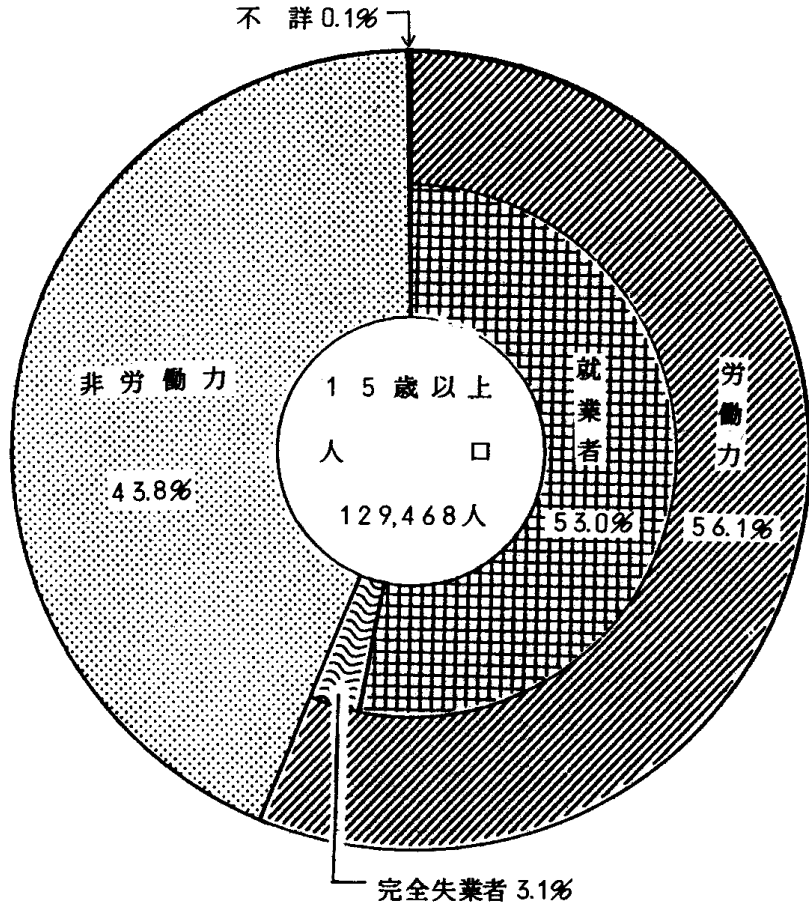

流入流出人口 (昭和55年国勢調査)

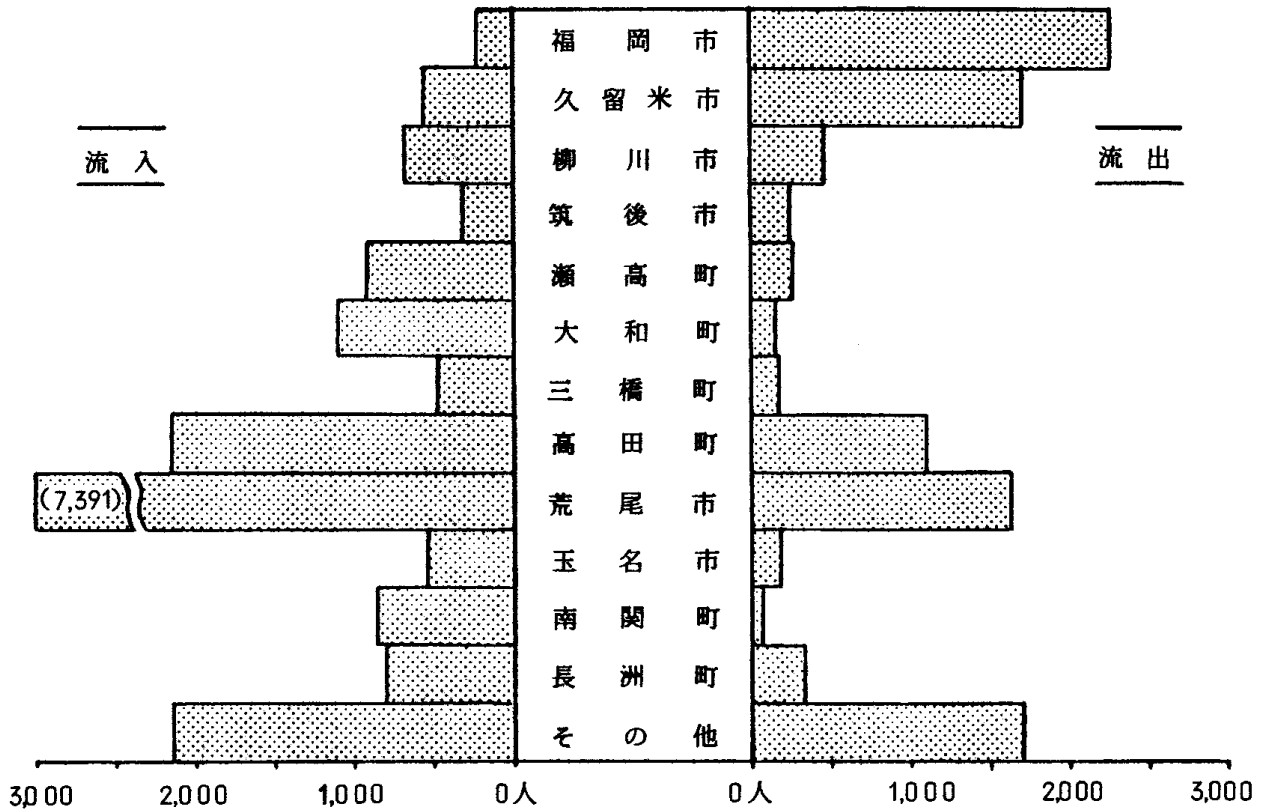

### 工業の推移 (昭和55年 = 100)

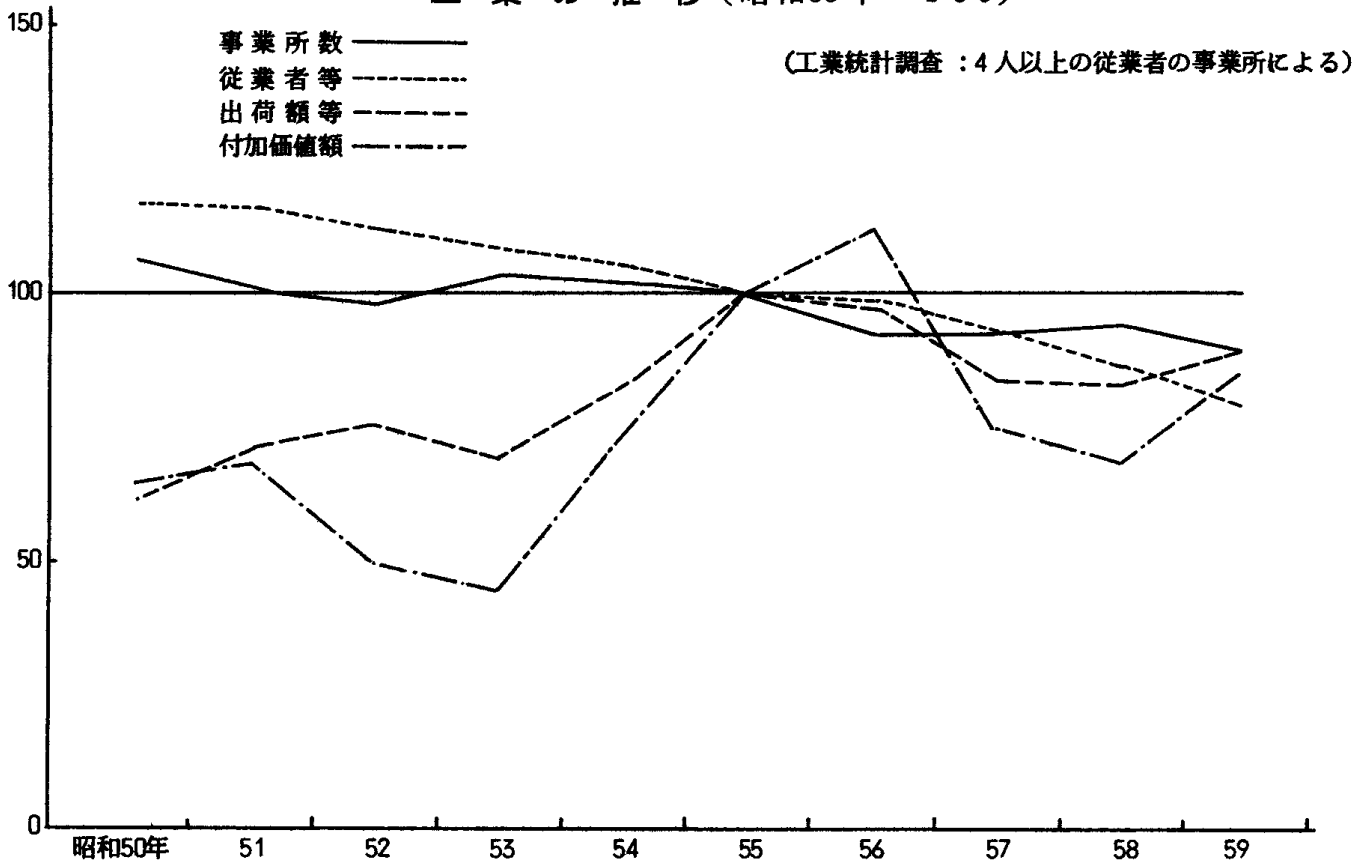

### 事業所数・従業者の推移 (事業所統計調査)

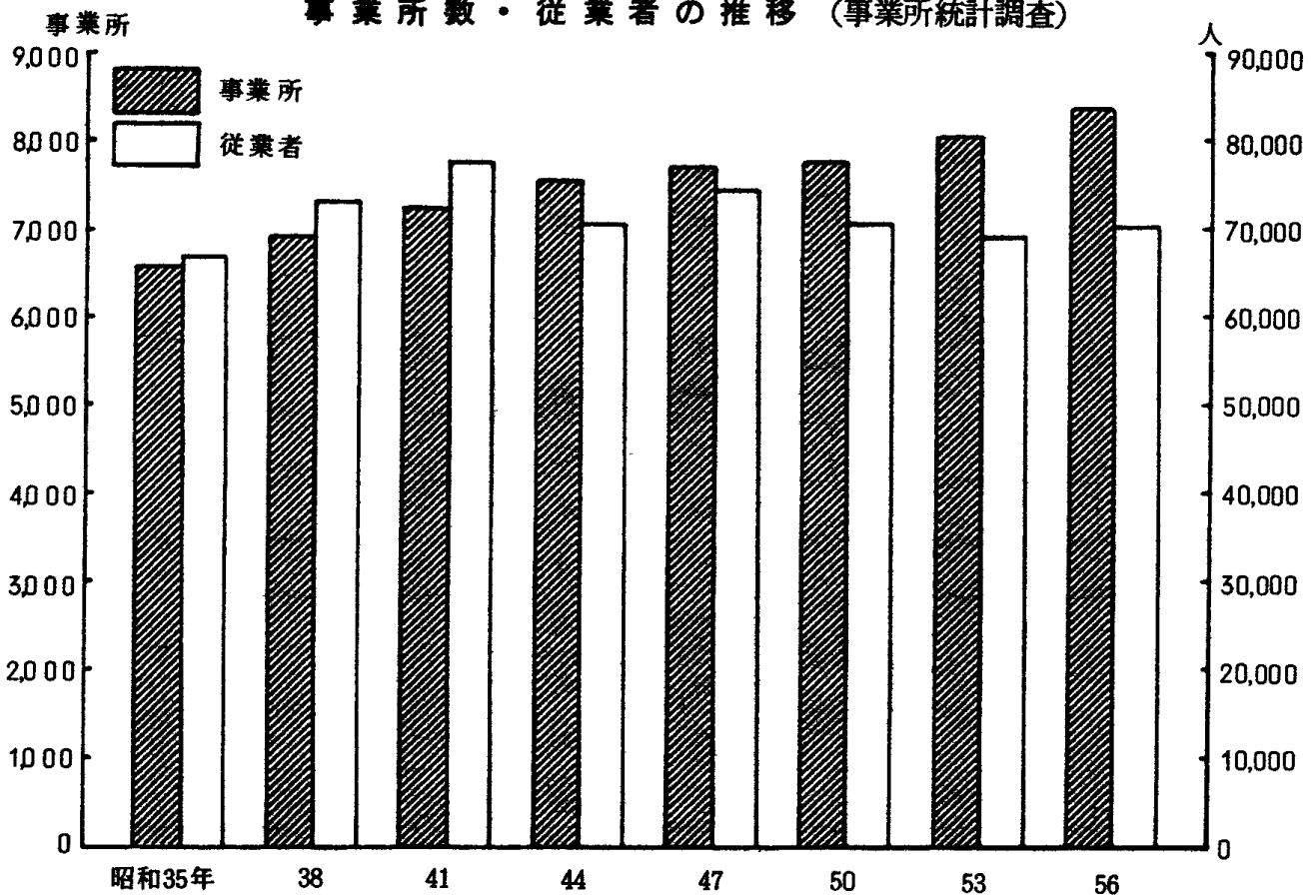

規模別・組織別の割合（昭和56年事業所統計調査）

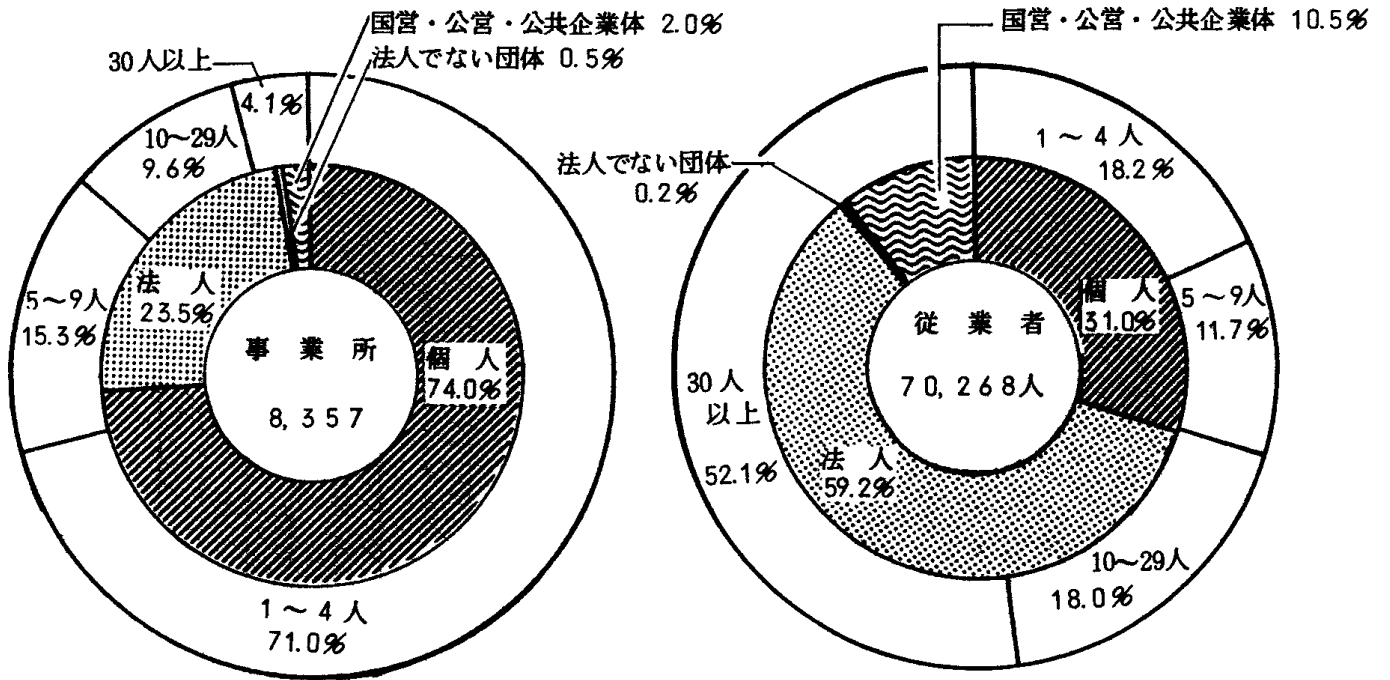

事業所・従業者の産業別割合（昭和56年事業所統計調査）

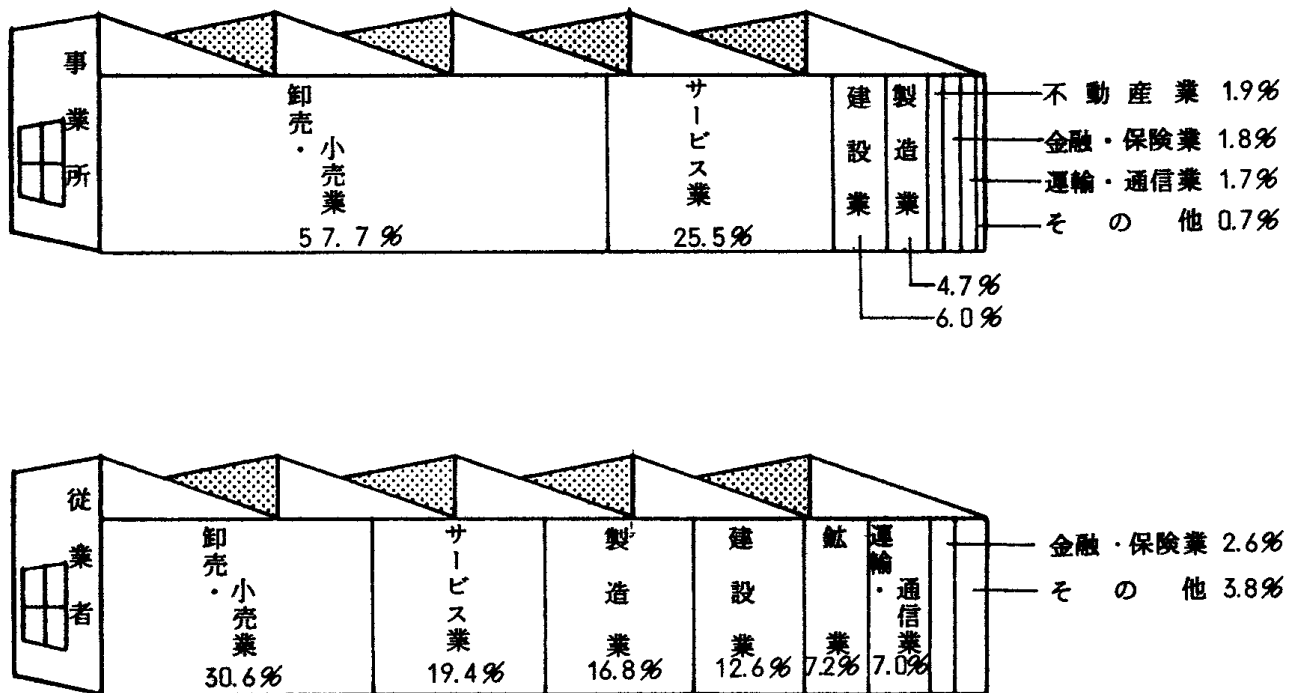

市内自動車登録台数  
(各年4月1日現在)

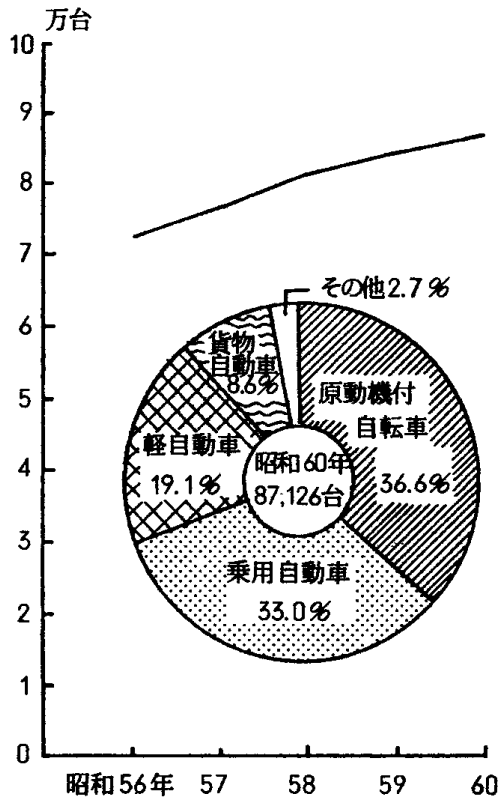

市民交通傷害保険の加入と給付件数

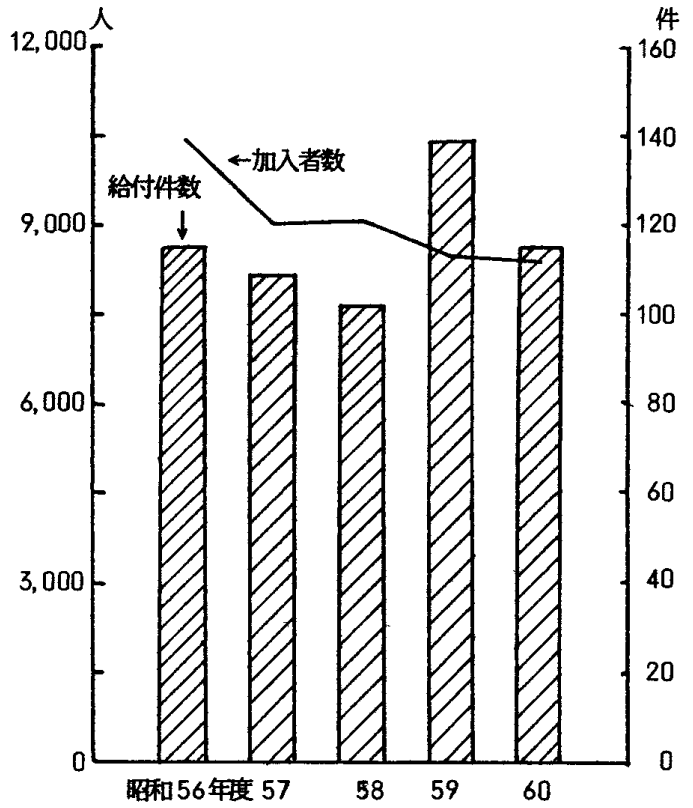

交通事故発生状況  
(大牟田警察署管内)

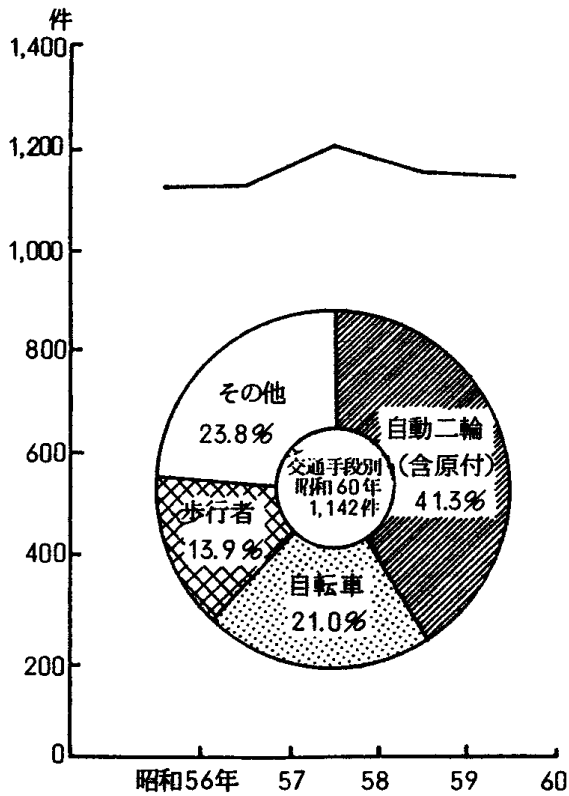

交通事故年代別死傷者数  
(昭和60年大牟田警察署管内)

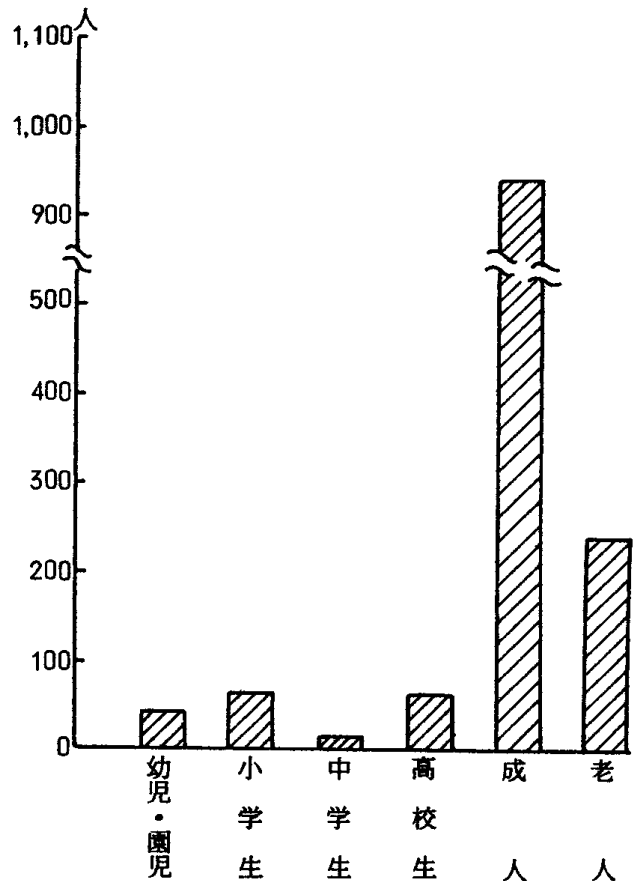

国鉄市内駅乗車人員（昭和60年）

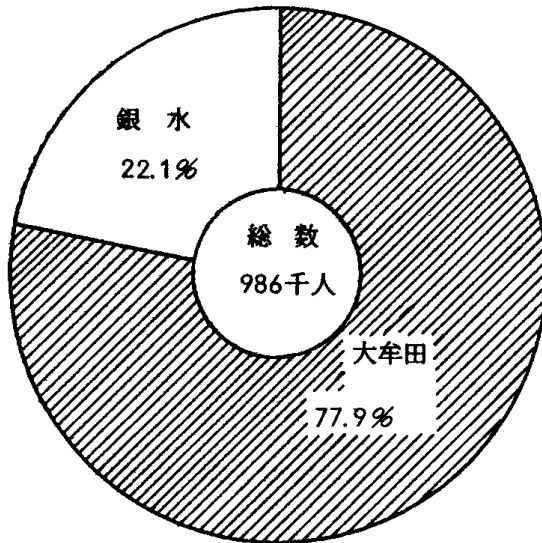

西日本鉄道市内乗車人員（昭和60年）

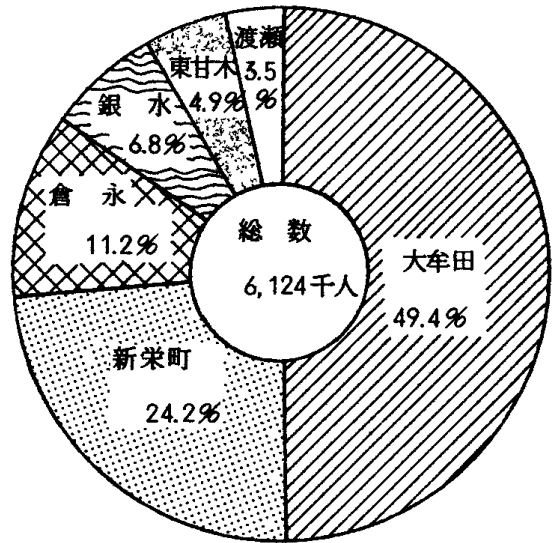

救急出動件数

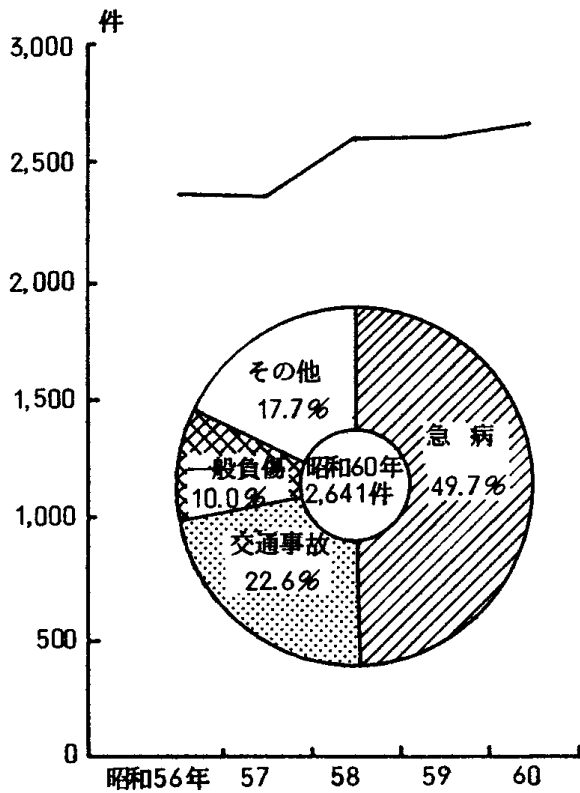

火災発生件数

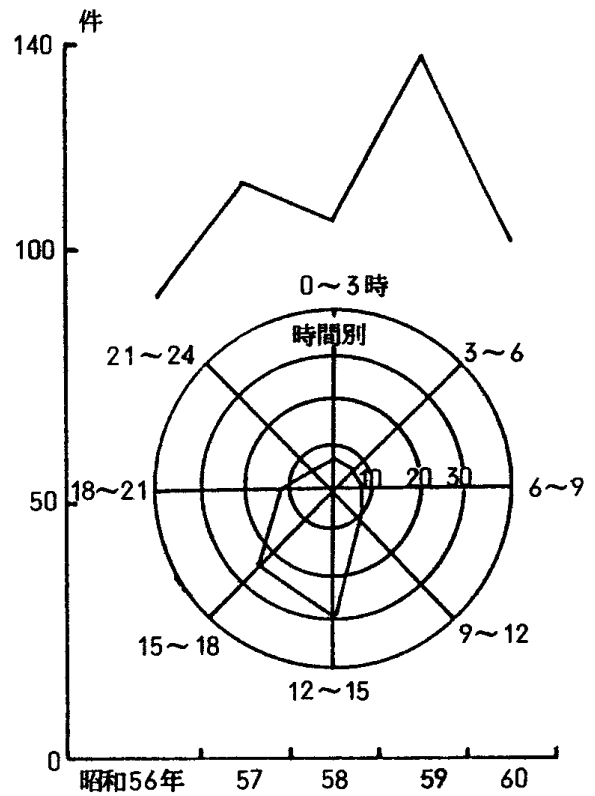

市立図書館蔵書・貸出状況

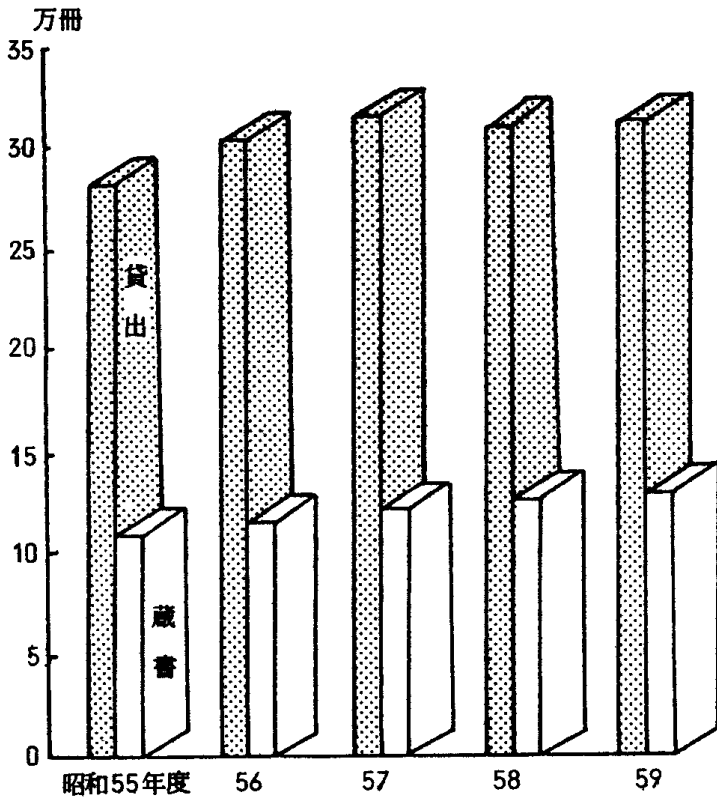

市立図書館分類別蔵書状況

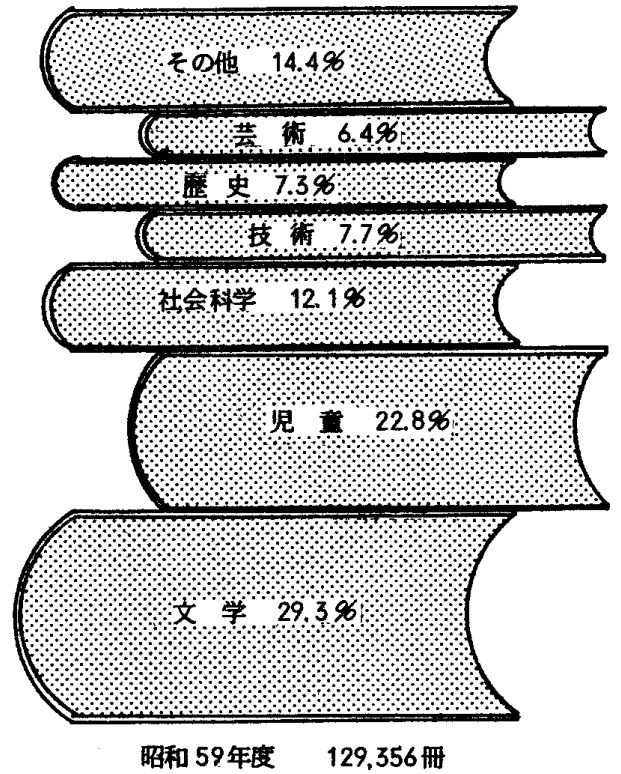

ごみ処理状況

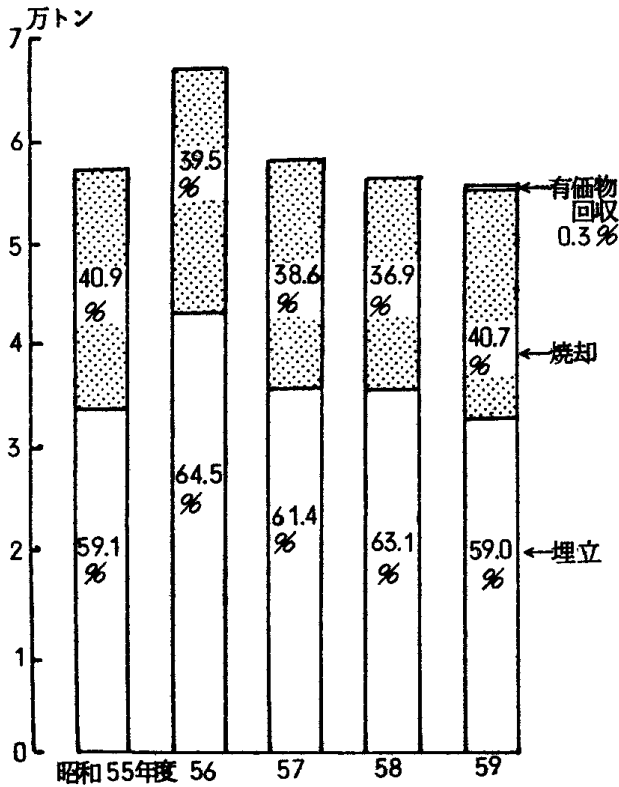

し尿処理状況

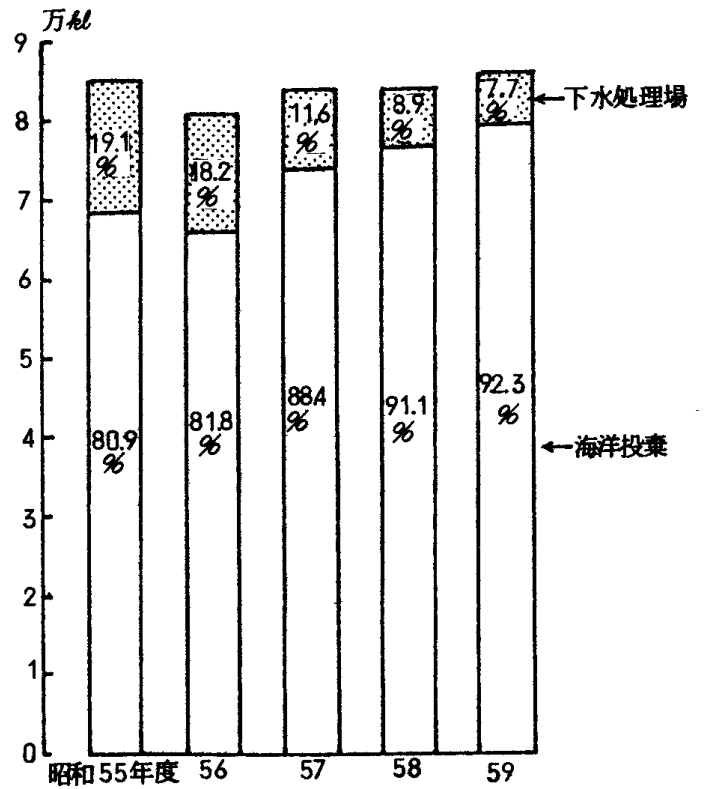

死因別死亡者数（昭和59年）

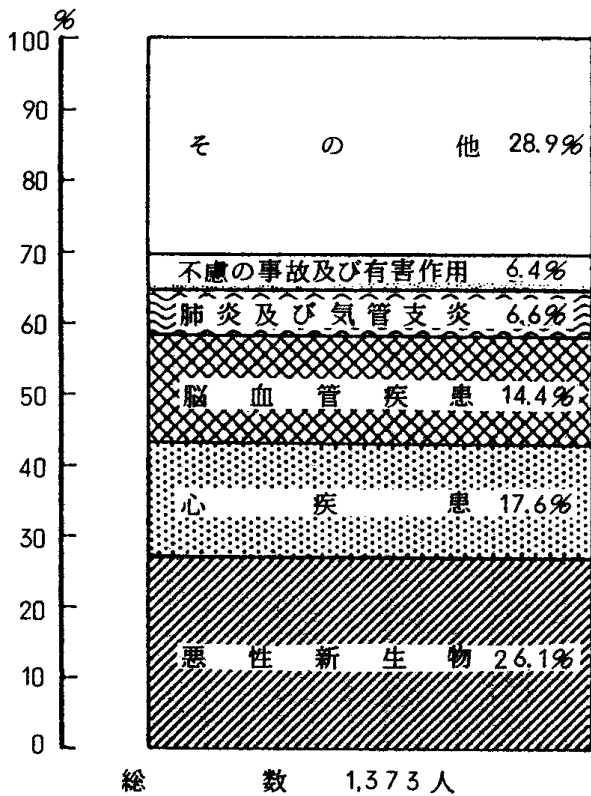

生徒数（昭和60年5月1日現在）

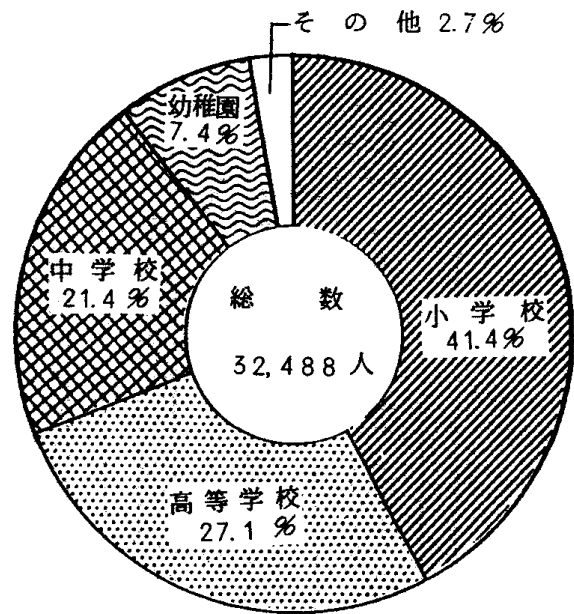

大牟田市消費者物価指数（総合）

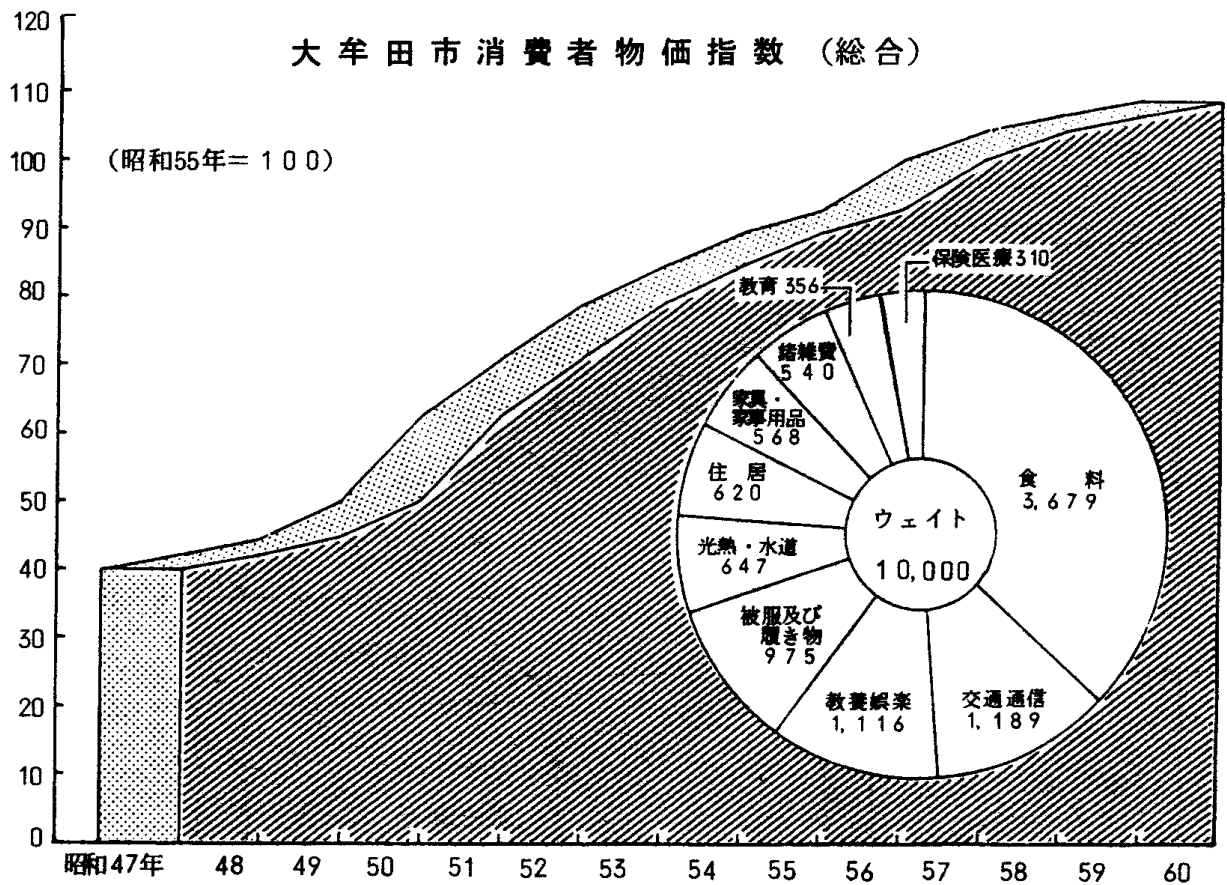

# 一般会計決算額の推移

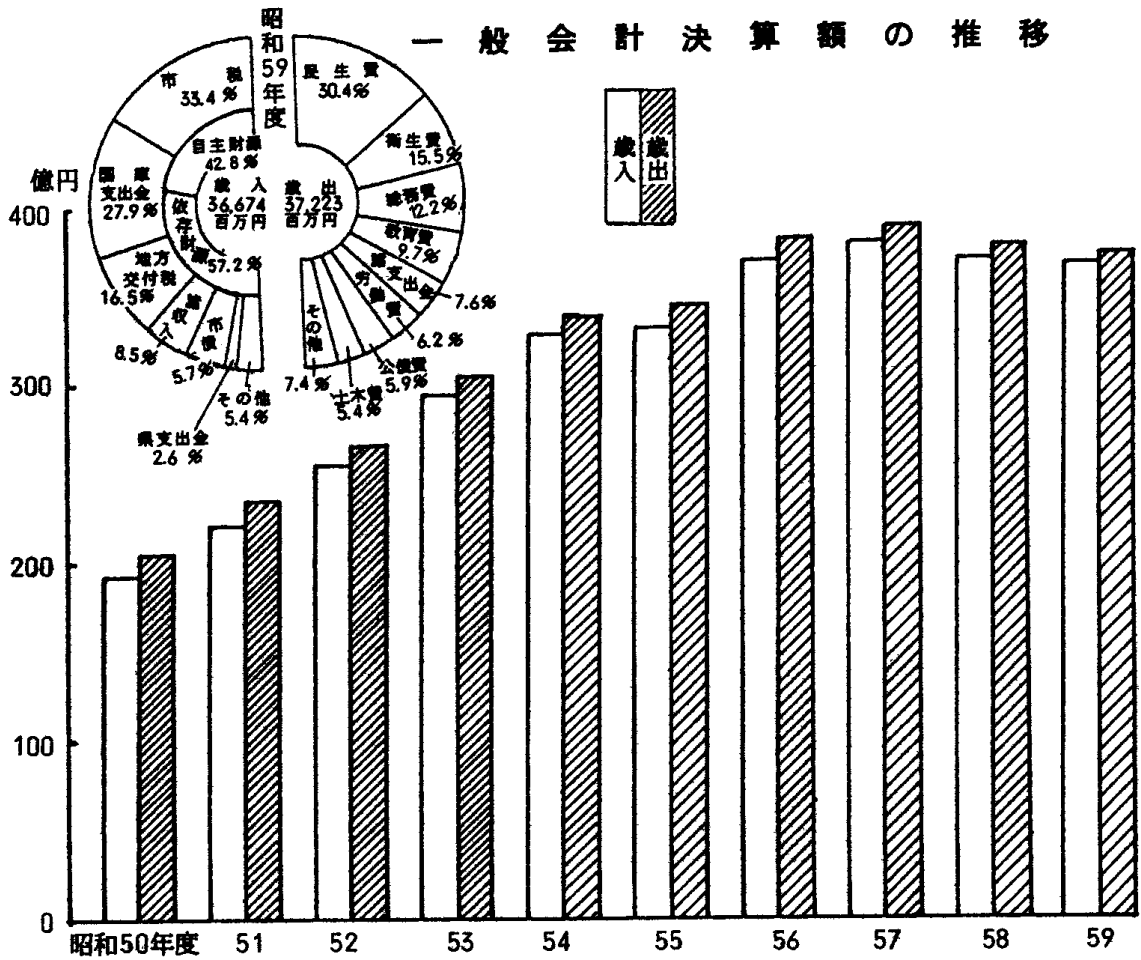

## 昭和60年度一般会計(当初)予算

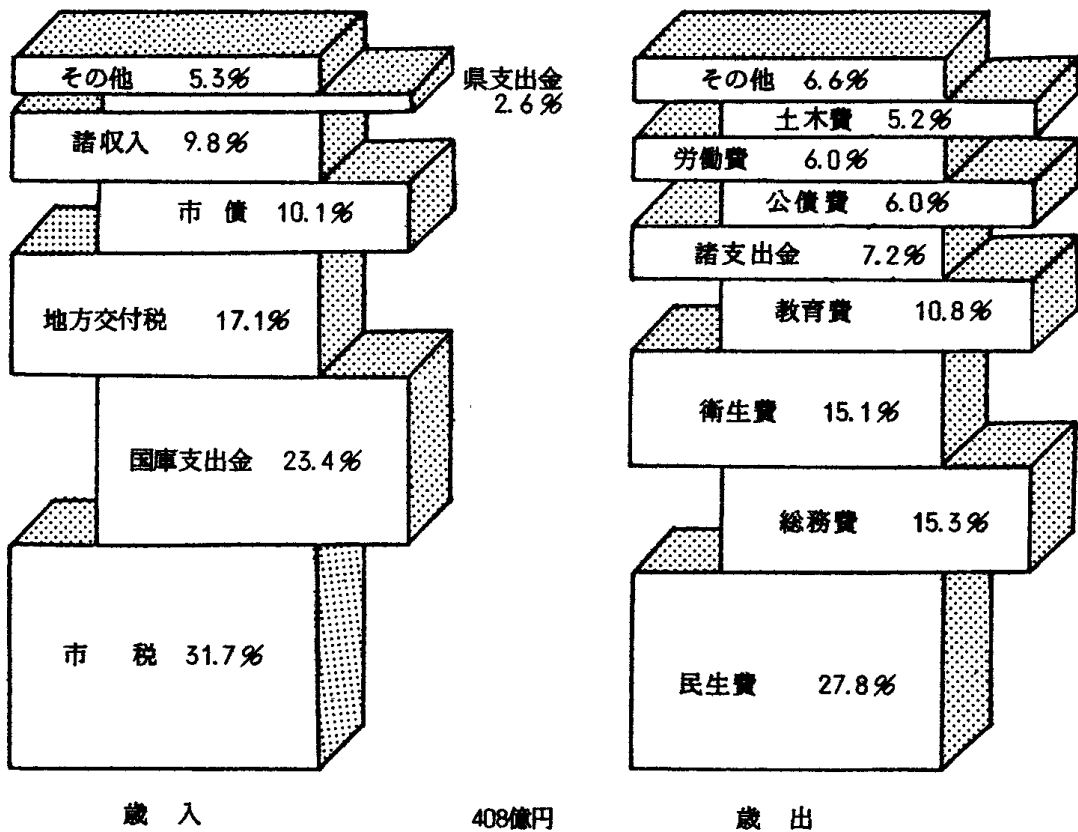



# 統計表

2 土地および気象

# I 土地および気象

## 1 市域の変せん

(単位 km<sup>2</sup>)

年月日	編入地名	増加面積	総面積
大 6. 3. 1	市制施行	...	...
昭 4. 4. 1	三川町	...	18.31
16. 4. 1	銀水村	40.76	59.07
16. 4. 1	三池町	8.79	67.86
16. 4. 1	駛馬町	6.59	74.45
16. 4. 1	玉川村	8.44	82.89
25. 10. 1	国勢調査時、国土地理院の修正により減少	△ 5.61	77.28
28. 4. 1	人工島初島	0.014	77.29
30. 4. 1	健老町地先埋立地	0.445	77.74
30. 10. 1	国勢調査時、国土地理院の修正により減少	△ 2.21	75.53
35. 4. 1	本浜田町地先埋立地	0.129	75.66
37. 8. 1	新港町地先埋立地	0.117	75.78
40. 10. 1	国勢調査時、国土地理院の修正により増加	0.45	76.23
45. 4. 1	四山町地先埋立地	0.45	76.68
46. 4. 1	人工島三池島	0.0065	76.69
47. 11. 1	昭和開	2.717	79.41
53. 3. 16	健老町地先埋立地	0.697	80.11
56. 12. 1	西新町地先埋立地	0.103	80.21
59. 8. 16	四山町地先埋立地	0.337	80.55

資料 行政管理部総務課

(注) 総面積については小数点2位まで記載した。

## 2 位

置 (昭和61年4月1日現在)

方位	極地名	経緯度	距離
極東	大字四ヶ湯谷	東経 130度 32分 40秒	14.0 Km
極西	三池港灯台	東経 130度 23分 40秒	
極南	萩尾町	北緯 32度 59分 53秒	10.8 Km
極北	大字上内	北緯 33度 05分 42秒	

資料 建設部計画課

## 3 市役所の位置 (昭和61年4月1日現在)

所在地	東経	北緯
有明町2丁目3番地	130度26分55秒	33度1分36秒

資料 建設部計画課

### 4 小 学 校 区 別 面 積 (昭和 年4月1日現在)

(単位 km<sup>2</sup>・%)

校 区	面 積	構 成 比	校 区 別	面 積	構 成 比
総 数	80.55	100.00			
三 里	2.10	2.61	中 友	0.96	1.19
三 川	1.26	1.56	明 治	3.65	4.53
川 尻	1.25	1.55	白 川	1.48	1.84
諏 訪	3.02	3.75	平 原	2.63	3.27
駛 馬 南	2.11	2.62	高 取	3.93	4.88
駛 馬 北	1.78	2.21	三 池	4.25	5.28
笹 原	1.60	1.99	羽 山 台	1.41	1.75
天 道	1.54	1.91	銀 水	5.09	6.32
玉 川	6.93	8.60	上 内	13.21	16.40
上 官	0.79	0.98	吉 野	3.62	4.49
大 牟 田	1.80	2.23	倉 永	5.62	6.98
大 正	0.79	0.98	手 鎌	9.73	12.08

資料 建設部計画課

### 5 民 有 地 面 積

各年1月1日現在の資産税課台帳による、国や地方公共団体の所有地、公用地墓地、道路水路、ため池、社寺の境内地などの非課税は含まない。

(単位 km<sup>2</sup>)

地 目	昭和 56 年	昭和 57 年	昭和 58 年	昭和 59 年	昭和 60 年
総 数	50.22	50.03	50.32	49.91	49.70
宅 地	17.62	17.89	18.20	18.24	18.29
田	11.50	11.25	11.12	11.02	10.90
畑	6.80	6.66	6.63	6.57	6.53
山 林	7.32	7.26	7.22	7.04	7.00
原 野	0.85	0.82	0.82	0.78	0.66
池 沼	0.07	0.06	0.06	0.06	0.05
雑 種 地	6.06	6.09	6.27	6.20	6.27

資料 市民部資産税課

## 6 気象の概況

年月別	天 気 日 数					
	快 晴	晴	く も り	雨	雨が降った日	雪が降った日
昭和56年	75	133	123	34	122	2
57	74	141	121	29	130	3
58	64	129	151	21	94	6
59	33	172	140	21	101	9
<b>60</b>	<b>21</b>	<b>155</b>	<b>166</b>	<b>23</b>	<b>133</b>	<b>4</b>
60年 1月	—	13	18	—	6	1
2	1	6	17	4	11	1
3	3	6	17	5	15	—
4	4	12	11	3	12	—
5	1	13	16	1	15	—
6	—	9	19	2	14	—
7	3	15	10	3	13	—
8	5	19	7	—	9	—
9	—	17	11	2	11	—
10	2	11	15	3	11	—
11	—	17	13	—	9	—
12	2	17	12	—	7	2

年月別	気 温			平均湿度 (%)	降 水 量 (mm)	風		
	平均	最高	最低			最大風速 m/s	平均風速 m/s	最多風向
昭和56年	16.0	34.5	— 6.0	67.8	2,024.5	11.0	1.7	北
57	17.1	36.0	— 3.0	70.2	1,922.0	10.2	1.7	北
58	16.1	36.5	— 4.5	69.2	2,006.5	9.7	1.9	北
59	15.6	36.0	— 3.5	70.1	1,474.0	9.1	2.1	北
<b>60</b>	<b>16.0</b>	<b>36.5</b>	<b>— 5.0</b>	<b>78.3</b>	<b>2,277.5</b>	<b>18.5</b>	<b>2.4</b>	<b>北</b>
60年 1月	3.4	14.0	— 5.0	73.4	18.5	6.5	2.0	北西
2	6.3	16.0	— 3.0	75.5	118.5	6.7	2.4	北
3	9.7	21.0	0.0	78.7	183.0	11.0	2.9	北
4	14.2	26.0	4.5	72.3	113.5	5.6	2.3	西
5	19.7	29.0	12.0	79.3	216.0	5.7	2.4	北
6	22.3	30.0	14.0	83.2	743.5	6.7	2.4	北
7	26.8	35.0	20.0	84.2	370.0	5.5	2.6	南西
8	28.6	36.5	22.5	72.4	85.0	18.5	2.3	南東
9	25.1	33.0	13.5	81.9	205.5	4.4	2.1	南西
10	18.2	28.0	8.5	80.8	143.5	8.9	2.2	北
11	11.5	23.5	— 1.0	78.2	43.0	6.7	2.4	北西
12	5.6	15.0	— 2.0	79.6	37.5	6.9	2.4	北西

資料 消防本部

(注) 最大風速は10分間の平均風速の最大値である。

### 7 台 風

台風襲来 年月日	台風名	最低気圧		最大風速			最大 瞬間 風速 (m/s)	総 降水量 (mm)	台風の経路 概 略	九州地方の主な被害
		示 度 (mb)	起 時	速 度 (m/s)	風 向	起 時				
59. 8. 19 ) 22	第 10号			14.2	南東	21. 10. 40	29. 6	73. 0	南西諸島西方 海上→福江西 海上→対馬付 近→日本海へ	死者 1. 負傷者 6. 住宅全壊 3. 住宅半壊または一部 破損 31. 非住宅全半壊 10. 床上浸水 8. 床下浸水 24. 山がけくずれ 8. 鉄軌道の損壊, 橋りよ う流出 96. 船舶被害 6.
60. 8. 31	第 13号	979. 1	09. 57	20. 6	南	10. 50	41. 6	66. 0	台湾南東海上 →大東島付近 →枕崎市付近 →島原半島→ 佐賀の白石付 近→日本海へ	死者 3. 負傷者 30. 住宅全壊 1. 一部破損 44. 非住家被害 68. 床上浸水 99. 床下浸水 487. 鉄軌道被害 1. 道路損壊 4. 船舶沈没 2. 船舶流失 18.

資料 福岡管区気象台 (注) 被害については各県警察本部の調べによる。

### 8 風 水 害 状 況

年 月 日	原 因	被 害 状 況													
59. 6. 7	大 雨	床上浸水	30戸	床下浸水	333戸	田畑冠水	31 ha	崖くずれ	2か所	道路損壊	3か所	河川損壊	5か所	溜池頭首工	5か所
60. 8. 31	台 風	死者	1人	重傷	1人	軽傷	2人	住宅全壊	2戸	住宅半壊	2戸	住宅一部破損	76	床下浸水	13戸

資料 行政管理部総務課

## II 人 口

## 9 人 口 の

1. この表は明治22年以降の人口推移を年別にかかげたもので、なお、昭和22年以降は国勢調査
2. 昭和51年より住民基本台帳人口を市の人口として公表しているが、この表については暦年の必
3. 住民基本台帳人口は住民基本台帳法により住民票による世帯数及び人口である。
4. 推計人口は国勢調査の世帯数、人口を基礎に住民基本台帳法及び外国人登録の規定による異動数

年 次	世 帯 数	人 口			純増加数	純増加率 (%)	備 考
		総 数	男	女			
明治22年	2,017	11,295	...	...	...	...	町制施行
23	2,289	12,864	...	...	1,569	13.8	
24	2,446	13,815	...	...	951	7.3	
25	2,472	13,905	...	...	90	0.6	
26	2,498	13,988	...	...	83	0.5	
27	2,756	15,626	...	...	1,638	11.7	
28	2,877	16,255	...	...	629	4.0	
29	2,981	16,872	...	...	617	3.7	
30	3,167	17,839	...	...	967	5.7	
31	3,291	18,381	...	...	542	3.0	
32	3,451	18,980	...	...	599	3.2	
33	3,632	20,521	...	...	1,541	8.1	
34	3,958	22,283	...	...	1,762	8.5	
35	4,292	24,371	...	...	2,088	9.3	
36	4,720	26,797	...	...	2,426	9.9	
37	4,894	27,662	...	...	865	3.2	
38	4,982	28,098	...	...	436	1.5	
39	5,493	30,811	...	...	2,713	9.6	
40	5,829	32,842	...	...	2,031	6.5	
41	6,225	35,414	...	...	2,572	7.8	
42	6,653	36,322	...	...	908	2.5	
43	6,972	39,206	...	...	2,884	7.9	
44	7,382	41,622	...	...	2,416	6.1	
大正元年	7,760	46,471	...	...	4,849	11.6	
2	8,017	46,909	...	...	438	0.9	
3	8,143	47,584	...	...	675	1.4	
4	8,753	58,050	...	...	10,466	21.9	
5	9,708	61,748	...	...	3,698	6.3	
6	10,394	67,810	35,594	32,216	6,062	9.8	市政施行
7	11,063	71,184	37,412	33,772	3,374	4.9	
8	11,657	74,760	39,159	35,601	3,576	5.0	
9	12,264	77,822	40,737	37,085	3,062	4.0	
10	12,662	69,009	35,439	33,570	△8,813	△11.3	
11	12,743	71,263	36,282	34,981	2,254	3.2	
12	13,171	74,800	37,860	36,940	3,537	4.9	
13	13,274	76,183	38,489	37,694	1,383	1.8	
14	13,864	72,705	36,735	35,970	△3,478	△4.5	
昭和元年	13,931	75,438	38,085	37,353	2,733	3.7	
2	14,013	75,990	38,261	37,729	552	0.7	
3	14,253	76,950	38,784	38,166	960	1.2	
4	19,421	102,530	51,136	51,394	25,580	33.2	三川町編入
5	19,421	95,355	47,620	47,735	△7,175	△6.9	
6	19,353	96,854	48,230	48,624	1,499	1.5	
7	19,459	97,510	48,230	49,280	656	0.6	
8	19,569	98,072	48,713	49,359	562	0.5	
9	19,955	102,163	50,777	51,386	4,091	4.1	
10	20,329	106,631	53,022	53,609	4,468	4.3	
11	21,105	111,309	55,413	55,896	4,678	4.3	
12	21,619	115,139	57,047	58,092	3,830	3.4	

推 移

の年は国勢調査人口、その他の年は国勢調査人口を基礎として推計した推計人口を記載した。  
 要性を重んじて推計人口を記載した。

を加減して推計したものである。

年 次	世 帯 数	人 口			純増加数	純増加率 (%)	備 考
		総 数	男	女			
昭和13年	22,038	119,348	59,078	60,270	4,209	3.6	
14	22,696	123,863	61,231	62,632	4,515	3.7	
15	23,338	125,841	62,451	63,390	1,978	1.5	
16	34,308	179,338	89,961	89,377	53,497	42.5	銀水村、三池町、駿馬町、玉川村編入
17	35,418	183,110	90,479	92,631	3,772	2.1	
18	35,881	180,904	88,612	92,292	△ 2,206	△ 1.2	4月1日 現在
19	36,293	179,574	87,587	91,987	△ 1,330	△ 0.7	
20	28,624	127,677	61,574	66,103	△ 51,897	△ 28.9	終戦の年
21	30,253	144,177	71,119	73,058	16,500	12.9	
22	35,500	166,500	82,577	83,923	22,323	15.4	10月1日 国勢調査
23	37,875	179,687	89,630	90,057	13,187	7.9	8月1日 常住人口調査
24	39,290	186,077	92,489	93,588	6,390	3.5	10月1日 推計人口
25	39,855	191,978	94,818	97,160	5,901	3.2	10月1日 国勢調査
26	41,233	193,531	95,597	97,934	1,553	0.8	10月1日 推計人口
27	41,606	195,759	96,228	99,531	2,228	1.2	" "
28	42,052	197,630	96,700	100,930	1,871	1.0	" "
29	42,460	199,417	97,398	102,019	1,787	0.9	" "
30	41,228	201,737	98,127	103,610	2,320	1.2	10月1日 国勢調査
31	43,984	204,320	99,673	104,647	2,583	1.3	10月1日 推計人口
32	44,583	204,999	99,893	105,106	679	0.3	" "
33	45,484	207,375	100,893	106,482	2,376	1.2	" "
34	46,404	208,887	101,369	107,518	1,512	0.7	" "
35	44,829	205,766	98,301	107,465	△ 3,121	△ 1.5	10月1日 国勢調査
36	45,354	204,420	97,372	107,048	△ 1,346	△ 0.7	10月1日 推計人口
37	46,156	203,662	96,698	106,964	△ 758	△ 0.4	" "
38	46,925	202,473	95,910	106,563	△ 1,189	△ 0.6	" "
39	47,742	199,481	94,101	105,380	△ 2,992	△ 1.5	" "
40	47,024	193,875	91,569	102,306	△ 5,606	△ 2.8	10月1日 国勢調査
41	47,786	192,687	90,897	101,790	△ 1,188	△ 0.6	10月1日 推計人口
42	48,452	190,180	89,455	100,725	△ 2,507	△ 1.3	" "
43	48,632	186,257	87,145	99,112	△ 3,923	△ 2.1	" "
44	48,639	181,449	84,583	96,866	△ 4,808	△ 2.6	" "
45	47,464	175,143	81,512	93,631	△ 6,306	△ 3.5	10月1日 国勢調査
46	47,470	172,670	79,628	93,042	△ 2,473	△ 1.4	10月1日 推計人口
47	47,367	170,095	78,340	91,755	△ 2,575	△ 1.5	" "
48	47,480	168,140	77,513	90,627	△ 1,955	△ 1.1	" "
49	47,707	166,615	76,897	89,718	△ 1,525	△ 0.9	" "
50	48,296	165,969	77,119	88,850	△ 646	△ 0.4	10月1日 国勢調査
51	48,763	165,435	76,967	88,468	△ 534	△ 0.3	10月1日 推計人口
52	49,050	165,104	76,959	88,145	△ 331	△ 0.2	" "
53	49,294	164,170	76,523	87,647	△ 934	△ 0.6	" "
54	49,520	163,436	76,161	87,275	△ 734	△ 0.4	" "
55	49,769	163,000	75,997	87,003	△ 436	△ 0.3	10月1日 国勢調査
56	50,039	162,130	75,566	86,564	△ 870	△ 0.5	10月1日 推計人口
57	50,262	161,113	75,030	86,083	△ 1,017	△ 0.6	" "
58	50,594	160,233	74,549	85,684	△ 880	△ 0.5	" "
59	51,049	159,752	74,197	85,555	△ 481	△ 0.3	" "
60	50,656	159,423	73,894	85,529	△ 329	△ 0.2	10月1日 国勢調査概数

10 町 名 別

この表は昭和 60 年 10 月 1 日現在の住民基本台帳人口を町別に分類したものである。

町 名	世帯数	人 口		
		総 数	男	女
三里町 1丁目	170	487	224	263
三里町 2丁目	163	464	211	253
三里町 3丁目	188	509	235	274
四浪山町	144	530	258	272
早米町 1丁目	266	720	309	411
早米町 2丁目	99	289	121	168
新樋口町	155	460	218	242
新樋口町	79	231	120	111
加納町 1丁目	125	354	167	187
加納町 2丁目	100	250	99	151
西港町 1丁目	118	351	156	195
西港町 2丁目	101	289	135	154
高三川町 1丁目	—	—	—	—
高三川町 2丁目	13	27	9	18
高三川町 3丁目	151	396	188	208
高三川町 4丁目	50	151	73	78
高三川町 5丁目	113	342	161	181
南船津町 1丁目	150	389	157	232
南船津町 2丁目	175	474	211	263
南船津町 3丁目	103	302	138	164
南船津町 4丁目	177	533	252	281
南船津町 5丁目	218	644	307	337
南船津町 6丁目	189	539	244	295
南船津町 7丁目	262	703	319	384
南船津町 8丁目	354	1,061	513	548
津敷町 1丁目	220	637	309	328
津敷町 2丁目	130	329	152	177
汐入屋敷町	135	425	190	235
白長若八町	153	418	200	218
山延片町	261	780	344	436
山延片町	17	53	24	29
山延片町	94	234	111	123
山延片町	39	120	62	58
山延片町	148	421	190	231
山延片町	42	132	66	66
山延片町	169	428	225	203
山延片町	141	434	204	230
山延片町	173	536	256	280
山延片町	168	473	215	258
山延片町	211	603	267	336
山延片町	141	388	192	196
山延片町	389	1,175	563	612
山延片町	200	623	312	311
山延片町	98	291	133	158
山延片町	159	431	195	236
山延片町	1,289	3,675	1,765	1,910
山延片町	446	1,545	763	782
山延片町	—	—	—	—
山延片町	128	344	152	192
山延片町	132	404	185	219
山延片町	197	634	295	339
山延片町	271	810	385	425
山延片町	305	867	394	473
山延片町	394	1,169	541	628
山延片町	145	443	209	234
山延片町	75	266	127	139
山延片町	186	640	317	323
山延片町	94	322	161	161
山延片町	151	520	255	265
山延片町	104	330	144	186
山延片町	339	951	445	506
山延片町	358	1,039	475	564
山延片町	240	686	319	367
山延片町	235	636	296	340

町 名	世帯数	人 口		
		総 数	男	女
馬場町	141	398	179	219
黄金町 1丁目	349	845	392	453
黄金町 2丁目	278	743	365	378
青葉成町	189	648	324	324
青合米生町	4	14	7	7
笹原町 1丁目	207	646	309	337
笹原町 2丁目	106	353	177	176
笹原町 3丁目	210	669	327	342
下萩池町 1丁目	109	366	166	200
下萩池町 2丁目	144	438	210	228
下萩池町 3丁目	190	460	219	241
東萩尾町	396	996	485	511
東萩尾町	165	558	250	308
東萩尾町	166	518	256	262
東萩尾町	642	1,939	908	1,031
東萩尾町	30	113	48	65
東萩尾町	111	345	173	172
東萩尾町	24	70	37	33
東萩尾町	262	866	409	457
東萩尾町	150	491	244	247
東萩尾町	63	201	94	107
東萩尾町	2	4	1	3
東萩尾町	189	591	280	311
東萩尾町	167	538	257	281
東萩尾町	152	494	225	269
東萩尾町	594	1,915	920	995
東萩尾町	100	260	114	146
東萩尾町	—	—	—	—
東萩尾町	48	157	70	87
東萩尾町	230	690	310	380
東萩尾町	206	620	300	320
東萩尾町	167	506	241	265
東萩尾町	47	127	55	72
東萩尾町	335	887	394	493
東萩尾町	—	—	—	—
東萩尾町	241	693	321	372
東萩尾町	108	276	130	146
東萩尾町	153	439	215	224
東萩尾町	63	193	89	104
東萩尾町	119	375	183	192
東萩尾町	91	279	129	150
東萩尾町	230	587	300	287
東萩尾町	48	141	69	72
東萩尾町	77	268	129	139
東萩尾町	383	1,070	483	587
東萩尾町	196	616	288	328
東萩尾町	82	258	123	135
東萩尾町	278	751	326	425
東萩尾町	49	150	72	78
東萩尾町	80	248	122	126
東萩尾町	51	172	80	92
東萩尾町	59	160	72	88
東萩尾町	25	73	39	34
東萩尾町	36	88	38	50
東萩尾町	152	406	193	213
東萩尾町	32	84	41	43
東萩尾町	99	270	112	158
東萩尾町	49	131	56	75
東萩尾町	65	179	79	100
東萩尾町	52	158	73	85
東萩尾町	—	—	—	—
東萩尾町	120	363	160	203
東萩尾町	76	216	96	120
東萩尾町	35	86	36	50



人 口

町 名	世帯数	人 口		
		総 数	男	女
泉旭町	70	195	91	104
1丁目	29	86	39	47
2丁目	34	83	33	50
3丁目	47	132	67	65
栄町	35	99	45	54
1丁目	78	199	86	113
2丁目	212	558	264	294
小浜町	76	230	105	125
1丁目	63	189	82	107
2丁目	46	118	51	67
久保田町	39	89	41	48
1丁目	141	377	168	209
2丁目	81	222	102	120
3丁目	118	292	119	173
4丁目	299	800	361	439
5丁目	196	489	215	274
6丁目	124	373	183	190
松原町	107	247	108	139
2丁目	—	—	—	—
松原町	371	1,007	468	539
西浜町	394	1,021	464	557
中住町	128	303	129	174
中港町	109	258	109	149
古橋町	122	286	121	165
西大町	40	100	35	65
1丁目	38	113	50	63
2丁目	38	99	43	56
3丁目	98	247	130	117
4丁目	165	407	176	231
5丁目	97	243	92	151
6丁目	96	221	87	134
7丁目	114	296	134	162
8丁目	49	159	76	83
9丁目	85	213	103	110
新地町	691	1,682	756	926
1丁目	107	289	129	160
2丁目	138	328	146	182
3丁目	351	965	420	545
4丁目	377	1,075	476	599
北中町	148	389	177	212
1丁目	64	158	71	87
2丁目	150	411	188	223
健天浜町	246	731	351	380
老神町	69	169	77	92
開比町	103	242	116	126
1丁目	94	270	118	152
2丁目	86	251	122	129
3丁目	153	461	208	253
大黒町	158	429	193	236
1丁目	105	304	146	158
2丁目	136	421	204	217
3丁目	47	124	54	70
4丁目	68	225	104	121
榊園町	14	37	16	21
1丁目	103	332	147	185
2丁目	31	97	44	53
3丁目	80	256	118	138
東新町	92	267	111	156
1丁目	198	567	264	303
長八町	—	—	—	—
1丁目	33	86	39	47
2丁目	180	484	215	269
3丁目	32	101	46	55
日出町	—	—	—	—

町 名	世帯数	人 口			
		総 数	男	女	
日出町	2丁目	48	128	58	70
3丁目	93	274	130	144	
浅牟田	—	—	—	—	
鳥塚	436	1,170	523	647	
上白川町	1丁目	200	552	254	298
2丁目	315	962	445	517	
中白川町	1丁目	188	503	236	267
2丁目	212	567	254	313	
3丁目	294	814	381	433	
下白川町	1丁目	135	429	201	228
2丁目	400	1,179	546	633	
通町	1丁目	115	373	174	199
2丁目	327	923	414	509	
龜甲本浦石	181	499	229	270	
八大燒瓦	338	950	438	512	
龍龜稻平	5	20	12	8	
湖瀬	—	—	—	—	
谷荷原	163	516	250	266	
歷今三新白草田宮福	594	1,777	822	955	
字字字字字字字字字字	123	286	140	146	
字字字字字字字字字字	—	—	—	—	
字字字字字字字字字字	737	2,181	999	1,182	
字字字字字字字字字字	4,243	12,988	6,131	6,857	
字字字字字字字字字字	1,092	3,478	1,649	1,829	
字字字字字字字字字字	1,702	5,047	2,340	2,707	
字字字字字字字字字字	446	1,343	611	732	
字字字字字字字字字字	135	376	172	204	
字字字字字字字字字字	1,620	4,960	2,353	2,607	
字字字字字字字字字字	764	2,632	1,244	1,388	
字字字字字字字字字字	319	1,103	507	596	
字字字字字字字字字字	1,023	3,133	1,471	1,662	
字字字字字字字字字字	1,391	4,150	1,967	2,183	
字字字字字字字字字字	393	1,528	722	806	
字字字字字字字字字字	148	619	305	314	
字字字字字字字字字字	326	1,182	568	614	
字字字字字字字字字字	819	2,532	1,211	1,321	
字字字字字字字字字字	628	1,995	932	1,063	
字字字字字字字字字字	1,299	3,759	1,769	1,990	
字字字字字字字字字字	956	3,134	1,464	1,670	
字字字字字字字字字字	330	964	468	496	
字字字字字字字字字字	1,255	3,930	1,890	2,040	
字字字字字字字字字字	1,053	3,596	1,697	1,899	
字字字字字字字字字字	550	1,939	915	1,024	
大昭和	30	119	61	58	
初三	—	—	—	—	
池	—	—	—	—	
計	54,281	161,415	75,449	85,966	

### 11 小 学 校 区 別 人 口

この表は昭和 60 年 10 月 1 日現在の住民基本台帳人口を小学校区別にかかげたものである。

校 区	世 帯 数	人 口			1世帯当たり 平均人員	人口密度 (1km <sup>2</sup> あたり)
		計	男	女		
総	54,281	161,415	75,449	85,966	2.97	2,004
三 里	1,295	3,785	1,729	2,056	2.92	1,802
三 川	2,981	8,451	3,902	4,549	2.83	6,707
川 尻	2,037	5,983	2,845	3,138	2.94	4,786
諏 訪	1,097	3,297	1,616	1,681	3.01	1,092
馬 南	1,934	6,024	2,844	3,180	3.11	2,855
馬 北	2,572	7,280	3,407	3,873	2.83	4,090
笹 原	1,837	5,479	2,619	2,860	2.98	3,424
天 道	625	2,011	969	1,042	3.22	1,306
玉 川	1,426	4,486	2,123	2,363	3.15	647
上 官	1,614	4,602	2,126	2,476	2.85	5,825
大 田	2,861	8,169	3,773	4,396	2.86	4,538
大 正	2,496	6,899	3,183	3,716	2.76	8,733
中 友	2,717	6,870	3,060	3,810	2.53	7,156
明 治	2,593	7,219	3,291	3,928	2.78	1,978
白 川	3,112	8,904	4,074	4,830	2.86	6,016
平 原	2,833	8,333	3,874	4,459	2.94	3,168
高 取	2,601	7,970	3,766	4,204	3.06	2,028
三 池	3,718	11,171	5,153	6,018	3.00	2,628
羽 台	2,278	7,013	3,358	3,655	3.08	4,974
銀 水	3,217	10,345	4,898	5,447	3.22	2,032
上 内	624	2,443	1,166	1,277	3.92	185
吉 野	2,693	8,108	3,835	4,273	3.01	2,240
倉 永	1,920	6,064	2,822	3,242	3.16	1,079
手 鎌	3,200	10,509	5,016	5,493	3.28	1,080

資料 行政管理部総務課

### 12 住 民 基 本 台 帳 お よ び 本 籍 人 口

この表は各年 10 月 1 日現在の住民基本台帳ならびに本籍人口である。

年 次	住 民 基 本 台 帳				戸 籍	
	世 帯 数	人 口			本 籍 数	本 籍 人 口
		総 数	男	女		
昭 和 56 年	52,883	164,570	77,267	87,303	77,100	214,889
57	53,106	163,543	76,726	86,817	77,622	214,061
58	53,438	162,677	76,252	86,425	78,192	213,989
59	53,893	162,178	75,895	86,283	78,654	213,843
60	54,281	161,415	75,449	85,966	78,923	213,312

資料 市民部市民課

13 外国人登録人口（各年10月1日現在）

年 次	総 数	朝鮮・韓国	中 国	アメリカ	イタリア	イギリス	そ の 他
昭和56年	318	295	7	6	2	2	6
57	326	300	2	6	1	6	11
58	323	298	2	12	1	2	8
59	341	296	4	7	1	1	32
<b>60</b>	<b>351</b>	<b>299</b>	<b>13</b>	<b>7</b>	<b>1</b>	<b>5</b>	<b>26</b>

資料 市民部市民課

14 人 口 動 態

この表は「人口動態調査票」を住所地で整理した自然増減と「異動人口調査報告」にもとづく社会増減とをそれぞれ集計したものである。

年 次	自 然 増 減			社 会 増 減			死 産	婚 姻	離 婚
	出 生	死 亡	増 減	転 入	転 出	増 減			
昭和50年	2,270	1,324	946	7,861	8,492	△ 631	190	1,259	225
51	2,287	1,225	1,062	7,049	8,450	△ 1,401	150	1,120	223
52	2,141	1,240	901	6,639	7,841	△ 1,202	134	1,118	237
53	2,087	1,260	827	6,302	7,806	△ 1,504	147	1,045	219
54	2,060	1,210	850	6,100	7,707	△ 1,607	126	1,017	237
55	1,986	1,339	647	6,154	7,711	△ 1,557	121	1,024	241
56	1,952	1,319	633	6,152	7,430	△ 1,278	123	952	248
57	1,854	1,333	521	5,991	7,270	△ 1,279	140	949	267
58	1,873	1,349	524	5,552	6,502	△ 950	121	1,019	272
<b>59</b>	<b>1,899</b>	<b>1,373</b>	<b>526</b>	<b>5,708</b>	<b>6,373</b>	<b>△ 665</b>	<b>116</b>	<b>922</b>	<b>329</b>
59年 1月	161	168	△ 7	367	353	14	9	55	27
2	142	134	8	410	404	6	5	71	34
3	157	114	43	862	1,366	△ 504	13	116	38
4	162	116	46	846	824	22	10	103	33
5	157	109	48	497	542	△ 45	9	84	32
6	147	96	51	344	381	△ 37	14	88	20
7	176	94	82	419	463	△ 44	3	47	29
8	181	112	69	517	472	45	12	27	28
9	176	86	90	376	424	△ 48	13	47	24
10	136	121	15	343	413	△ 70	5	82	25
11	145	101	44	356	403	△ 47	7	122	20
12	159	122	37	371	328	43	16	80	19

資料 市民部市民課 保健所

## 15 都 道 府 県 別

この表は、転入人口は住民基本台帳法により届出のあった転入者の従前の住所地、従前の住所なしの者については記載していない。

都 道 府 県	総 数		1 月		2 月		3 月		4 月		5 月	
	転 入	転 出	転 入	転 出	転 入	転 出	転 入	転 出	転 入	転 出	転 入	転 出
総 数	5,564	6,316	356	359	401	375	793	1,429	953	877	435	522
1 北海道	50	33	7	1	2	—	16	8	15	3	—	7
2 青森県	2	1	—	1	—	—	—	—	—	—	1	—
3 岩手県	1	2	—	—	—	—	—	—	—	1	—	—
4 宮城県	7	9	—	—	—	—	1	3	2	2	—	—
5 秋田県	2	2	1	—	—	1	1	—	—	—	—	—
6 山形県	1	—	—	—	—	—	—	—	—	—	1	—
7 福島県	7	2	—	1	—	—	2	1	—	—	—	—
8 茨城県	11	15	—	—	—	—	—	1	6	—	2	1
9 栃木県	22	21	4	4	—	2	3	2	10	—	2	2
10 群馬県	7	8	—	—	—	—	—	2	4	3	—	—
11 埼玉県	55	91	9	5	4	3	2	29	3	11	3	6
12 千葉県	99	146	2	6	10	5	11	28	14	17	10	8
13 東京都	274	336	6	18	18	18	42	83	68	49	14	18
14 神奈川県	123	217	12	8	4	8	21	98	13	23	10	9
15 新潟県	19	3	—	—	—	—	8	1	4	—	—	—
16 富山県	5	7	3	—	—	1	—	3	1	1	—	—
17 石川県	8	7	1	—	—	—	—	2	1	—	—	—
18 福井県	—	6	—	—	—	—	—	1	—	—	—	—
19 山梨県	2	1	—	—	—	—	—	1	1	—	—	—
20 長野県	5	18	—	—	—	—	1	5	1	6	—	—
21 岐阜県	31	27	5	—	—	—	2	12	6	5	—	4
22 静岡県	16	32	1	—	—	—	2	11	7	4	—	3
23 愛知県	116	163	7	9	8	5	11	72	17	17	6	8
24 三重県	21	22	1	4	—	1	—	6	10	1	1	1
25 滋賀県	19	21	1	—	6	2	3	9	2	2	—	2
26 京都府	53	44	1	1	3	1	12	19	12	7	4	1
27 大阪府	233	207	19	14	7	6	28	70	40	32	20	11
28 兵庫県	80	95	5	6	7	4	9	26	20	11	4	9
29 奈良県	21	28	5	—	1	2	—	10	2	9	—	4
30 和歌山県	11	3	—	—	—	—	3	3	—	—	—	—
31 鳥取県	4	12	—	—	1	—	—	1	—	2	—	1
32 島根県	10	3	—	—	1	1	2	—	—	—	—	2
33 岡山県	45	42	—	1	11	1	3	9	5	8	5	5
34 広島県	85	83	6	2	10	8	10	17	18	17	7	11
35 山口県	50	66	1	2	9	4	9	21	15	12	1	7
36 徳島県	9	1	—	—	1	—	3	—	4	—	—	—
37 香川県	9	6	—	1	7	—	—	1	1	—	—	—
38 愛媛県	15	8	—	1	—	—	1	3	4	2	—	—
39 高知県	7	19	—	—	—	—	4	9	1	3	—	3
40 福岡県	2,081	2,322	135	137	140	143	310	477	337	355	171	182
41 佐賀県	158	134	—	9	9	5	25	21	24	18	17	15
42 長崎県	215	180	9	11	8	14	55	38	49	30	9	16
43 熊本県	1,240	1,547	104	96	103	118	151	258	162	173	112	165
44 大分県	80	87	3	2	14	9	5	11	16	15	13	10
45 宮崎県	77	51	3	—	8	2	8	13	16	7	9	7
46 鹿児島県	124	107	5	11	9	2	28	19	35	28	4	2
47 沖縄県	13	31	—	—	—	5	—	12	1	2	—	—
48 国 外	41	50	—	8	—	4	1	13	6	1	9	2

転 入 転 出 人 口 (昭和60年)

転入人口は同じく届出のあった転出者の転出予定地を、それぞれ都道府県別にかかげたものである。

6 月		7 月		8 月		9 月		10 月		11 月		12 月		都 道 府 県
転 入	転 出	転 入	転 出	転 入	転 出	転 入	転 出	転 入	転 出	転 入	転 出	転 入	転 出	
316	392	387	377	475	498	348	367	413	437	277	354	410	329	総 数
1	—	1	2	5	3	—	2	2	6	1	1	—	—	1
—	—	—	—	—	—	—	—	—	—	1	—	—	—	2
—	—	—	—	—	1	1	—	—	—	—	—	—	—	3
—	—	—	—	4	—	—	—	—	—	—	4	—	—	4
—	—	—	1	—	—	—	—	—	—	—	—	—	—	5
—	—	—	—	—	—	—	—	—	—	—	—	—	—	6
—	—	—	—	—	—	—	—	1	—	—	—	4	—	7
—	2	1	1	—	—	1	1	1	6	—	3	—	—	8
—	—	—	5	—	3	—	—	3	1	—	1	—	1	9
1	—	1	—	—	2	—	—	1	—	—	1	—	—	10
—	3	2	5	6	12	9	5	12	7	2	5	3	—	11
4	10	14	20	17	9	4	15	7	12	1	11	5	5	12
20	22	19	7	22	38	13	33	21	19	11	13	20	18	13
4	9	11	10	5	22	15	8	8	8	9	6	11	8	14
—	—	1	—	6	2	—	—	—	—	—	—	—	—	15
1	—	—	—	—	—	—	2	—	—	—	—	—	—	16
—	—	4	—	—	1	2	3	—	—	—	—	—	1	17
—	—	—	1	—	—	—	—	—	—	—	—	—	4	18
—	—	—	—	—	—	—	—	—	—	—	—	1	—	19
—	1	1	4	—	—	—	—	1	—	—	—	1	2	20
5	1	1	—	2	1	—	—	4	1	5	1	1	2	21
1	1	1	1	—	5	1	4	1	1	1	2	1	—	22
9	12	4	6	22	11	6	3	8	8	7	8	11	4	23
—	3	—	1	5	—	—	2	3	1	1	1	—	1	24
—	1	3	1	1	2	3	—	—	—	—	2	—	—	25
—	—	4	2	5	2	5	1	4	7	1	1	2	2	26
13	19	27	9	23	9	12	5	20	14	10	9	14	9	27
4	9	6	2	3	11	5	3	5	6	2	4	10	4	28
3	2	1	—	1	—	1	—	—	—	5	1	2	—	29
1	—	—	—	3	—	—	—	2	—	—	—	2	—	30
—	—	—	4	—	—	—	—	—	4	3	—	—	—	31
—	—	1	—	2	—	3	—	—	—	1	—	—	—	32
—	1	4	—	6	2	2	5	1	4	2	5	6	1	33
11	5	8	4	2	5	5	4	3	5	—	5	5	—	34
1	6	2	—	7	3	1	1	3	1	—	2	1	7	35
—	1	—	—	—	—	1	—	—	—	—	—	—	—	36
—	1	—	3	1	—	—	—	—	—	—	—	—	—	37
—	—	—	—	3	—	—	2	5	—	1	—	1	—	38
—	2	—	—	—	—	—	—	1	—	—	2	1	—	39
139	146	129	152	168	183	133	142	142	144	114	134	163	127	40
5	4	17	13	5	19	20	6	15	6	4	7	17	11	41
4	14	11	13	18	16	12	8	30	15	6	1	4	4	42
76	106	85	87	86	113	82	89	96	135	76	102	107	105	43
—	3	7	3	10	2	1	11	3	10	2	5	6	6	44
1	1	10	5	4	6	5	3	5	3	6	1	2	3	45
9	3	7	9	14	8	3	5	2	6	3	12	5	2	46
—	3	1	2	7	—	—	—	2	7	1	—	1	—	47
3	1	3	4	12	7	2	4	1	—	1	4	3	2	48

## Ⅲ 国勢調査

16 年 齡 (各歳) ・ 男

年 齡	総 数	男	女	年 齡	総 数	男	女
<b>総 数</b>	<b>163,000</b>	<b>75,997</b>	<b>87,003</b>				
<b>0 ~ 4歳</b>	<b>10,502</b>	<b>5,293</b>	<b>5,209</b>	<b>30 ~ 34歳</b>	<b>13,029</b>	<b>6,317</b>	<b>6,712</b>
0	2,018	1,004	1,014	30	2,680	1,308	1,372
1	2,014	991	1,023	31	3,077	1,503	1,574
2	2,051	1,022	1,029	32	3,008	1,459	1,549
3	2,218	1,192	1,026	33	2,648	1,271	1,377
4	2,201	1,084	1,117	34	1,616	776	840
<b>5 ~ 9</b>	<b>11,799</b>	<b>6,080</b>	<b>5,719</b>	<b>35 ~ 39</b>	<b>10,275</b>	<b>4,931</b>	<b>5,344</b>
5	2,316	1,210	1,106	35	1,753	874	879
6	2,399	1,235	1,164	36	2,165	1,021	1,144
7	2,419	1,230	1,189	37	1,905	888	1,017
8	2,410	1,218	1,192	38	2,146	1,039	1,107
9	2,255	1,187	1,068	39	2,306	1,109	1,197
<b>10 ~ 14</b>	<b>11,193</b>	<b>5,724</b>	<b>5,469</b>	<b>40 ~ 44</b>	<b>10,687</b>	<b>4,878</b>	<b>5,809</b>
10	2,124	1,101	1,023	40	2,167	1,021	1,146
11	2,325	1,206	1,119	41	1,948	893	1,055
12	2,317	1,164	1,153	42	2,041	918	1,123
13	2,400	1,241	1,159	43	2,296	1,041	1,255
14	2,027	1,012	1,015	44	2,235	1,005	1,230
<b>15 ~ 19</b>	<b>10,943</b>	<b>5,394</b>	<b>5,549</b>	<b>45 ~ 49</b>	<b>11,925</b>	<b>5,355</b>	<b>6,570</b>
15	2,407	1,202	1,205	45	2,202	1,023	1,179
16	2,325	1,174	1,151	46	2,324	1,055	1,269
17	2,431	1,235	1,196	47	2,469	1,088	1,381
18	2,074	988	1,086	48	2,477	1,102	1,375
19	1,706	795	911	49	2,453	1,087	1,366
<b>20 ~ 24</b>	<b>9,039</b>	<b>3,950</b>	<b>5,089</b>	<b>50 ~ 54</b>	<b>12,432</b>	<b>5,685</b>	<b>6,747</b>
20	1,647	721	926	50	2,356	1,037	1,319
21	1,744	796	948	51	2,520	1,153	1,367
22	1,778	750	1,028	52	2,447	1,138	1,309
23	1,941	838	1,103	53	2,524	1,177	1,347
24	1,929	845	1,084	54	2,585	1,180	1,405
<b>25 ~ 29</b>	<b>11,223</b>	<b>5,319</b>	<b>5,904</b>	<b>55 ~ 59</b>	<b>10,489</b>	<b>4,443</b>	<b>6,046</b>
25	2,024	927	1,097	55	2,261	1,007	1,254
26	2,068	960	1,108	56	2,191	947	1,244
27	2,234	1,095	1,139	57	2,107	877	1,230
28	2,315	1,103	1,212	58	2,038	844	1,194
29	2,582	1,234	1,348	59	1,892	768	1,124

資料 総理府統計局

(注) 年少人口指数 =  $\frac{0 \sim 14 \text{歳人口}}{15 \sim 64 \text{歳人口}} \times 100$ 

老年人口指数 =

老年化指数 =  $\frac{65 \text{歳以上人口}}{0 \sim 14 \text{歳人口}} \times 100$

女 別 人 口 (昭和 55 年)

年 齡	総 数	男	女	年 齡	総 数	男	女
<b>60 ~ 64 歳</b>	<b>8,724</b>	<b>3,790</b>	<b>4,934</b>	<b>90 ~ 94 歳</b>	<b>236</b>	<b>58</b>	<b>178</b>
60	1,960	815	1,145	90	84	22	62
61	1,621	689	932	91	64	14	50
62	1,756	774	982	92	47	12	35
63	1,697	726	971	93	25	6	19
64	1,690	786	904	94	16	4	12
<b>65 ~ 69</b>	<b>7,633</b>	<b>3,445</b>	<b>4,188</b>	<b>95 ~ 99</b>	<b>27</b>	<b>3</b>	<b>24</b>
65	1,649	774	875	95	10	—	10
66	1,597	730	867	96	7	—	7
67	1,488	648	840	97	4	2	2
68	1,480	691	789	98	2	—	2
69	1,419	602	817	99	4	1	3
<b>70 ~ 74</b>	<b>5,779</b>	<b>2,592</b>	<b>3,187</b>	<b>100 歳 以上</b>	<b>4</b>	<b>1</b>	<b>3</b>
70	1,359	639	720	不 詳	38	21	17
71	1,218	529	689				
72	1,148	506	642				
73	1,128	520	608				
74	926	398	528				
<b>75 ~ 79</b>	<b>3,803</b>	<b>1,616</b>	<b>2,187</b>	(再 掲)			
75	898	402	496	15 歳 未 満	33,494	17,097	16,397
76	802	349	453	15 ~ 64 歳	108,766	50,062	58,706
77	762	319	443	65 歳 以上	20,702	8,817	11,885
78	730	299	431	年 齢 別 割 合 (%)			
79	611	247	364	15 歳 未 満	20.6	22.5	18.8
<b>80 ~ 84</b>	<b>2,260</b>	<b>808</b>	<b>1,452</b>	15 ~ 64 歳	66.7	65.9	67.5
80	572	233	339	65 歳 以上	12.7	11.6	13.7
81	451	160	291				
82	470	152	318				
83	443	166	277	年 少 人 口 指 数	30.8	34.2	27.9
84	324	97	227	老 年 人 口 指 数	19.0	17.6	20.2
<b>85 ~ 89</b>	<b>960</b>	<b>294</b>	<b>666</b>	従 属 人 口 指 数	49.8	51.8	48.2
85	261	86	175	老 年 化 指 数	61.8	51.6	72.5
86	240	74	166	平 均 年 齢	37.0	35.6	38.2
87	192	54	138				
88	155	42	113				
89	112	38	74				

$$\frac{65\text{歳以上人口}}{15\sim64\text{歳人口}} \times 100$$

$$\text{従属人口指数} = \frac{0\sim14\text{歳人口} + 65\text{歳以上人口}}{15\sim64\text{歳人口}} \times 100$$

## 17 国籍・男女別外国人人口

年次	総数					男					女				
	総数	韓 朝 国 鮮	中 国	ア メ リ カ	そ の 他	総 数	韓 朝 国 ・ 鮮	中 国	ア メ リ カ	そ の 他	総 数	韓 朝 国 ・ 鮮	中 国	ア メ リ カ	そ の 他
昭和45年	349	302	20	6	21	176	155	9	3	9	173	147	11	3	12
50	284	262	9	6	7	154	146	4	3	1	130	116	5	3	6
55	273	239	10	7	10	143	127	5	4	4	130	112	5	3	6

## 18 人口集中地区人口・面積・人口密度

(単位 人・km<sup>2</sup>・%)

年次	総数		人口集中地区人口			人口集中地区面積			人口集中地区人口密度 1km <sup>2</sup> 当たり
	人口	面積		増加率	総人口に占める割合		増加率	総面積に占める割合	
昭和35年	205,766	75.53	157,478	—	76.5	21.7	—	28.7	7,257.1
40	193,875	76.23	149,057	△ 5.3	76.9	22.1	0.0	29.0	6,744.7
45	175,143	76.69	131,192	△ 12.0	74.9	23.1	4.5	30.1	5,679.3
50	165,969	79.41	132,831	1.2	80.0	27.8	20.3	35.0	4,778.1
55	163,000	80.11	128,200	△ 3.5	78.7	28.9	4.0	36.1	4,436.0

- 1) 人口集中地区(D, I, D)とは「都市的地域」の特質を明らかにするため、昭和35年から新しい統計上の地域単位として、「人口集中地区」(広い意味の市街地)を国勢調査の都度、次に述べる基準により国において設定されているものです。
- 2) 設定基準は、国勢調査調査区を基礎単位地域として、市区町村の境域内で人口密度の高い調査区(原則として人口密度が1平方キロメートル当り約4,000人以上)が隣接して、人口5,000人以上を有し、人口密度が1平方キロメートル当たり4,000人以上となる地域を構成する場合、この地域を「人口集中地域」としています。  
また、これら人口密度の高い調査区に、次のような調査区が隣接している場合には、人口密度に関係なく、これを人口密度の高い調査区が集まっている地域に含められます。
  - ① 広大な工場地域・鉄道用地・港湾施設・飛行場等のある特別調査区及び社会施設等特殊な施設のある特別調査区。
  - ② 学校・研究所・都市公園・神社・仏閣・運動場等の文教レクリエーション施設・工場・倉庫・事務所・鉄道用地等の産業施設又は官公庁・病院・療養所等の公共及び社会福祉施設のある地域が、原則として調査区の3分の1以上の面積を占め、残る区域に人口が密集している調査区。



19 配偶関係・年齢（5歳階級）・男女別15歳以上人口（昭和55年）

年 齢	男					女				
	総 数	未 婚	有配偶	死 別	離 別	総 数	未 婚	有配偶	死 別	離 別
昭和45年	61,030	16,800	41,635	1,852	727	73,763	18,974	41,813	10,743	2,220
50	58,909	14,672	41,856	1,870	708	71,283	16,054	41,942	11,118	2,146
55	58,879	14,353	41,707	1,880	889	70,589	14,684	42,018	11,297	2,488
15～19歳	5,394	5,377	15	—	—	5,549	5,489	58	—	2
20～24	3,950	3,493	446	1	6	5,089	4,104	956	4	24
25～29	5,319	2,942	2,322	4	51	5,904	1,980	3,768	18	137
30～34	6,317	1,363	4,825	9	113	6,712	1,012	5,347	58	291
35～39	4,931	441	4,352	21	112	5,344	489	4,468	106	281
40～44	4,878	268	4,469	25	112	5,809	380	4,853	242	331
45～49	5,355	194	4,951	67	141	6,570	385	5,420	412	348
50～54	5,685	115	5,356	93	119	6,747	321	5,349	721	350
55～59	4,443	62	4,162	129	87	6,046	249	4,442	1,094	251
60～64	3,790	32	3,536	164	55	4,934	122	3,118	1,472	207
65～69	3,445	25	3,144	238	33	4,188	75	2,184	1,796	120
70～74	2,592	23	2,206	326	29	3,187	33	1,265	1,797	72
75～79	1,616	13	1,257	329	16	2,187	24	550	1,563	35
80～84	808	4	498	297	7	1,452	14	213	1,196	22
85歳以上	356	1	168	177	8	871	7	27	818	17

資料 総理府統計局 (注) 総数は配偶関係不詳を含む。

20 流入・流出人口（昭和55年）

区 分	流 入			区 分	流 出		
	総 数	従業者	通学者		総 数	従業者	通学者
当地で従業通学の者	86,439	75,160	11,279	当地に常住する者	78,516	68,587	9,929
当地に常住する者	68,212	60,182	8,030	当地で従業通学の者	68,212	60,182	8,030
県内他市町村に 常住する者	7,697	5,407	2,290	県内他市町村で 従業通学の者	7,217	5,661	1,556
北九州市	18	18	—	北九州市	49	43	6
福岡市	217	200	17	福岡市	2,269	1,486	783
久留米市	561	438	123	久留米市	1,710	1,285	425
柳川市	683	504	179	柳川市	457	369	88
筑後市	319	235	84	筑後市	245	233	12
大川市	175	76	99	大川市	195	190	5
大木町	115	68	47	大宰府町	233	37	196
瀬高町	983	656	327	瀬高町	265	263	2
大和町	1,104	676	428	大和町	148	148	—
三橋町	481	296	185	三橋町	170	169	1
高田町	2,143	1,530	613	高田町	1,110	1,110	—
その他の市町村	898	710	188	その他の市町村	366	328	38
他県に常住する者	10,530	9,571	959	他県で従業通学の者	3,087	2,744	343
熊本県	10,385	9,437	948	熊本県	2,646	2,361	285
熊本市	104	97	7	熊本市	285	142	143
荒尾市	7,391	6,719	672	荒尾市	1,639	1,513	126
玉名市	542	492	50	玉名市	180	172	8
南関町	865	797	68	南関町	66	65	1
長洲町	798	713	85	長洲町	336	336	—
その他の市町村	685	619	66	その他の市町村	71	66	5
佐賀県	102	92	10	佐賀県	197	145	52
長崎県	24	24	—	長崎県	29	28	1
その他の県	19	18	1	その他の県	215	210	5

21 産業、年齢（5歳階級）従業上の

産業、男女	昭和45年 総数	50年 総数	55					
			総数	年齢（5歳）				
				15～19歳	20～24歳	25～29歳	30～34歳	35～39歳
<b>総計</b>	<b>75,383</b>	<b>70,829</b>	<b>68,587</b>	<b>1,462</b>	<b>6,220</b>	<b>7,459</b>	<b>8,643</b>	<b>7,186</b>
<b>第1次産業</b>	<b>5,653</b>	<b>3,843</b>	<b>3,205</b>	<b>21</b>	<b>53</b>	<b>94</b>	<b>172</b>	<b>235</b>
A 農業	4,568	3,091	2,489	9	30	55	98	129
B 林業、狩猟業	13	9	11	—	1	1	1	—
C 漁業、水産養殖業	1,072	743	705	12	22	38	73	106
<b>第2次産業</b>	<b>27,347</b>	<b>25,718</b>	<b>23,219</b>	<b>496</b>	<b>1,902</b>	<b>2,675</b>	<b>3,215</b>	<b>2,661</b>
D 鉱業	4,671	3,824	3,495	19	182	302	350	411
E 建設業	7,318	7,289	7,363	231	642	867	1,050	849
F 製造業	15,358	14,605	12,361	246	1,078	1,506	1,815	1,401
<b>第3次産業</b>	<b>42,312</b>	<b>41,029</b>	<b>42,087</b>	<b>943</b>	<b>4,249</b>	<b>4,678</b>	<b>5,252</b>	<b>4,285</b>
G 卸売業、小売業	16,933	16,778	17,187	499	1,847	2,057	2,467	2,023
H 金融・保険業	1,346	1,349	1,524	42	283	233	173	153
I 不動産業	248	229	252	2	9	12	28	23
J 運輸・通信業	4,688	4,343	4,272	54	300	396	663	592
K 電気・ガス・水道・熱供給業	685	590	597	10	48	55	74	43
L サービス業	12,874	12,776	13,500	320	1,604	1,668	1,590	1,255
M 公務	5,538	4,964	4,755	16	158	257	257	196
N 分類不能の産業	71	239	76	2	16	12	4	5
<b>男</b>	<b>45,081</b>	<b>42,965</b>	<b>41,228</b>	<b>678</b>	<b>2,864</b>	<b>4,842</b>	<b>5,888</b>	<b>4,616</b>
A 農業	1,695	1,243	1,111	7	18	34	41	34
B 林業、狩猟業	9	8	7	—	—	—	1	—
C 漁業、水産養殖業	612	464	429	11	15	22	43	59
D 鉱業	4,487	3,661	3,356	14	163	293	341	398
E 建設業	5,763	6,182	6,239	215	532	763	922	727
F 製造業	11,190	10,506	8,872	135	669	1,192	1,457	1,022
G 卸売業、小売業	7,256	7,433	7,781	178	692	1,062	1,298	946
H 金融・保険業	635	586	690	1	49	143	103	85
I 不動産業	158	143	158	—	1	9	17	13
J 運輸・通信業	3,919	3,751	3,736	33	218	350	615	553
K 電気・ガス・水道・熱供給業	619	533	536	7	39	53	69	40
L サービス業	5,657	5,669	5,863	68	381	713	762	589
M 公務	3,036	2,695	2,414	7	81	198	216	149
N 分類不能の産業	45	91	36	2	6	10	3	1
<b>女</b>	<b>30,302</b>	<b>27,864</b>	<b>27,359</b>	<b>784</b>	<b>3,356</b>	<b>2,617</b>	<b>2,755</b>	<b>2,570</b>
A 農業	2,873	1,848	1,378	2	12	21	57	95
B 林業、狩猟業	4	1	4	—	1	1	—	—
C 漁業、水産養殖業	460	279	276	1	7	16	30	47
D 鉱業	184	163	139	5	19	9	9	13
E 建設業	1,555	1,107	1,124	16	110	104	128	122
F 製造業	4,168	4,099	3,489	111	409	314	358	379
G 卸売業、小売業	9,677	9,345	9,406	321	1,155	995	1,169	1,077
H 金融・保険業	711	763	834	41	234	90	70	68
I 不動産業	90	86	94	2	8	3	11	10
J 運輸・通信業	769	592	536	21	82	46	48	39
K 電気・ガス・水道・熱供給業	66	57	61	3	9	2	5	3
L サービス業	7,217	7,107	7,637	252	1,223	955	828	666
M 公務	2,502	2,269	2,341	9	77	59	41	47
N 分類不能の産業	26	148	40	—	10	2	1	4

資料 総理府統計局 (注) 従業上の地位「不詳」を含む。「家庭内職者」を含む。

地位・男女別15歳以上就業者数(昭和55年)

年						従業上の地位別				
階級別						雇用者	役員	雇人の ある業主	雇人の ない業主	家族 従業者
40~44歳	45~49歳	50~54歳	55~59歳	60~64歳	65歳以上					
7,573	8,344	8,383	5,444	3,283	4,590	49,751	1,732	3,206	7,453	6,439
320	391	406	384	410	719	99	1	99	1,690	1,316
201	278	331	340	368	650	67	1	37	1,396	988
—	3	2	—	—	3	4	—	2	3	2
119	110	73	44	42	66	28	—	60	291	326
2,889	3,206	3,455	1,582	589	549	19,559	664	936	1,190	870
563	665	898	69	20	16	3,435	47	10	2	1
824	1,016	773	550	277	284	5,194	271	672	713	513
1,502	1,525	1,784	963	292	249	10,930	346	254	475	356
4,360	4,740	4,513	3,472	2,282	3,313	30,049	1,066	2,167	4,557	4,248
1,968	1,819	1,400	1,145	827	1,135	9,185	684	1,370	2,682	3,266
108	153	147	100	70	62	1,344	34	14	100	32
15	23	29	28	31	52	79	18	14	106	35
590	649	582	280	96	70	4,065	107	32	47	21
63	88	130	56	12	18	591	6	—	—	—
1,379	1,582	1,553	1,235	617	697	10,030	217	737	1,622	894
237	426	672	628	629	1,279	4,755	—	—	—	—
4	7	9	6	2	9	44	1	4	16	5
4,533	4,983	5,235	3,156	1,727	2,706	31,013	1,382	2,525	4,972	1,335
60	100	104	132	172	409	47	1	32	910	121
—	2	2	—	—	2	3	—	2	2	—
67	64	53	20	30	45	23	—	53	263	90
548	644	859	64	18	14	3,302	44	8	2	—
688	825	643	439	231	254	4,430	230	659	708	212
960	950	1,292	773	218	204	8,036	298	229	211	98
807	748	554	475	392	629	3,852	508	961	1,811	649
60	72	65	33	38	41	580	24	12	69	5
9	10	19	18	23	39	47	14	10	85	2
539	548	487	239	85	69	3,566	92	26	46	6
53	79	114	53	12	17	530	6	—	—	—
577	666	670	638	338	461	4,163	164	530	856	150
165	272	371	270	169	516	2,414	—	—	—	—
—	3	2	2	1	6	20	1	3	9	2
3,040	3,361	3,148	2,288	1,556	1,884	18,738	350	681	2,481	5,104
141	178	227	208	196	241	20	—	5	486	867
—	1	—	—	—	1	1	—	—	1	2
52	46	20	24	12	21	5	—	7	28	236
15	21	39	5	2	2	133	3	2	—	1
136	191	130	111	46	30	764	41	13	5	301
542	575	492	190	74	45	2,894	48	25	264	258
1,161	1,071	846	670	435	506	5,333	176	409	871	2,617
48	81	82	67	32	21	764	10	2	31	27
6	13	10	10	8	13	32	4	4	21	33
51	101	95	41	11	1	499	15	6	1	15
10	9	16	3	—	1	61	—	—	—	—
802	916	883	597	279	236	5,867	53	207	766	744
72	154	301	358	460	763	2,341	—	—	—	—
4	4	7	4	1	3	24	—	1	7	3

## 22 在学か否かの別・最終卒業学校の

男女・年齢	総数	卒業		
		総数	小学校・中学校・高小	旧青年学校
<b>総数</b>	<b>129,468</b>	<b>119,090</b>	<b>51,887</b>	<b>3,809</b>
15～19歳	10,943	2,093	662	—
20～24	9,039	8,021	1,129	—
25～29	11,223	11,149	2,144	—
30～34	13,029	13,007	3,289	—
35～39	10,275	10,245	3,715	—
40～44	10,687	10,666	4,558	—
45～49	11,925	11,911	5,511	99
50～54	12,432	12,415	4,975	1,177
55～59	10,489	10,467	5,235	1,213
60～64	8,724	8,700	5,400	685
65歳以上	20,702	20,416	15,269	635
<b>男</b>	<b>58,879</b>	<b>53,650</b>	<b>21,559</b>	<b>2,539</b>
15～19歳	5,394	997	365	—
20～24	3,950	3,273	588	—
25～29	5,319	5,267	1,131	—
30～34	6,317	6,303	1,610	—
35～39	4,931	4,915	1,689	—
40～44	4,878	4,865	1,810	—
45～49	5,355	5,349	2,320	50
50～54	5,685	5,677	2,059	702
55～59	4,443	4,437	1,877	791
60～64	3,790	3,779	2,033	522
65歳以上	8,817	8,788	6,077	474
<b>女</b>	<b>70,589</b>	<b>65,440</b>	<b>30,328</b>	<b>1,270</b>
15～19歳	5,549	1,096	297	—
20～24	5,089	4,748	541	—
25～29	5,904	5,882	1,013	—
30～34	6,712	6,704	1,679	—
35～39	5,344	5,330	2,026	—
40～44	5,809	5,801	2,748	—
45～49	6,570	6,562	3,191	49
50～54	6,747	6,738	2,916	475
55～59	6,046	6,030	3,358	422
60～64	4,934	4,921	3,367	163
65歳以上	11,885	11,628	9,192	161

資料 総理府統計局 (注) 学校の種類「不詳」を含む。

種類・年齢（5歳階級）・男女別15歳以上人口（昭和55年）

者			在学者	未就学者
高校・旧中	短大・高専	大学・大学院		
<b>51,098</b>	<b>5,991</b>	<b>6,171</b>	<b>9,865</b>	<b>513</b>
1,430	—	—	8,820	30
5,061	1,251	576	986	32
6,480	1,142	1,373	47	27
7,677	806	1,222	6	16
5,246	443	827	4	26
5,174	299	631	1	20
5,344	322	626	—	14
5,426	514	313	—	17
3,350	437	219	—	22
2,247	249	106	—	24
3,663	528	278	1	285
<b>22,348</b>	<b>2,027</b>	<b>5,116</b>	<b>5,087</b>	<b>142</b>
632	—	—	4,381	16
2,178	128	376	661	16
2,809	237	1,085	37	15
3,463	194	1,029	6	8
2,390	118	710	1	15
2,453	71	528	—	13
2,296	123	555	—	6
2,313	316	285	—	8
1,246	311	205	—	6
942	182	95	—	11
1,626	347	248	1	28
<b>28,750</b>	<b>3,964</b>	<b>1,055</b>	<b>4,778</b>	<b>371</b>
798	—	—	4,439	14
2,883	1,123	200	325	16
3,671	905	288	10	12
4,214	612	193	—	8
2,856	325	117	3	11
2,721	228	103	1	7
3,048	199	71	—	8
3,113	198	28	—	9
2,104	126	14	—	16
1,305	67	11	—	13
2,037	181	30	—	257

23 在学学校の種類・未就学の種類・

男	女	在学			
		総数	小学校・中学校	高校	短大・高専
総数		29,284	20,737	6,725	900
男		15,022	10,611	3,290	370
女		14,262	10,126	3,435	530

資料 総理府統計局

24 労働力状態・男女別15歳

男	女	総数	労働力人				
			総数	就業			
				総数	主に仕事	家事のほか仕事	通学のかたわら仕事
総数		129,468	72,599	68,587	58,335	8,851	266
男		58,879	44,190	41,228	40,074	242	111
女		70,589	28,409	27,359	18,261	8,609	155
(再掲)							
15～64歳		108,766	67,785	63,997	54,606	8,141	266
男		50,062	41,281	38,522	37,576	152	111
女		58,704	26,504	25,475	17,030	7,989	155

資料 総理府統計局 (注) 労働力状態「不詳」を含む。

25 世帯人員別普通世帯数及び普通世帯

年次	普通世帯								
	世帯数								
	総数	1人	2人	3人	4人	5人	6人	7人	8人
昭和45年	46,796	3,786	8,192	9,863	11,954	7,278	3,713	1,318	440
50	47,791	4,952	10,199	10,449	11,896	5,958	2,919	1,027	286
55	48,828	6,085	11,527	10,229	11,613	5,470	2,628	972	237

資料 総理府統計局 (注) 1) 「普通世帯」とは住居と生計を共にしている人の集まり及び1戸を構えている  
 2) 「準世帯」とは普通世帯を構成する人以外の人、又はその集まりをいい、間入院者からなる世帯、社会施設・矯正施設の入所者からなる世帯及び自衛隊  
 3) 「一般世帯」とは、普通世帯に、準世帯のうち間借り・下宿などの単身者、

男女別在学者数及び未就学者数（昭和55年）

者	未 就 学 者				
	総 数	幼 稚 園	保 育 所	そ の 他	
大学・大学院	922	14,588	3,149	2,977	8,462
	751	7,304	1,612	1,561	4,131
	171	7,284	1,537	1,416	4,331

以上人口（昭和55年）

口		非 勞 働 力 人 口				
者	完全失業者	総 数	家 事	通 学	そ の 他	
						休 業 者
	1,135	4,012	56,656	30,259	9,929	16,468
	801	2,962	14,616	590	5,141	8,885
	334	1,050	42,040	29,669	4,788	7,583
	984	3,788	40,822	25,928	9,917	4,977
	683	2,759	8,718	302	5,138	3,278
	301	1,029	32,104	25,626	4,779	1,699

人員並びに準世帯数及び準世帯人員（一般世帯特掲）（昭和55年）

帯		準 世 帯		（別 掲）一 般 世 帯				
9 人	10人以上	世帯人員	1世帯当 たり人員	世 帯 数	世帯人員	世 帯 数	世帯人員	1世帯当 たり人員
61	44	162,081	3.39	491	3,872	-	-	-
47	20	158,745	3.25	912	4,217	49,611	159,528	3.22

る単身者をいう。

借り、下宿などの単身者、会社などの独身寮の単身者、寮・寄宿舎の学生・生徒からなる世帯、病院・療養所等の官舎・艦船内の居住者からなる世帯等が含まれる。

会社などの独身寮の単身者からなる世帯を加えたものをいう。

26 家計の収入の種類別普通世帯数、普通世帯人員、親族人員及び以上の親族のみの普通世帯及び一般世帯特掲（昭和55年）

区分	総数	家計の			
		賃金・給料が主な世帯			農業収
		総数	賃金・給料のみの世帯	その他	総数
普通世帯数	48,828	31,056	24,511	6,545	622
世帯人員	158,745	108,140	83,169	24,971	2,577
親族人員	158,442	108,024	83,091	24,933	2,576
親族就業者数	67,651	48,792	37,018	11,774	1,566
1世帯当たり親族人員	324	348	339	381	414
(再掲)					
6歳未満の親族のいる世帯の数	9,144	7,175	5,946	1,229	95
6歳未満の親族のいる世帯の人員	41,354	31,773	25,013	6,760	605
6歳未満の親族人員	12,771	10,034	8,280	1,754	153
18歳未満の親族のいる世帯の数	22,241	16,734	13,714	3,020	273
18歳未満の親族のいる世帯の人員	96,957	72,422	57,252	15,170	1,522
18歳未満の親族人員	40,365	30,164	24,567	5,597	555
65歳以上の親族のいる世帯の数	15,119	7,184	4,047	3,137	359
65歳以上の親族のいる世帯の人員	51,575	29,625	16,532	13,093	1,581
65歳以上の親族人員	19,020	8,668	4,662	4,006	485
65歳以上の親族のみの世帯の数	3,824	694	403	291	46
65歳以上の親族のみの世帯の人員	5,565	964	531	433	82
(別掲)					
一般世帯数	49,611	31,676	25,110	6,566	623
親族就業者数	68,294	49,412	37,617	11,795	1,567
区分	利子・配当が主な世帯	恩給・年金が主な世帯	雇用保険が主な世帯	生活保護が主な世帯	仕送りが主な世帯
普通世帯数	60	6,740	437	2,025	432
世帯人員	119	15,047	1,261	4,446	771
親族人員	119	15,034	1,257	4,438	768
親族就業者数	17	2,817	186	378	66
1世帯当たり親族人員	198	223	288	219	178
(再掲)					
6歳未満の親族のいる世帯の数	—	188	56	207	34
6歳未満の親族のいる世帯の人員	—	967	231	799	106
6歳未満の親族人員	—	243	75	274	43
18歳未満の親族のいる世帯の数	6	497	127	753	120
18歳未満の親族のいる世帯の人員	15	2,103	509	2,653	354
18歳未満の親族人員	7	737	205	1,427	192
65歳以上の親族のいる世帯の数	31	4,091	67	788	167
65歳以上の親族のいる世帯の人員	63	8,927	234	1,284	298
65歳以上の親族人員	42	5,564	74	902	198
65歳以上の親族のみの世帯の数	18	1,962	9	556	115
65歳以上の親族のみの世帯の人員	27	3,054	13	650	138
(別掲)					
一般世帯数	61	6,792	439	2,077	461
親族就業者数	17	2,822	187	379	68

資料 総理府統計局 (注) 家計の収入の種類「不詳」を含む。



親族就業者数（6歳未満・18歳未満・65歳以上の親族のいる普通世帯、65歳

収入の種類							
入が主な世帯		農業収入以外の事業収入が主な世帯			内職収入が主な世帯	家賃・地代が主な世帯	
農業収入のみの世帯	その他	総数	農業収入以外の事業収入のみの世帯	その他			
244	378	6,592	4,420	2,172	106	337	
964	1,613	24,551	15,999	8,552	206	714	
963	1,613	24,402	15,895	8,507	206	711	
533	1,033	13,449	8,286	5,163	117	177	
395	427	370	360	392	194	211	
27	68	1,312	946	366	9	9	
170	435	6,578	4,501	2,077	28	48	
43	110	1,848	1,329	519	13	10	
121	152	3,539	2,528	1,011	30	30	
631	891	16,707	11,495	5,212	86	124	
263	292	6,759	4,873	1,886	46	48	
119	240	2,111	1,155	956	19	219	
529	1,052	8,870	4,806	4,064	41	469	
152	333	2,682	1,447	1,235	24	281	
10	36	270	160	110	6	109	
20	62	430	255	175	8	151	
245	378	6,603	4,429	2,174	109	338	
534	1,033	13,460	8,295	5,165	119	177	

その他の収入が主な世帯	(再掲)				
	少しでも賃金・給料のある世帯	少しでも農業収入のある世帯	少しでも農業収入以外の事業収入のある世帯	少しでも内職収入のある世帯	少しでも賃金・給料、事業収入又は内職収入のある世帯
378	34,382	1,595	7,540	669	40,769
829	120,375	7,047	28,139	2,300	142,866
825	120,224	7,046	27,985	2,296	142,591
78	55,206	4,096	15,557	1,139	67,107
218	350	442	371	343	350
55	7,605	313	1,461	127	8,774
207	34,153	1,957	7,375	576	39,937
74	10,625	468	2,051	168	12,286
121	17,834	799	3,973	398	21,075
425	77,888	4,528	18,837	1,687	92,944
208	32,083	1,609	7,555	762	38,362
73	8,519	888	2,498	173	10,759
165	34,823	4,181	10,456	674	43,452
89	10,370	1,185	3,193	221	13,281
31	768	82	327	28	1,187
39	1,094	149	528	43	1,776
389	35,005	1,596	7,553	673	41,409
78	55,829	4,097	15,570	1,142	67,746

## 27 経済構成・世帯の主な就業者の産業（大分類）別普通

区 分	総		
	普通世帯		(別掲) 一
	世帯数	世帯人員	世帯数
総 数	48,828	158,745	49,611
I 農林漁業就業者世帯 <sup>1)</sup>	786	2,811	788
A 農 業	515	1,697	516
B 林 業、狩猟業	5	14	5
C 漁業、水産養殖業	266	1,100	267
(再掲) 漁業、水産養殖業就業者のいる世帯	267	1,106	268
II 農林漁業・非農林漁業就業者混合世帯	1,174	5,711	1,174
A 農 業	617	3,070	617
B 林 業、狩猟業	2	8	2
C 漁業、水産養殖業	89	443	89
その他の産業	466	2,190	466
(再掲) 漁業、水産養殖業就業者のいる世帯	103	507	103
III 非農林漁業就業者世帯	39,075	135,146	39,716
D 鉱 業	3,002	11,267	3,105
E 建 設 業	5,109	18,738	5,150
F 製 造 業	7,872	28,671	8,011
G 卸売業、小売業	8,204	27,710	8,279
H 金融・保険業	751	2,450	771
I 不動産業	161	507	162
J 運輸・通信業	3,300	12,246	3,314
K 電気・ガス・水道・熱供給業	461	1,696	483
L サ ー ビ ス 業	6,661	21,936	6,830
M 公 務	3,554	9,925	3,611
(再掲) 雇 用 者 <sup>2)</sup>	31,662	108,450	32,275
業 主・家族従業者 <sup>3)</sup>	7,413	26,696	7,441
IV 非 就 業 者 世 帯	7,726	14,831	7,866

資料 総理府統計局

(注)

1) 経済構成「分類不能の世帯」を含む。

2) 「役員」を含む。

3) 「家庭内職者」を含む。

世帯数及び普通世帯人員（親族就業者が1人の世帯及び一般世帯特掲）  
（昭和55年）

数	（再掲） 親族就業者が1人の世帯			
	普通世帯		（別掲） 一般世帯	
	世帯数	世帯人員	世帯数	世帯人員
<b>159,528</b>	<b>21,667</b>	<b>66,151</b>	<b>22,310</b>	<b>66,794</b>
<b>2,813</b>	<b>270</b>	<b>721</b>	<b>272</b>	<b>723</b>
1,698	181	427	182	428
14	3	9	3	9
1,101	86	285	87	286
1,107	86	285	87	286
<b>5,711</b>	—	—	—	—
3,070	—	—	—	—
8	—	—	—	—
443	—	—	—	—
2,190	—	—	—	—
507	—	—	—	—
<b>135,787</b>	<b>21,383</b>	<b>65,400</b>	<b>22,024</b>	<b>66,041</b>
11,370	1,758	6,329	1,861	6,432
18,779	2,782	9,299	2,823	9,340
28,810	4,349	14,534	4,488	14,673
27,785	3,868	10,623	3,943	10,698
2,470	525	1,622	545	1,642
508	80	217	81	218
12,260	1,862	6,454	1,876	6,468
1,718	263	894	285	916
22,105	3,739	10,493	3,908	10,662
9,982	2,157	4,935	2,214	4,992
109,063	18,788	58,162	19,401	58,775
26,724	2,595	7,238	2,623	7,266
<b>14,971</b>	—	—	—	—

28 世帯の家族類型別普通世帯数、普通世帯人員及び親族  
及び一般世帯特掲) (昭和55年)

区 分	普			
	総 数	親 家		
		総 数	総 数	夫 婦 の みの 世 帯
世 帯 数	48,828	42,677	32,676	8,529
世 帯 人 員	158,745	152,520	103,156	17,104
親 族 人 員	158,442	152,291	103,011	17,058
1世帯当たり親族人員	3.24	3.57	3.15	2.00
(再掲)				
6歳未満の親族のいる世帯の数	9,144	9,144	5,983	—
6歳未満の親族のいる世帯の人員	41,354	41,354	23,360	—
6歳未満の親族人員	12,771	12,771	8,283	—
18歳未満の親族のいる世帯の数	22,241	22,231	15,285	1
18歳未満の親族のいる世帯の人員	96,957	96,947	59,107	2
18歳未満の親族人員	40,365	40,355	27,437	1
65歳以上の親族のいる世帯の数	15,119	12,996	5,721	3,284
65歳以上の親族のいる世帯の人員	51,575	49,428	13,394	6,587
65歳以上の親族人員	19,020	16,897	7,940	4,953
区 分	親 族 世 帯			
	夫婦、子供と片親から成る世帯	夫婦と他の親族(親、子供を含まない)から成る世帯	夫婦、子供と他の親族(親を含まない)から成る世帯	夫婦、親と他の親族(親を含まない)から成る世帯
世 帯 数	3,911	233	639	188
世 帯 人 員	19,412	769	3,130	930
親 族 人 員	19,390	763	3,126	929
1世帯当たり親族人員	4.96	3.27	4.89	4.94
(再掲)				
6歳未満の親族のいる世帯の数	1,062	20	205	6
6歳未満の親族のいる世帯の人員	5,404	76	1,030	41
6歳未満の親族人員	1,499	22	266	7
18歳未満の親族のいる世帯の数	3,033	100	529	29
18歳未満の親族のいる世帯の人員	15,520	347	2,630	169
18歳未満の親族人員	5,818	118	881	40
65歳以上の親族のいる世帯の数	3,189	150	300	114
65歳以上の親族のいる世帯の人員	15,819	486	1,449	556
65歳以上の親族人員	3,228	246	421	151

資料 総理府統計局 (注) 1) 「親族世帯」とは、二人以上の世帯から成る世帯のうち、世帯主と親族関係に含まれる。  
2) 「非親族世帯」とは、二人以上の世帯から成る世帯のうち、世帯主と同居人、  
3) 「単独世帯」とは、単身者だけの世帯

人員（6歳未満・18歳未満・65歳以上の親族のいる普通世帯

通 世 帯							
族 世 帯			そ の 他 の				
夫 婦 と 子 供 か ら 成 る 世 帯	男 親 と 子 供 か ら 成 る 世 帯	女 親 と 子 供 か ら 成 る 世 帯	総 数	夫 婦 と 両 親 か ら 成 る 世 帯	夫 婦 と 片 親 か ら 成 る 世 帯	夫 婦、子 供 と 両 親 か ら 成 る 世 帯	
19,953	520	3,674	10,001	285	758	1,966	
75,674	1,289	9,089	49,364	1,143	2,282	11,758	
75,612	1,281	9,060	49,280	1,140	2,274	11,745	
379	246	247	493	400	300	597	
5,695	20	268	3,161	—	—	1,067	
22,500	64	796	17,994	—	—	6,357	
7,931	22	330	4,488	—	—	1,546	
13,771	175	1,338	6,946	—	1	1,805	
54,844	482	3,779	37,840	—	3	10,866	
25,010	259	2,167	12,918	—	1	3,491	
1,357	176	904	7,275	163	674	1,434	
4,416	394	1,997	36,034	655	2,029	8,696	
1,895	176	916	8,957	282	738	2,408	
						(別掲) 一 般 世 帯	
			非 親 族 世 帯	単 独 世 帯	総 数	単 独 世 帯	
夫 婦、子 供、親 と 他 の 親 族 か ら 成 る 世 帯	兄 弟 姉 妹 の み か ら 成 る 世 帯	他 に 分 類 さ れ な い 親 族 世 帯					
1,004	208	809	66	6,085	49,611	6,868	
6,778	438	2,724	140	6,085	159,528	6,868	
6,759	436	2,718	66	6,085	159,225	6,868	
673	210	336	100	100	321	100	
673	—	128	—	—	9,144	—	
4,608	—	478	—	—	41,354	—	
998	—	150	—	—	12,771	—	
960	6	483	—	10	22,255	24	
6,526	16	1,763	—	10	96,971	24	
1,850	8	711	—	10	40,379	24	
636	39	576	19	2,104	15,221	2,206	
4,331	82	1,931	43	2,104	51,677	2,206	
830	56	597	19	2,104	19,122	2,206	

ある世帯員のいる世帯で、その世帯に従属する非親族（営業使用人、家事使用人など）が同居していてもここに

家事使用人又は営業使用人などの非親族の関係にある者のみによって構成されている世帯

## 29 世帯人員、畳数別住宅に住む普通世帯数

区分	総数	1人	2	3
総数	48,694	6,085	11,477	10,203
6畳未満	178	133	27	10
6～8畳	1,262	756	283	139
9～11	4,786	1,616	1,359	847
12～14	5,186	964	1,439	1,116
15～17	5,674	796	1,505	1,285
18～20	5,122	530	1,355	1,115
21～23	4,388	353	1,194	1,000
24～26	4,303	289	1,045	976
27～29	3,739	192	869	813
30～32	3,574	169	755	780
33～35	2,593	88	491	571
36～41	3,845	107	593	848
42～47	1,992	46	305	388
48～59	1,456	33	184	225
60畳以上	596	13	73	90
1人当たり畳数	7.4	15.6	11.0	8.0

資料 総理府統計局

## 30 住宅の所有の関係、1人当たり畳数別住宅に住む

区分	普通世帯数							
	総数	主世帯					間借りの 2人以上 の世帯	(別掲) 間借りの 1人世帯
		総数	持ち家	公営・公団 公社の借家	民営借家	給与住与		
総数	48,694	48,271	28,139	4,150	10,448	5,534	423	275
2.5畳未満	818	771	180	160	394	37	47	—
2.5～2.9	1,070	1,044	204	240	461	139	26	—
3.0～3.4	1,606	1,544	459	203	683	199	62	6
3.5～3.9	2,666	2,623	578	547	834	664	43	—
4.0～4.4	2,418	2,378	924	272	776	406	40	4
4.5～4.9	2,428	2,398	946	344	631	477	30	—
5.0～5.9	5,865	5,806	2,576	795	1,442	993	59	59
6.0～6.9	5,130	5,085	2,875	342	1,120	748	45	88
7.0～7.9	4,515	4,488	2,795	340	744	609	27	2
8.0～8.9	3,688	3,677	2,661	96	606	314	11	27
9.0～9.9	3,195	3,185	2,163	147	640	235	10	26
10.0～11.9	5,220	5,206	3,654	375	938	239	14	29
12.0～14.9	4,386	4,379	3,414	130	577	258	7	27
15.0畳以上	5,689	5,687	4,710	159	602	216	2	7

資料 総理府統計局

(間借りの1人世帯特掲) (昭和55年)

4	5	6	7人以上	1世帯当たり人員	(別掲) 間借りの1人世帯
11,574	5,455	2,625	1,275	3.25	275
6	1	1	-	1.42	69
63	16	5	-	1.66	117
708	201	41	14	2.31	55
1,240	333	68	26	2.78	27
1,494	448	113	33	2.96	4
1,407	514	148	53	3.13	2
1,067	511	192	71	3.24	-
1,113	568	216	96	3.39	-
955	562	261	87	3.53	-
879	528	307	156	3.68	1
676	397	257	113	3.79	-
1,022	628	417	230	3.97	-
454	375	268	156	4.15	-
341	278	240	155	4.40	-
149	95	91	85	4.53	-
6.3	5.7	5.6	5.0	-	7.6

普通世帯数及び普通世帯人員 (間借りの1人世帯特掲) (昭和55年)

総 数	普 通 世 帯 人 員						区 分	
	主 世 帯					間借りの 2人以上 の世帯		(別掲) 間借りの 1人世帯
	総 数	持ち家	公営・公団 会社の借家	民営借家	給与住宅			
158,311	156,917	97,133	12,352	27,899	19,533	1,394	275	2.5 豊 未 満
3,988	3,804	931	838	1,828	207	184	-	2.5 ~ 2.9
4,860	4,768	1,093	1,039	1,940	696	92	-	3.0 ~ 3.4
7,031	6,832	2,363	885	2,648	936	199	6	3.5 ~ 3.9
11,072	10,889	2,945	2,059	3,110	2,775	183	-	4.0 ~ 4.4
10,377	10,247	4,659	1,086	2,778	1,724	130	4	4.5 ~ 4.9
9,891	9,789	4,699	1,162	2,061	1,867	102	-	5.0 ~ 5.9
22,621	22,433	12,048	2,349	4,201	3,835	188	59	6.0 ~ 6.9
18,930	18,804	12,460	914	2,634	2,796	126	88	7.0 ~ 7.9
15,464	15,390	11,083	741	1,836	1,730	74	2	8.0 ~ 8.9
12,117	12,084	9,746	195	1,205	938	33	27	9.0 ~ 9.9
9,322	9,293	7,387	266	955	685	29	26	10.0 ~ 11.9
13,063	13,027	10,654	522	1,275	576	36	29	12.0 ~ 14.9
9,926	9,912	8,545	137	744	486	14	27	15.0 豊 以 上
9,649	9,645	8,520	159	684	282	4	7	

## 31 入居時期・前住地・男女別人口（昭和55年）

区分	総数	男	女
総数	162,962	75,976	86,986
出生時から	30,807	17,270	13,537
昭和39年以前	34,710	13,804	20,906
昭和40年～44年	17,191	7,658	9,533
昭和45年～50年9月	31,836	14,538	17,298
昭和50年10月～54年9月	33,872	15,817	18,055
自市区市町内	24,892	11,574	13,318
自市内他区	—	—	—
県内他市町村	3,215	1,467	1,748
他県	5,696	2,752	2,944
隣接県	2,688	1,231	1,457
その他の県	3,008	1,521	1,487
外国	19	8	11
昭和54年10月以降	14,454	6,854	7,600
自市区町村内	10,038	4,674	5,364
自市内他区	—	—	—
県内他市町村	1,615	811	804
他県	2,775	1,360	1,415
隣接県	1,272	588	684
その他の県	1,503	772	731
外国	11	4	7

資料 総理府統計局 (注) 入居時期「不詳」を含む。前住地「不詳」を含む。

## 32 住宅の建て方別住宅に住む普通世帯数、普通世帯人員、主世帯の1世帯当たり室数及び1世帯当たり畳数（昭和55年）

区分	住宅に住む普通世帯1		主世帯						
	世帯数	世帯人員	世帯数	世帯人員	1世帯 当たり 人員	1世帯 当たり 室数	1室 当たり 人員	1世帯 当たり 畳数	1畳 当たり 人数
総数	48,694	158,311	48,271	156,917	3.25	4.29	0.76	24.2	7.4
一戸建	32,401	111,189	32,086	110,137	3.43	4.91	0.70	28.3	8.3
長屋建	9,347	28,306	9,275	28,064	3.03	3.18	0.95	16.2	5.3
共同住宅	6,784	18,343	6,766	18,296	2.70	2.92	0.93	15.6	5.8
1・2階	3,143	7,409	3,126	7,364	2.36	2.54	0.93	13.6	5.8
3～5階	3,536	10,674	3,535	10,672	3.02	3.26	0.93	17.4	5.8
6階以上	105	260	105	260	2.48	2.81	0.88	15.2	6.1
その他	162	473	144	420	2.92	3.46	0.84	21.4	7.3

資料 総理府統計局 (注) 1) 間借りの2人以上の世帯を含む。



33 住居の種類、住宅の所有の関係、世帯主の入居時期別普通世帯数、  
普通世帯人員、1世帯当たり室数及び1世帯当たり畳数  
(間借りの1人世帯特掲) (昭和55年)

区分	世帯数	世帯人員	1世帯 当たり 人員	1世帯 当たり 室数	1室 当たり 人員	1世帯 当たり 畳数	1人 当たり 畳数
住宅に住む普通世帯	48,694	158,311	3.25	4.28	0.76	24.1	7.4
昭和50年9月以前	34,570	114,149	3.30	4.48	0.74	25.2	7.6
昭和50年10月以降	14,096	44,068	3.13	3.77	0.83	21.5	6.9
主世帯	48,271	156,917	3.25	4.29	0.76	24.2	7.4
昭和50年9月以前	34,344	113,388	3.30	4.50	0.73	25.2	7.6
昭和50年10月以降	13,899	43,435	3.13	3.79	0.83	21.6	6.9
持ち家	28,139	97,133	3.45	5.11	0.68	29.7	8.6
昭和50年9月以前	23,543	80,530	3.42	5.09	0.67	29.3	8.6
昭和50年10月以降	4,578	16,537	3.61	5.17	0.70	31.8	8.8
公営・公団・公社の借家	4,150	12,352	2.98	3.03	0.98	15.0	5.0
昭和50年9月以前	2,998	8,750	2.92	2.96	0.98	14.6	5.0
昭和50年10月以降	1,151	3,599	3.13	3.21	0.97	16.1	5.1
民営借家	10,448	27,899	2.67	2.82	0.95	14.9	5.6
昭和50年9月以前	4,753	12,976	2.73	2.82	0.97	14.7	5.4
昭和50年10月以降	5,690	14,911	2.62	2.81	0.93	15.1	5.8
給与住宅	5,534	19,533	3.53	3.87	0.91	20.6	5.8
昭和50年9月以前	3,050	11,132	3.65	3.99	0.91	20.8	5.7
昭和50年10月以降	2,480	8,388	3.38	3.73	0.91	20.4	6.0
間借りの2人以上の世帯	423	1,394	3.30	2.65	1.24	15.1	4.6
昭和50年9月以前	226	761	3.37	2.75	1.22	15.6	4.6
昭和50年10月以降	197	633	3.21	2.53	1.27	14.5	4.5
その他の普通世帯	134	434	3.24	—	—	—	—
昭和50年9月以前	70	238	3.40	—	—	—	—
昭和50年10月以降	64	196	3.06	—	—	—	—
(別掲) 間借りの1人世帯	275	275	1.00	1.43	0.70	7.6	7.6
昭和50年9月以前	134	134	1.00	1.46	0.68	7.9	7.9
昭和50年10月以降	141	141	1.00	1.40	0.71	7.4	7.4

資料 総理府統計局 (注) 入居時期「不詳」を含む。  
「出生時から」を含む。

## 34 世帯人員、居住室数別住宅に住む普通世帯数及び1世帯当

区分	世帯				
	総数	一室	2	3	4
住宅に住む普通世帯	48,649	917	6,880	10,100	10,648
1人	6,085	596	2,273	1,520	932
2	11,477	199	1,899	2,719	2,819
3	10,203	70	1,253	2,264	2,375
4	11,574	40	1,084	2,598	2,877
5	5,455	9	295	751	1,145
6	2,625	3	54	194	346
7人以上	1,275	—	22	54	154
1世帯当たり人員	3.25	1.56	2.34	2.92	3.20
(別掲)間借りの1人世帯	275	180	77	14	2

区分	1世帯当				
	総数	一室	2	3	4
住宅に住む普通世帯	24.1	6.5	11.2	15.9	22.0
1人	15.6	6.2	10.6	15.3	21.1
2	22.0	6.7	11.2	15.9	21.8
3	24.1	6.8	11.5	15.9	22.1
4	25.1	7.7	11.8	16.0	22.0
5	28.6	7.4	12.1	16.2	22.1
6	33.5	6.7	11.9	16.7	23.1
7人以上	36.8	—	12.4	17.3	24.6
1世帯当たり人員	—	—	—	—	—
(別掲)間借りの1人世帯	7.6	5.9	10.3	12.9	13.0

資料 総理府統計局

たり畳数（間借りの1人世帯特掲）（昭和55年）

数						1世帯 当たり 室数
5	6	7	8	9	10室以上	
8,672	6,370	2,963	1,280	504	360	4.28
447	190	65	31	18	13	2.93
2,044	1,103	419	165	60	50	3.97
1,955	1,345	607	212	88	34	4.29
2,151	1,677	701	273	94	79	4.41
1,220	1,104	541	229	103	58	5.00
601	672	398	205	84	68	5.71
254	279	232	165	57	58	6.12
3.54	3.88	4.16	4.43	4.39	4.67	-
2	-	-	-	-	-	1.43

た り 畳 数						1室 当たり 人員
5	6	7	8	9	10室以上	
28.7	34.6	40.6	45.7	52.4	63.5	0.76
27.2	33.9	38.9	43.6	46.8	55.8	0.34
28.2	33.6	39.7	44.8	53.2	63.0	0.50
28.6	34.4	40.4	46.0	49.9	62.6	0.70
29.0	34.8	41.0	45.8	52.5	63.9	0.91
28.9	34.8	40.4	45.1	52.7	65.7	1.00
29.2	35.7	40.8	45.9	53.0	62.9	1.05
30.0	35.5	42.2	47.0	55.3	64.5	1.20
-	-	-	-	-	-	-
22.0	-	-	-	-	-	0.70

### Ⅳ 事業所構造

事業所統計調査は3年毎に実施される指定統計第2号の調査である。以下は丙（公営、国営、公共企業体）の本市集計結果である。

#### 35 小学校区別・産業別・従

小学校区	総数	産					業			
		農業	鉱業	建設業	製造業	卸売・小売業	金融・保険業	不動産業		
総数	8,357	8	6	501	390	4,823	149	155		
1 明治	764	—	—	33	36	468	17	14		
2 白川	587	1	—	40	37	329	8	8		
3 平原	303	—	—	21	8	167	7	5		
4 笹原	777	—	—	22	24	456	39	16		
5 中友	1,282	—	1	49	43	897	18	43		
6 大正	465	2	—	40	39	232	8	9		
7 不知	459	—	1	17	9	230	17	9		
8 上川	262	1	—	8	21	150	6	7		
9 川尻	319	2	1	31	18	146	4	6		
10 諏訪	154	—	1	10	21	83	1	2		
11 三川	422	—	1	43	19	202	7	5		
12 三里	440	—	1	12	21	276	9	8		
13 倉永	172	—	—	8	3	99	—	1		
14 手鎌	232	2	—	40	21	107	—	1		
15 上内	38	—	—	5	1	20	—	—		
16 銀水	446	—	—	27	31	285	1	2		
17 吉野	186	—	—	18	2	117	1	2		
18 三池	329	—	—	26	8	165	3	6		
19 高取	81	—	—	3	—	51	—	—		
20 馬北	253	—	—	17	17	125	2	3		
21 馬南	164	—	—	13	6	91	—	6		
22 笹原	106	—	—	7	2	60	1	1		
23 天道	48	—	—	1	1	33	—	1		
24 玉川	68	—	—	10	2	34	—	—		

資料 行政管理部総務課

#### 36 産業別・資本金階級別事業

この表は事業所調査にもとづく本市集計のうち、本市に本社、本店（単独事

産 業	総 数		100万円未満		100～200万円		200～500万円	
	事業所数	従業者数	事業所数	従業者数	事業所数	従業者数	事業所数	従業者数
昭和56年	792	16,703	100	707	156	1,704	196	2,662
第1次産業	—	—	—	—	—	—	—	—
A 農業	—	—	—	—	—	—	—	—
B 林業、狩猟	—	—	—	—	—	—	—	—
C 漁業、水産	—	—	—	—	—	—	—	—
第2次産業	246	7,963	28	376	38	682	60	1,127
D 鉱業	1	5	—	—	—	—	1	5
E 建設業	137	4,307	14	217	22	259	32	518
F 製造業	108	3,651	14	159	16	423	27	604
第3次産業	546	8,740	72	331	118	1,022	136	1,535
G 卸売、小売	412	4,940	58	276	89	704	103	887
H 金融、保険	9	35	5	8	—	—	—	—
I 不動産	24	88	3	5	6	22	7	19
J 運輸、通信	39	2,544	—	—	5	99	10	376
K 電気・ガス・水道・熱供給	1	57	—	—	—	—	—	—
L サービス	61	1,076	6	42	18	197	16	253

資料 行政管理部総務課

昭和56年7月1日に実施されたもののうち甲調査（民営）

## 業者規模別事業所数（昭和56年）

別	従業者規模別				校 区				
	運輸・通信業	電気・ガス・水道 熱供給業	サービス業	公 務		1～4人	5～9人	10～29人	30～299人
140	16	2,128	41	5,937	1,276	800	328	16	総 数
16	1	179	—	507	146	73	37	1	1
5	—	159	—	410	94	61	21	1	2
3	—	92	—	253	20	24	5	1	3
5	2	202	11	537	124	81	33	2	4
11	1	217	2	961	179	114	26	2	5
6	—	129	—	327	79	51	8	—	6
22	1	149	4	275	84	68	29	3	7
3	—	66	—	202	33	23	4	—	8
10	—	96	5	203	58	35	23	—	9
7	1	28	—	108	22	11	12	1	10
7	1	136	1	296	67	43	16	—	11
11	3	95	4	317	71	36	14	2	12
3	—	56	2	129	26	13	4	—	13
5	1	54	1	142	36	29	25	—	14
2	—	10	—	24	7	6	1	—	15
5	1	92	2	301	68	55	20	2	16
1	—	43	2	136	30	12	8	—	17
7	—	113	1	255	46	19	9	—	18
2	1	24	—	64	10	4	3	—	19
1	3	84	1	191	37	10	14	1	20
3	—	43	2	128	15	14	7	—	21
3	—	31	1	85	10	7	4	—	22
1	—	10	1	36	4	5	3	—	23
1	—	20	1	50	10	6	2	—	24

## 所数および従業者数（昭和56年）

業所を含む）を有する事業所を産業別資本金階級別にかかげたものである。

500～1,000万円		1,000～3,000万円		3,000～5,000万円		5,000～1億円		1億円以上		産 業
事業所数	従業者数	事業所数	従業者数	事業所数	従業者数	事業所数	従業者数	事業所数	従業者数	
166	3,325	128	4,700	26	2,130	14	1,164	6	311	56年
—	—	—	—	—	—	—	—	—	—	第1次
—	—	—	—	—	—	—	—	—	—	A
—	—	—	—	—	—	—	—	—	—	B
—	—	—	—	—	—	—	—	—	—	C
51	1,394	51	2,568	9	1,131	8	677	1	8	第2次
—	—	—	—	—	—	—	—	—	—	D
32	796	29	1,361	5	902	2	246	1	8	E
19	598	22	1,207	4	229	6	431	—	—	F
115	1,931	77	2,132	17	999	6	487	5	303	第3次
86	1,007	55	1,034	12	366	5	430	4	236	G
4	27	—	—	—	—	—	—	—	—	H
3	16	4	19	1	7	—	—	—	—	I
7	589	13	854	4	626	—	—	—	—	J
—	—	—	—	—	—	1	57	—	—	K
15	292	5	225	—	—	—	—	1	67	L

37 産業別・経営組織別事業所数

産 業	総 数		民 法			
			個 人		株 式 会 社	
	事業所数	従業者数	事業所数	従業者数	事業所数	従業者数
<b>総 数</b>	<b>8,357</b>	<b>70,268</b>	<b>6,187</b>	<b>21,164</b>	<b>974</b>	<b>30,738</b>
A 農 業 業	8	24	7	15	1	9
05 農 業 的 サ ー ビ ス 業	8	24	7	15	1	9
D 鉱 業 業	6	5,064	—	—	5	5,059
11 石 炭 ・ 亜 炭 鉱 業	6	5,064	—	—	5	5,059
E 建 設 業	501	8,876	321	2,251	95	3,647
15 総 合 工 事 業	228	4,688	134	1,197	46	1,224
16 職 別 工 事 業	147	1,161	121	675	13	333
17 設 備 工 事 業	126	3,027	66	379	36	2,090
F 製 造 業	390	11,801	229	1,235	95	9,441
18~19 食 料 品 ・ た ば こ 製 造 業	89	1,278	55	339	14	563
20 織 維 工 業	8	96	5	51	1	26
21 衣 服 ・ そ の 他 の 織 維 製 品 製 造 業	24	800	12	77	9	662
22 木 材 ・ 木 製 品 製 造 業	14	150	6	30	2	73
23 家 具 ・ 装 備 品 製 造 業	40	180	39	165	1	15
24 パ ル プ ・ 紙 ・ 紙 加 工 品 製 造 業	7	70	4	27	2	34
25 出 版 ・ 印 刷 ・ 同 関 連 産 業	44	447	31	160	5	181
26 化 学 工 業	12	2,652	—	—	10	2,616
27 石 油 製 品 ・ 石 炭 製 品 製 造 業	2	454	—	—	2	454
29 な め し か わ ・ 同 製 品 ・ 毛 皮 製 造 業	1	2	1	2	—	—
30 窯 業 ・ 土 石 製 品 製 造 業	20	534	7	39	8	403
31 鉄 鋼 製 造 業	1	4	—	—	1	4
32 非 鉄 金 属 製 造 業	5	1,330	1	8	4	1,322
33 金 属 製 品 製 造 業	46	1,070	29	154	12	800
34 一 般 機 械 器 具 製 造 業	23	1,884	9	82	10	1,663
35 電 気 機 械 器 具 製 造 業	8	403	1	4	6	380
36 輸 送 用 機 械 器 具 製 造 業	3	52	2	10	1	42
37 精 密 機 械 器 具 製 造 業	2	8	1	3	1	5
39 そ の 他 の 製 造 業	41	387	26	84	6	198
G 卸 売 業 、 小 売 業	4,823	21,515	3,816	11,827	535	6,460
40~41 卸 売 業	503	4,132	232	904	180	2,463
42 代 理 商 、 仲 立 業	2	42	—	—	1	33
43 各 種 商 品 小 売 業	27	1,352	—	—	24	1,321
44 織 物 ・ 衣 服 ・ 身 の 回 り 品 小 売 業	387	1,732	258	802	71	530
45 飲 食 料 品 小 売 業	1,464	4,541	1,250	3,410	83	381
46 飲 食 業	1,238	4,694	1,156	3,828	37	439
47 自 動 車 ・ 自 転 車 小 売 業	155	731	107	241	29	393
48 家 具 ・ 建 具 ・ じ ゅ う 器 小 売 業	284	1,085	220	605	38	368
49 そ の 他 の 小 売 業	763	3,206	593	2,037	72	532
H 金 融 ・ 保 険 業	149	1,822	51	86	51	735
50 銀 行 ・ 信 託 業	7	261	—	—	7	261
52 中 小 企 業 ・ 庶 民 ・ 住 宅 等 特 定 目 的 金 融 業	92	732	42	70	28	252
53 補 助 的 金 融 業 ・ 金 融 附 帯 業	2	9	1	1	—	—
55 証 券 業 ・ 商 品 取 引 業	3	69	—	—	3	69
56 保 険 業	35	723	1	2	12	152
57 保 険 媒 介 代 理 業 ・ 保 険 サ ー ビ ス 業	10	28	7	13	1	1

資料 行政管理部総務課

## および従業者数 (昭和56年)

営						国		営		産 業
人						公		営		
有 限 会 社		合名・合資・相互会社		その他の法人		法人でない団体		公 共 企 業 体		
事業所数	従業者数	事業所数	従業者数	事業所数	従業者数	事業所数	従業者数	事業所数	従業者数	
626	6,447	92	1,278	267	3,163	45	145	166	7,333	総
-	-	-	-	-	-	-	-	-	-	A
-	-	-	-	-	-	-	-	-	-	05
1	5	-	-	-	-	-	-	-	-	D
1	5	-	-	-	-	-	-	-	-	11
77	1,400	-	-	-	-	2	9	6	1,569	E
41	692	-	-	-	-	1	6	6	1,569	15
12	150	-	-	-	-	1	3	-	-	16
24	558	-	-	-	-	-	-	-	-	17
53	881	10	193	2	46	1	5	-	-	F
14	193	3	132	2	46	1	5	-	-	18~19
2	19	-	-	-	-	-	-	-	-	20
3	61	-	-	-	-	-	-	-	-	21
5	44	1	3	-	-	-	-	-	-	22
-	-	-	-	-	-	-	-	-	-	23
1	9	-	-	-	-	-	-	-	-	24
5	71	3	35	-	-	-	-	-	-	25
2	36	-	-	-	-	-	-	-	-	26
-	-	-	-	-	-	-	-	-	-	27
-	-	-	-	-	-	-	-	-	-	29
5	92	-	-	-	-	-	-	-	-	30
-	-	-	-	-	-	-	-	-	-	31
-	-	-	-	-	-	-	-	-	-	32
5	116	-	-	-	-	-	-	-	-	33
4	139	-	-	-	-	-	-	-	-	34
1	19	-	-	-	-	-	-	-	-	35
-	-	-	-	-	-	-	-	-	-	36
-	-	-	-	-	-	-	-	-	-	37
6	82	3	23	-	-	-	-	-	-	39
390	2,633	53	380	22	176	6	29	1	10	G
70	585	17	158	1	1	2	11	1	10	40~41
-	-	-	-	1	9	-	-	-	-	42
2	12	-	-	1	19	-	-	-	-	43
52	368	6	32	-	-	-	-	-	-	44
101	537	18	109	10	98	2	6	-	-	45
40	402	2	14	2	7	1	4	-	-	46
18	92	1	5	-	-	-	-	-	-	47
23	100	2	5	1	7	-	-	-	-	48
84	537	7	57	6	35	1	8	-	-	49
9	41	23	570	14	385	1	5	-	-	H
-	-	-	-	-	-	-	-	-	-	50
9	41	1	1	12	368	-	-	-	-	52
-	-	-	-	1	8	-	-	-	-	53
-	-	-	-	-	-	-	-	-	-	55
-	-	22	569	-	-	-	-	-	-	56
-	-	-	-	1	9	1	5	-	-	57

37 産業別・経営組織別事業所数

産 業	総 数		民			
			個 人		法 人	
	事業所数	従業者数	事業所数	従業者数	事業所数	従業者数
I 不 動 産 業	155	328	116	192	19	58
59 不 動 産 業	155	328	116	192	19	58
J 運 輸 ・ 通 信 業	140	4,929	33	79	46	3,036
60 鉄 道 業	4	351	—	—	1	44
61 道 路 旅 客 運 送 業	37	982	23	34	10	765
62 道 路 貨 物 運 送 業	34	1,779	2	29	13	1,143
63 水 運 業	9	103	—	—	7	62
65 倉 庫 業	3	25	—	—	3	25
66 運 輸 に 附 帯 す る サ ー ビ ス 業	20	1,144	1	4	11	995
67 通 信 業	33	545	7	12	1	2
K 電 気 ・ ガ ス ・ 水 道 ・ 熱 供 給 業	16	743	—	—	10	558
70 電 気 業	4	444	—	—	4	444
71 ガ ス 業	2	65	—	—	2	65
72 水 道 業	10	234	—	—	4	49
L サ ー ビ ス 業	2,128	13,663	1,614	5,479	117	1,735
74 物 品 賃 貸 業	30	117	15	26	10	57
75 旅 館 ・ そ の 他 の 宿 泊 所	105	523	80	268	21	229
77 洗 たく ・ 理 容 ・ 浴 場 業	689	1,401	662	1,257	12	28
78 そ の 他 の 個 人 サ ー ビ ス 業	67	433	54	117	5	244
79 映 画 業	6	36	3	14	2	13
80 娛 楽 業	84	464	63	198	13	197
81 放 送 業	1	14	—	—	1	14
82 自 動 車 整 備 及 び 駐 車 場 業	150	528	125	315	11	116
83 そ の 他 の 修 理 業	45	118	39	92	5	25
84 協 同 組 合	27	229	1	3	—	—
85 情 報 サ ー ビ ス ・ 調 査 ・ 広 告 業	10	33	—	—	9	20
86 そ の 他 の 事 業 サ ー ビ ス 業	37	522	20	47	10	360
87 専 門 サ ー ビ ス 業	218	826	197	501	8	196
88 医 療 業	338	4,267	317	2,309	2	173
89 保 健 及 び 廃 棄 物 処 理 業	11	404	—	—	—	—
90 宗 教	139	308	4	6	—	—
91 教 育	92	2,562	17	121	2	2
92 社 会 保 険 ・ 社 会 福 祉	38	658	17	205	4	12
93 学 術 研 究 機 関	2	51	—	—	1	47
94 政 治 ・ 経 済 ・ 文 化 団 体	34	134	—	—	—	—
95 そ の 他 の サ ー ビ ス 業	5	35	—	—	1	2
M 公 務	41	1,503	—	—	—	—
97 国 家 事 務	13	252	—	—	—	—
98 地 方 事 務	28	1,251	—	—	—	—

資料 行政管理部総務課



## および従業者数（つづき）（昭和56年）

営 人						法人でない団体		国 公 営 公 共 企 業 体		産 業
有 限 会 社		合 名 ・ 合 資 ・ 相 互 会 社		そ の 他 の 法 人						
事 業 所 数	従 業 者 数	事 業 所 数	従 業 者 数	事 業 所 数	従 業 者 数	事 業 所 数	従 業 者 数	事 業 所 数	従 業 者 数	
18	62	-	-	1	8	-	-	1	8	I
18	62	-	-	1	8	-	-	1	8	59
24	839	4	117	7	27	1	1	25	830	J
-	-	-	-	-	-	-	-	3	307	60
4	183	-	-	-	-	-	-	-	-	61
17	531	2	76	-	-	-	-	-	-	62
-	-	2	41	-	-	-	-	-	-	63
-	-	-	-	-	-	-	-	-	-	65
3	125	-	-	4	19	1	1	-	-	66
-	-	-	-	3	8	-	-	22	523	67
-	-	-	-	-	-	-	-	6	185	K
-	-	-	-	-	-	-	-	-	-	70
-	-	-	-	-	-	-	-	-	-	71
-	-	-	-	-	-	-	-	6	185	72
54	586	2	18	221	2,521	34	96	86	3,228	L
5	34	-	-	-	-	-	-	-	-	74
1	9	-	-	2	16	1	1	-	-	75
13	111	-	-	2	5	-	-	-	-	77
4	37	1	9	1	4	1	18	1	4	78
-	-	1	9	-	-	-	-	-	-	79
4	31	-	-	-	-	2	5	2	33	80
-	-	-	-	-	-	-	-	-	-	81
10	61	-	-	2	20	1	1	1	15	82
1	1	-	-	-	-	-	-	-	-	83
-	-	-	-	21	214	5	12	-	-	84
-	-	-	-	-	-	-	-	1	13	85
4	85	-	-	1	27	1	1	1	2	86
7	38	-	-	2	9	2	9	2	73	87
-	-	-	-	15	1,154	-	-	4	631	88
3	115	-	-	-	-	-	-	8	289	89
-	-	-	-	135	302	-	-	-	-	90
2	64	-	-	17	459	-	-	54	1,916	91
-	-	-	-	9	209	-	-	8	232	92
-	-	-	-	-	-	-	-	1	4	93
-	-	-	-	13	85	21	49	-	-	94
-	-	-	-	1	17	-	-	3	16	95
-	-	-	-	-	-	-	-	41	1,503	M
-	-	-	-	-	-	-	-	13	252	97
-	-	-	-	-	-	-	-	28	1,251	98

## 38 産業別・規模別事業所数

産 業	総 数		1～4人		5～9人		10～29人	
	事業所数	従業者数	事業所数	従業者数	事業所数	従業者数	事業所数	従業者数
総 数	8,357	70,268	5,937	12,818	1,276	8,220	800	12,661
A 農 業	8	24	7	15	1	9	—	—
05 農 業 的 サ ー ビ ス 業	8	24	7	15	1	9	—	—
D 鉱 業	6	5,064	—	—	1	5	1	26
11 石 炭 ・ 亜 炭 鉱 業	6	5,064	—	—	1	5	1	26
E 建 設 業	501	8,876	160	394	149	1,005	137	2,302
15 総 合 工 事 業	228	4,688	45	123	74	498	81	1,381
16 職 別 工 事 業	147	1,161	76	174	42	295	21	306
17 設 備 工 事 業	126	3,027	39	97	33	212	35	615
F 製 造 業	390	11,801	152	398	84	552	88	1,429
18～19 食 料 品 ・ た ば こ 製 造 業	89	1,278	32	88	25	172	21	333
20 織 維 工 業	8	96	1	2	2	14	5	80
21 衣 服 ・ そ の 他 の 織 維 製 品 製 造 業	24	800	8	19	3	24	5	88
22 木 材 ・ 木 製 品 製 造 業	14	150	6	23	4	24	3	42
23 家 具 ・ 装 備 品 製 造 業	40	180	27	67	9	52	4	61
24 パ ル プ ・ 紙 ・ 紙 加 工 品 製 造 業	7	70	1	3	3	20	3	47
25 出 版 ・ 印 刷 ・ 同 関 連 産 業	44	447	21	57	10	68	10	152
26 化 学 工 業	12	2,652	—	—	1	5	4	86
27 石 油 製 品 ・ 石 炭 製 品 製 造 業	2	454	—	—	—	—	—	—
29 な め し か わ ・ 同 製 品 ・ 毛 皮 製 造 業	1	2	1	2	—	—	—	—
30 窯 業 ・ 土 石 製 品 製 造 業	20	534	1	2	8	52	5	87
31 鉄 鋼 業	1	4	1	4	—	—	—	—
32 非 鉄 金 属 製 造 業	5	1,330	—	—	1	8	—	—
33 金 属 製 品 製 造 業	46	1,070	22	53	6	36	9	130
34 一 般 機 械 器 具 製 造 業	23	1,884	6	13	—	—	9	153
35 電 気 機 械 器 具 製 造 業	8	403	1	4	—	—	3	53
36 輸 送 用 機 械 器 具 製 造 業	3	52	1	1	1	9	—	—
37 精 密 機 械 器 具 製 造 業	2	8	1	3	1	5	—	—
39 そ の 他 の 製 造 業	41	387	22	57	10	63	7	117
G 卸 売 業 ・ 小 売 業	4,823	21,515	3,730	8,404	677	4,253	353	5,289
40～41 卸 売 業	503	4,132	243	647	138	905	98	1,480
42 代 理 商 ・ 仲 立 業	2	42	—	—	1	9	—	—
43 各 種 商 品 小 売 業	27	1,352	1	2	7	49	11	186
44 織 物 ・ 衣 服 ・ 身 の 回 り 品 小 売 業	387	1,732	281	691	73	453	30	455
45 飲 食 料 品 小 売 業	1,464	4,541	1,263	2,832	158	973	38	514
46 飲 食 店	1,238	4,694	1,014	2,226	141	885	74	1,106
47 自 動 車 ・ 自 転 車 小 売 業	155	731	117	247	17	113	18	276
48 家 具 ・ 建 具 ・ じ ゅ う 器 小 売 業	284	1,085	225	547	42	267	16	241
49 そ の 他 の 小 売 業	763	3,206	586	1,212	100	599	68	1,031
H 金 融 ・ 保 険 業	149	1,822	72	141	23	146	35	573
50 銀 行 ・ 信 託 業	7	261	—	—	—	—	3	46
52 中 小 企 業 ・ 庶 民 ・ 住 宅 等 特 定 目 的 金 融 業	92	732	61	123	12	70	14	217
53 補 助 的 金 融 業 ・ 金 融 附 帯 業	2	9	1	1	1	8	—	—
55 証 券 業 ・ 商 品 取 引 業	3	69	—	—	—	—	2	29
56 保 険 業	35	723	2	3	8	54	16	281
57 保 険 媒 介 代 理 業 ・ 保 険 サ ー ビ ス 業	10	28	8	14	2	14	—	—

資料 行政管理部総務課



## 38 産業別・規模別事業所数

産 業	総 数		1～4人		5～9人		10～29人	
	事業所数	従業者数	事業所数	従業者数	事業所数	従業者数	事業所数	従業者数
I 不動産業	155	328	144	248	10	67	1	13
59 不動産業	155	328	144	248	10	67	1	13
J 運輸・通信業	140	4,929	57	121	19	125	28	487
60 鉄道業	4	351	—	—	—	—	1	11
61 道路旅客運送業	37	982	24	35	1	7	1	17
62 道路貨物運送業	34	1,779	1	2	5	41	14	264
63 水運業	9	103	3	7	1	9	5	87
65 倉庫業	3	25	1	2	1	5	1	18
66 運輸に付帯するサービス業	20	1,144	7	18	2	17	6	90
67 通信業	33	545	21	57	9	46	—	—
K 電気・ガス・水道業・熱供給業	16	743	4	6	3	19	2	48
70 電気業	4	444	—	—	—	—	—	—
71 ガス業	2	65	—	—	1	8	—	—
72 水道業	10	234	4	6	2	11	2	48
L サービス業	2,128	13,663	1,598	3,066	301	1,977	142	2,290
74 物品賃貸業	30	117	19	34	9	60	2	23
75 旅館・その他の宿泊所	105	523	76	178	22	140	6	87
77 洗たく・理容・浴場業	689	1,401	654	1,120	32	192	2	46
78 その他の個人サービス業	67	433	58	122	4	32	4	75
79 映画業	6	36	2	8	4	28	—	—
80 娯楽業	84	464	61	130	11	70	10	148
81 放送業	1	14	—	—	—	—	1	14
82 自動車整備及び駐車場業	150	528	126	258	16	107	7	108
83 その他の修理業	45	118	39	70	5	30	1	18
84 協同組合	27	229	18	45	6	42	2	26
85 情報サービス・調査・広告業	10	33	8	14	1	6	1	13
86 その他の事業サービス業	37	522	21	41	6	43	4	88
87 専門サービス業	218	826	173	307	37	239	5	60
88 医療業	338	4,267	158	377	107	702	50	736
89 保健及び廃棄物処理業	11	404	3	10	1	6	2	37
90 宗教	139	308	131	240	6	37	2	31
91 教育	92	2,562	13	33	20	141	23	481
92 社会保険・社会福祉	38	658	9	24	7	57	16	226
93 学術研究機関	2	51	1	4	—	—	—	—
94 政治・経済・文化団体	34	134	26	47	5	31	3	56
95 その他のサービス業	5	35	2	4	2	14	1	17
M 公務	41	1,503	13	25	8	62	13	204
97 国家事務	13	252	3	9	2	16	6	119
98 地方事務	28	1,251	10	16	6	46	7	85

資料 行政管理部総務課

## および従業者数（つづき）（昭和56年）

30～49人		50～99人		100～299人		300～499人		500～999人		1,000人以上		産 業
事業所数	従業者数	事業所数	従業者数	事業所数	従業者数	事業所数	従業者数	事業所数	従業者数	事業所数	従業者数	
—	—	—	—	—	—	—	—	—	—	—	—	I
—	—	—	—	—	—	—	—	—	—	—	—	59
7	265	15	957	12	1,926	1	448	1	600	—	—	J
1	44	—	—	2	296	—	—	—	—	—	—	60
4	154	4	269	3	500	—	—	—	—	—	—	61
2	67	8	514	3	443	1	448	—	—	—	—	62
—	—	—	—	—	—	—	—	—	—	—	—	63
—	—	—	—	—	—	—	—	—	—	—	—	65
—	—	2	107	2	312	—	—	1	600	—	—	66
—	—	1	67	2	375	—	—	—	—	—	—	67
1	46	2	143	4	481	—	—	—	—	—	—	K
—	—	1	86	3	358	—	—	—	—	—	—	70
—	—	1	57	—	—	—	—	—	—	—	—	71
1	46	—	—	1	123	—	—	—	—	—	—	72
40	1,517	29	1,992	17	2,458	1	363	—	—	—	—	L
—	—	—	—	—	—	—	—	—	—	—	—	74
—	—	—	—	1	118	—	—	—	—	—	—	75
1	43	—	—	—	—	—	—	—	—	—	—	77
—	—	—	—	1	204	—	—	—	—	—	—	78
—	—	—	—	—	—	—	—	—	—	—	—	79
1	30	1	86	—	—	—	—	—	—	—	—	80
—	—	—	—	—	—	—	—	—	—	—	—	81
—	—	1	55	—	—	—	—	—	—	—	—	82
—	—	—	—	—	—	—	—	—	—	—	—	83
—	—	—	—	1	116	—	—	—	—	—	—	84
—	—	—	—	—	—	—	—	—	—	—	—	85
2	75	4	275	—	—	—	—	—	—	—	—	86
1	38	1	64	1	118	—	—	—	—	—	—	87
7	282	7	512	8	1,295	1	363	—	—	—	—	88
—	—	4	251	1	100	—	—	—	—	—	—	89
—	—	—	—	—	—	—	—	—	—	—	—	90
23	834	10	696	3	377	—	—	—	—	—	—	91
4	168	1	53	1	130	—	—	—	—	—	—	92
1	47	—	—	—	—	—	—	—	—	—	—	93
—	—	—	—	—	—	—	—	—	—	—	—	94
—	—	—	—	—	—	—	—	—	—	—	—	95
1	43	4	255	1	243	—	—	1	671	—	—	M
1	43	1	65	—	—	—	—	—	—	—	—	97
—	—	3	190	1	243	—	—	1	671	—	—	98

## 39 産業別・地位別

産 業	総 数	個 人 主 業	家 族 従 業 者	有 役 給 員	常 雇	臨 時、 雇 日
<b>総 数</b>	<b>70,268</b>	<b>6,089</b>	<b>4,778</b>	<b>2,697</b>	<b>50,818</b>	<b>5,886</b>
A 農 業	24	7	7	-	10	-
05 農 業 的 サ ー ビ ス 業	24	7	7	-	10	-
D 鉱 業	5,064	-	-	3	5,059	2
11 石 炭 ・ 亜 炭 鉱 業	5,064	-	-	3	5,059	2
E 建 設 業	8,876	320	281	406	5,447	2,422
15 総 合 工 事 業	4,688	134	130	224	2,155	2,045
16 職 別 工 事 業	1,161	120	94	61	702	184
17 設 備 工 事 業	3,027	66	57	121	2,590	193
F 製 造 業	11,801	229	268	331	10,508	465
18~19 食 料 品 ・ た ば こ 製 造 業	1,278	55	85	84	851	203
20 織 維 工 業	96	5	4	7	65	15
21 衣 料 ・ そ の 他 の 織 維 製 品 製 造 業	800	12	11	27	727	23
22 木 材 ・ 木 製 品 製 造 業	150	6	9	14	118	3
23 家 具 ・ 装 備 品 製 造 業	180	39	43	2	86	10
24 パ ル プ ・ 紙 ・ 紙 加 工 品 製 造 業	70	4	2	6	57	1
25 出 版 ・ 印 刷 ・ 同 関 連 産 業	447	31	43	40	318	15
26 化 学 工 業	2,652	-	-	13	2,629	10
27 石 油 製 品 ・ 石 炭 製 品 製 造 業	454	-	-	10	444	-
29 な め し か わ ・ 同 製 品 ・ 毛 皮 製 造 業	2	1	1	-	-	-
30 窯 業 ・ 土 石 製 品 製 造 業	534	7	5	18	497	7
31 鉄 鋼 業	4	-	-	-	4	-
32 非 鉄 金 属 製 造 業	1,330	1	-	2	1,327	-
33 金 属 製 品 製 造 業	1,070	29	29	21	942	49
34 一 般 機 械 器 具 製 造 業	1,884	9	10	29	1,763	73
35 電 気 機 械 器 具 製 造 業	403	1	2	17	349	34
36 輸 送 用 機 械 器 具 製 造 業	52	2	2	1	45	2
37 精 密 機 械 器 具 製 造 業	8	1	1	3	2	1
39 そ の 他 の 製 造 業	387	26	21	37	284	19
G 卸 売 業 ・ 小 売 業	21,515	3,737	3,235	1,266	11,403	1,874
40~41 卸 売 業	4,132	230	240	463	2,981	218
42 代 理 商 ・ 仲 立 業	42	-	-	10	32	-
43 各 種 商 品 小 売 業	1,352	-	-	18	1,255	79
44 織 物 ・ 衣 服 ・ 身 の 回 り 品 小 売 業	1,732	246	234	175	938	139
45 飲 食 料 品 小 売 業	4,541	1,208	1,204	153	1,624	352
46 飲 食 店	4,694	1,149	735	91	2,114	605
47 自 動 車 ・ 自 転 車 小 売 業	731	106	75	42	490	18
48 家 具 ・ 建 具 ・ じ ゅ う 器 小 売 業	1,085	218	239	86	496	46
49 そ の 他 の 小 売 業	3,206	580	508	228	1,473	417
H 金 融 ・ 保 険 業	1,822	51	24	50	1,666	31
50 銀 行 ・ 信 託 業	261	-	-	-	255	6
52 中 小 企 業 ・ 庶 民 ・ 住 宅 等 特 定 目 的 金 融 業	732	42	21	49	608	12
53 補 助 的 金 融 業 ・ 金 融 附 帯 業	9	1	-	-	8	-
55 証 券 業 ・ 商 品 取 引 業	69	-	-	-	68	1
56 保 険 業	723	1	1	-	718	3
57 保 険 媒 介 代 理 業 ・ 保 険 サ ー ビ ス 業	28	7	2	1	9	9

資料 行政管理部総務課

## 従業者数（昭和56年）

産 業	総 数	個 業 人 主	家 族 者 従 業 者	有 役 給 員	常 雇	臨 時、 日 雇
I 不 動 産 業	328	116	47	57	87	21
59 不 動 産 業	328	116	47	57	87	21
J 運 輸 ・ 通 信 業	4,929	33	14	142	4,580	160
60 鉄 道 業	351	—	—	—	351	—
61 道 路 旅 客 運 送 業	982	23	10	24	921	4
62 道 路 貨 物 運 送 業	1,779	2	1	80	1,627	69
63 水 運 業	103	—	—	13	90	—
65 倉 庫 業	25	—	—	—	25	—
66 運 輸 に 附 帯 す る サ ー ビ ス 業	1,144	1	1	23	1,045	74
67 通 信 業	545	7	2	2	521	13
K 電 気 ・ ガ ス ・ 水 道 ・ 熱 供 給 業	743	—	—	9	730	4
70 電 気 業	444	—	—	1	440	3
71 ガ ス 業	65	—	—	8	56	1
72 水 道 業	234	—	—	—	234	—
L サ ー ビ ス 業	13,663	1,596	902	433	9,896	836
74 物 品 賃 貸 業	117	15	4	18	76	4
75 旅 館 ・ そ の 他 の 宿 泊 所	523	80	63	11	319	50
77 洗 たく ・ 理 容 ・ 浴 場 業	1,401	654	347	15	352	33
78 そ の 他 の 個 人 サ ー ビ ス 業	433	54	46	13	105	215
79 映 画 業	36	1	—	2	30	3
80 娯 楽 業	464	60	32	19	294	59
81 放 送 業	14	—	—	—	14	—
82 自 動 車 整 備 及 び 駐 車 場 業	528	124	88	30	278	8
83 そ の 他 の 修 理 業	118	39	27	1	43	8
84 協 同 組 合	229	1	—	25	203	—
85 情 報 サ ー ビ ス ・ 調 査 ・ 広 告 業	33	—	—	3	27	3
86 そ の 他 の 事 業 サ ー ビ ス 業	522	19	10	25	383	85
87 専 門 サ ー ビ ス 業	826	196	77	17	480	56
88 医 療 業	4,267	316	176	28	3,601	146
89 保 健 及 び 廃 棄 物 処 理 業	404	—	—	8	384	12
90 宗 教 業	308	4	2	178	108	16
91 教 育 業	2,562	17	13	16	2,410	106
92 社 会 保 険 ・ 社 会 福 祉	658	16	17	7	588	30
93 学 術 研 究 機 関	51	—	—	—	51	—
94 政 治 ・ 経 済 ・ 文 化 団 体	134	—	—	17	115	2
95 そ の 他 の サ ー ビ ス 業	35	—	—	—	35	—
M 公 務	1,503	—	—	—	1,432	71
97 国 家 事 務	252	—	—	—	252	—
98 地 方 事 務	1,251	—	—	—	1,180	71

## 40 主要事業所の従業者の推移（各年4月1日現在）

1. 三池合成は昭和37年に三井化学と合併、昭和43年に東洋高压と三井化学が合併して三井東圧化学となる。
2. 三井三池製作所は、昭和47年まで渡瀬工場従業者を含む。
3. 昭和55年4月1日を以て三井アルミから分離別会社となった三池火力発電（株）三池火力発電所の従業者数は三井アルミに含む。

(単位 人)

区 分	45 年	50 年	55 年	59 年	60 年	61 年
<b>総 数</b>	<b>17,848</b>	<b>13,682</b>	<b>11,442</b>	<b>8,434</b>	<b>8,109</b>	<b>7,952</b>
三井石炭鉱業三池鉱業所	7,822	6,280	5,242	4,411	4,345	4,288
男	7,394	5,976	5,109	4,315	4,261	4,207
女	428	304	133	96	84	81
電気化学大牟田工場	1,156	654	607	610	635	650
男	1,105	599	560	565	589	597
女	51	55	47	45	46	53
三井東圧化学大牟田工業所	3,216	2,326	1,710	613	613	599
男	3,050	2,169	1,576	581	581	566
女	166	157	134	32	32	33
三井コークス工業大牟田工場	564	600	416	225	171	199
男	546	578	402	218	167	195
女	18	22	14	7	4	4
三井アルミニウム工業三池事業所	202	818	881	779	727	703
男	186	778	838	742	701	685
女	16	40	43	37	26	18
三井金属三池製錬所	1,670	941	586	288	292	271
男	1,588	887	552	274	277	255
女	82	54	34	14	15	16
三井三池製作所	2,036	1,213	1,273	908	714	672
男	1,824	1,068	1,149	841	667	628
女	212	145	124	67	47	44
三井鉱山三池港務所	889	674	594	469	478	434
男	833	639	546	432	441	404
女	56	35	48	37	37	30
九州電力港発電所	293	176	133	131	134	136
男	279	168	127	126	129	131
女	14	8	6	5	5	5



## V 農 林 水 産 業

### 農 林 業 センサス 結 果

昭和45年は1970年世界農林業センサス、昭和50年は1975年中間農業センサス、昭和55年は1980年世界農業センサス、昭和60年は1985年中間農業センサスとして各年の2月1日現在で実施されたセンサスの結果をかかげた。

#### 41 専 兼 業 別、自 小 作 別 農 家 数

兼業農家のうち、農業が主であるものを第1種兼業農家、兼業が主なものを第2種兼業農家といい、経営耕地のうち借入地面積の割合が10%未満を自作、10～50%を自小作、50～90%を小自作、90%以上を小作農家という。(ただし、55年からは50～80%を小自作、80%以上を小作農家とする)

年 次	総 数	専 業	兼 業		自 作	自 小 作	小 自 作	小 作	そ の 他
			第 1 種	第 2 種					
昭 和 45 年	3,350	462	482	2,406	2,212	712	215	201	10
50	2,995	399	467	2,129	2,246	489	162	96	2
55	2,649	388	278	1,983	2,175	323	80	68	3
<b>60</b>	<b>2,491</b>	<b>482</b>	<b>290</b>	<b>1,719</b>	<b>2,024</b>	<b>303</b>	<b>77</b>	<b>64</b>	<b>23</b>

資料 行政管理部総務課

#### 42 経 営 耕 地 面 積 規 模 別 農 家 数

例外規定の農家とは耕地が5アール未満で、調査日前1か年間の農産物販売金額が10万円以上(40年は3万円以上、45年は5万円以上、50年は7万円以上)あるものをいう。

年 次	総 数	30アール未満	30～50アール	50～100アール	100～150アール	150～200アール	200アール以上	例外規定適用農家
昭 和 45 年	3,350	1,293	833	851	237	70	56	10
50	2,995	1,204	737	716	205	54	77	2
55	2,649	1,112	612	602	170	77	73	3
<b>60</b>	<b>2,491</b>	<b>1,086</b>	<b>546</b>	<b>534</b>	<b>157</b>	<b>56</b>	<b>89</b>	<b>23</b>

資料 行政管理部総務課

#### 43 兼 業 種 類 別 農 家 数

年 次	第 一 種 兼 業					第 二 種 兼 業				
	総 数	恒 常 的 勤 務	出 か せ ぎ	日 雇	自 営 兼 業	総 数	恒 常 的 勤 務	出 か せ ぎ	日 雇	自 営 兼 業
昭 和 45 年	482	300	7	139	36	2,406	1,770	14	281	341
50	467	285	1	118	63	2,129	1,631	5	186	307
55	278	185	1	53	39	1,983	1,610	7	136	230
<b>60</b>	<b>290</b>	<b>205</b>	<b>—</b>	<b>36</b>	<b>49</b>	<b>1,719</b>	<b>1,463</b>	<b>1</b>	<b>82</b>	<b>173</b>

資料 行政管理部総務課

#### 44 農 家 人 口

年 次	農 家 数	農 家 人 口				
		総 数	男		女	
			15才以下	16才以上	15才以下	16才以上
昭 和 45 年	3,350	16,141	1,961	5,619	1,972	6,589
50	2,995	13,619	1,400	5,788	1,419	5,012
55	2,649	11,636	1,079	4,427	1,087	5,043
<b>60</b>	<b>2,491</b>	<b>10,492</b>	<b>941</b>	<b>4,027</b>	<b>961</b>	<b>4,563</b>

資料 行政管理部総務課

## 45 農業従事者および農業就業人口

農業従事者とは、調査日前1年間に自家農業に1日でも従事したことのある世帯員をいう。

農業就業人口とは、調査日前1年間に自家農業のみに従事した世帯員および自家農業と兼業の双方に従事したが自家農業の従事日数の方が多い世帯員の合計をいう。

年 次	農 業 従 事 者			農 業 就 業 人 口		
	総 数	男	女	総 数	男	女
昭和45年	9,658	4,522	5,136	5,804	1,723	4,081
50	8,122	3,927	4,195	4,662	1,440	3,222
55	6,988	3,541	3,447	4,031	1,303	2,728
60	<b>6,248</b>	<b>3,155</b>	<b>3,093</b>	<b>3,713</b>	<b>1,301</b>	<b>2,412</b>

資料 行政管理部総務課

## 46 経営耕地面積

(単位 アール)

年 次	耕 地 総面積	田					畑	樹 園 地		
		総面積	一毛田	二毛田	稲以外 の田	作付しな かった田		総面積	果樹園	その他
昭和45年	168,496	111,551	57,359	51,943	656	1,593	21,862	35,083	31,910	3,173
50	157,583	102,555	72,664	20,854	3,439	5,598	17,500	37,528	34,757	2,771
55	142,589	95,736	60,127	24,431	6,098	5,080	12,121	34,732	32,077	2,655
60	<b>131,153</b>	<b>89,074</b>	<b>45,982</b>	<b>25,777</b>	<b>13,238</b>	<b>4,097</b>	<b>11,897</b>	<b>30,182</b>	<b>27,644</b>	<b>2,538</b>

資料 行政管理部総務課

## 47 借入耕地のある農家数および借入耕地面積

(単位 アール)

年 次	総 数		田		畑・樹園地	
	実農家数	面 積	農家数	面 積	農家数	面 積
昭和45年	1,323	22,780	1,130	18,365	460	4,415
50	870	14,979	734	13,083	261	1,896
55	528	12,086	469	11,066	130	1,020
60	<b>507</b>	<b>14,164</b>	<b>434</b>	<b>13,088</b>	<b>142</b>	<b>1,076</b>

資料 行政管理部総務課

## 48 農業雇用労働

## その1 雇用労働

ゆい、手間替とは、農家相互間の労力の等価交換をいう。

年 次	農 業 臨 時 雇			ゆい、手間替		手 伝 い	
	農 家 数	延 人 数		農 家 数	延 人 数	農 家 数	延 人 数
		男	女				
昭和45年	1,485	4,600	18,651	920	8,367	513	4,838
50	740	2,554	9,666	468	4,051	325	3,438
55	339	2,112	6,428	145	1,220	143	2,427
60	<b>164</b>	<b>677</b>	<b>3,729</b>	<b>52</b>	<b>514</b>	<b>196</b>	<b>2,692</b>

資料 行政管理部総務課

その2 水稲作の作業を請負わせた農家数と面積

55年からは稲刈りは脱穀も含む。 (単位 アール)

年 次	実農家数	耕 起		代 か き		田 植 え		防 除		稲 刈 り	
		農家数	面 積	農家数	面 積	農家数	面 積	農家数	面 積	農家数	面 積
昭和 45 年	2,164	2,148	56,501	2,146	56,464	134	4,308	...	...	40	1,138
50	1,281	1,147	27,522	1,138	27,312	551	14,620	98	2,433	583	14,893
55	871	659	13,006	655	12,958	527	10,703	44	910	677	14,688
<b>60</b>	<b>747</b>	<b>486</b>	<b>9,254</b>	<b>484</b>	<b>9,281</b>	<b>537</b>	<b>10,228</b>	<b>138</b>	<b>2,872</b>	<b>638</b>	<b>13,254</b>

資料 行政管理部総務課

その3 水稲作の作業を請負った農家数と面積

55年からは稲刈りは脱穀も含む。 (単位 アール)

年 次	実農家数	耕 起		代 か き		田 植 え		防 除		稲 刈 り	
		農家数	面 積	農家数	面 積	農家数	面 積	農家数	面 積	農家数	面 積
昭和 50 年	155	118	9,606	113	8,830	49	1,904	...	...	74	6,490
55	128	83	5,906	...	...	63	4,019	...	...	85	7,218
<b>60</b>	<b>110</b>	<b>75</b>	<b>3,298</b>	<b>67</b>	<b>3,096</b>	<b>62</b>	<b>4,173</b>	<b>7</b>	<b>309</b>	<b>82</b>	<b>5,240</b>

資料 行政管理部総務課

49 農 用 機 械

その1 個人有農家数と台数

年 次	動力耕うん機 農用トラクター		乗用型 スピードスプレーヤー		動力防除機		米・麦用乾燥機		動力田植機	
	農家数	台 数	農家数	台 数	農家数	台 数	農家数	台 数	農家数	台 数
昭和 45 年	871	926	...	...	919	931	966	972	3	3
50	1,102	1,216	14	14	1,728	1,774	1,164	1,185	251	252
55	1,439	1,571	11	11	1,173	1,240	1,334	1,388	842	849
<b>60</b>	<b>1,379</b>	<b>1,620</b>	<b>33</b>	<b>34</b>	<b>1,139</b>	<b>1,234</b>	<b>1,037</b>	<b>1,085</b>	<b>871</b>	<b>882</b>

(つづき)

年 次	バインダー		自脱型コンバイン		バルククーラー		ミルカー		農用トラック	
	農家数	台 数	農家数	台 数	農家数	台 数	農家数	台 数	農家数	台 数
昭和 45 年	73	73	30	30	...	...	...	...	414	421
50	469	469	128	128	...	...	6	7	463	477
55	562	564	505	508	1	8	...	...	...	...
<b>60</b>	<b>312</b>	<b>312</b>	<b>642</b>	<b>643</b>	...	...	...	...	...	...

資料 行政管理部総務課

その2 共有農家数

年 次	動力耕うん機 農用トラクター	乗用型 スピードスプレー	動力防除機	動力田植機
	実農家数	農家数	農家数	農家数
昭和45年	98	…	630	—
50	109	9	354	98
55	76	6	113	137
<b>60</b>	<b>83</b>	<b>—</b>	<b>83</b>	<b>125</b>

(つづき)

年 次	バインダー	自脱型コンバイン	米麦用乾燥機	農用トラック
	農家数	農家数	農家数	農家数
昭和45年	13	8	105	—
50	105	37	98	4
55	31	94	45	…
<b>60</b>	<b>24</b>	<b>76</b>	<b>44</b>	<b>…</b>

資料 行政管理部総務課

50 家畜の飼養頭羽数

ブロイラーの45年は飼養羽数であるが、50年からは出荷羽数である。

年 次	乳用牛	肉用牛	ぶ た	ブロイラー	採卵鶏
昭和45年	176	121	835	64,300	42,115
50	116	254	778	179,000	17,457
55	155	645	2,097	366,000	17,094
<b>60</b>	<b>136</b>	<b>774</b>	<b>1,596</b>	<b>394,000</b>	<b>14,480</b>

資料 行政管理部総務課

51 農産物販売金額規模別農家数

販売金額規模	昭和60年
総 数	1,851
10万円未満	353
10～50	724
50～100	318
100～150	135
150～200	98
200～300	93
300～500	54
500～700	28
700～1,000	16
1,000～1,500	18
1,500万円以上	14

資料 行政管理部総務課

52 農産物販売収入1位の部門別農家数

農産物部門	昭和55年	60年
総 数	2,141	1,851
稲 作	1,464	1,106
麦 類	16	38
雑こく・まめ・いも類	33	109
工芸農作物類	7	—
施設園芸	25	22
野菜類	90	89
果樹類	457	429
その他の作物	17	22
酪農	6	4
肉用牛	7	5
養豚	4	12
養鶏	12	10
その他の畜産	1	5
養蚕	2	—

資料 行政管理部総務課

### 53 農 畜 産 物 生 産 量

(単位 ヘクタール・トン)

種 別	56 年 度		57 年 度		58 年 度		59 年 度	
	作付面積	生産量	作付面積	生産量	作付面積	生産量	作付面積	生産量
農 産 物								
米	704	3,410	695	3,100	680	2,940	685	3,210
麦 類	268	709	299	746	326	1,460	362	1,260
い も 類	59	851	55	880	61	854	45	680
雑 穀、豆 類	81	52	86	111	99	115	100	167
そ さ い	100	2,111	98	2,848	96	2,794	110	2,560
果 物	399	7,308	393	7,751	406	9,121	405	6,641
工 芸 作 物 (茶・なたね・い)	10	38	9	23	9	21	10	20
畜 産 物								
肉 用 牛	—	668 頭	—	687 頭	—	699 頭	—	761 頭
生 乳	—	460 kl	—	405 kl	—	445 kl	—	361 kl
子 ぶ た	—	4,500 頭	—	4,470 頭	—	4,440 頭	—	2,865 頭
肉 ぶ た	—	3,738 頭	—	2,700 頭	—	2,238 頭	—	2,460 頭
プ ロ イ ラ ー	—	364,000 羽	—	352,000 羽	—	372,400 羽	—	394,000 羽
卵	—	216 トン	—	227 トン	—	238 トン	—	206 トン

資料 経済部農林水産課

### 54 農 地 転 用 状 況 (各年1月1日現在)

(単位 アール)

年 次	農地面積	転用総数		公共施設		会社工場		住 宅		そ の 他	
		件 数	面 積	件 数	面 積	件 数	面 積	件 数	面 積	件 数	面 積
昭 和 56 年	156,441	405	1,637	48	295	16	69	281	1,033	60	240
57	154,604	382	1,837	14	186	12	86	285	1,262	71	303
58	153,022	332	1,582	72	256	4	29	195	965	61	332
59	151,888	292	1,214	21	54	17	94	207	810	47	256
60	150,723	257	1,085	50	92	14	105	158	735	35	153

資料 農業委員会

### 55 所有山林がある林家数と山林面積

この表は1980年世界農林業センサスによる。

(単位 ヘクタール)

区 分	林 家 計		農 家 林 家		非 農 家 林 家	
	戸 数	面 積	戸 数	面 積	戸 数	面 積
総 数	825	513	329	203	496	310
0.1～ 1.0 ヘクタール	732	239	277	87	455	152
1.0～ 5.0	82	146	49	81	33	65
5.0～ 10.0	7	51	2	15	5	36
10.0～ 20.0	1	14	—	—	1	14
20.0～ 30.0	2	40	1	20	1	20
30.0～ 50.0	—	—	—	—	—	—
50.0～100.0	1	23	—	—	1	23
100.0ヘクタール以上	—	—	—	—	—	—

資料 行政管理部総務課

## 漁業センサス結果

昭和58年11月1日現在で実施された第7次漁業センサスの結果をかかげた。

## 56 漁業経営体の基本構成

(単位: 隻・人・万円)

年次	経営体数	漁 船			最盛期の海上作業従事者数			一経営体平均漁獲金額
		無動力船	船外機付船	動力船	総数	家族	雇用者	
昭和53年	451	536	240	304	1,444	974	470	504
<b>58</b>	<b>384</b>	<b>478</b>	<b>195</b>	<b>334</b>	<b>1,114</b>	<b>826</b>	<b>288</b>	<b>430</b>

## 57 経営体階層別経営体数

年次	総数	漁船非使用	無動力船のみ	動力船使用				のり養殖漁船使用
				1トン未満	1～3	3～5	5～10	
昭和53年	451	—	—	40	17	45	7	342
<b>58</b>	<b>384</b>	<b>5</b>	<b>—</b>	<b>29</b>	<b>24</b>	<b>33</b>	<b>10</b>	<b>283</b>

## 58 経営組織別経営体数、専兼業別個人経営体数

年次	経営組織別経営体数			専・兼業別個人経営体数			
	総数	個人	共同	総数	漁業のみ	漁業が主	漁業が従
昭和53年	451	451	—	451	221	155	75
<b>58</b>	<b>384</b>	<b>373</b>	<b>11</b>	<b>373</b>	<b>185</b>	<b>122</b>	<b>66</b>

## 59 最盛期の海上作業従事者構成別経営体数

年次	総数	家族従業者のみ	雇用者のみ	家族と雇用者		
				家族と雇用者が同数	家族が雇用者より多い	雇用者が家族より多い
昭和53年	451	275	2	55	67	52
<b>58</b>	<b>384</b>	<b>251</b>	<b>—</b>	<b>48</b>	<b>49</b>	<b>36</b>

## 60 主とする兼業種類別経営体数

## その1 漁業を主とする経営体

年次	総数	自 営 業		雇 わ れ		
		農 業	そ の 他	漁 業 雇 わ れ	漁 業 外 雇 わ れ	
					常 雇	臨時雇・日雇
昭和53年	155	77	8	1	55	53
58	122	53	12	1	36	20

## その2 漁業を従とする経営体

年次	総数	自 営 業		雇 わ れ		
		農 業	そ の 他	漁 業 雇 わ れ	漁 業 外 雇 わ れ	
					常 雇	臨時雇・日雇
昭和53年	75	18	17	9	47	9
58	66	4	33	4	22	3

(注) 53年の内訳は延数につき総数と一致しない。

## 61 営んだ漁業種類別経営体数

年次	総数(実数)	刺し網	釣 り	は え 縄	採 貝	採 藻	その他の 漁 業	のり養殖
昭和53年	451	91	102	3	153	1	53	342
58	384	106	137	—	151	1	49	283

## 62 漁獲金額別経営体数

年次	総数	30万円未満	30～50	50～100	100～200	200～500	500～1,000	1,000万円以上
昭和53年	451	29	21	17	27	145	150	62
58	384	7	6	39	36	151	114	31

## 63 世帯の経済中心者の専業別経営体数（個人経営のみ）

年次	総数	経済的中心者が 自営漁業に従事しない	経済的中心者が自営漁業に従事する		
			漁業のみ	漁業が主	漁業が従
昭和53年	451	6	276	104	65
<b>58</b>	<b>373</b>	<b>11</b>	<b>233</b>	<b>97</b>	<b>32</b>

## 64 自営・雇われ別漁業就業者数

(単位：人)

年次	総数	自営のみ	自営が主	雇われが主	雇われのみ
昭和53年	979	961	2	3	13
<b>58</b>	<b>835</b>	<b>773</b>	<b>2</b>	<b>12</b>	<b>48</b>

## 65 性別・年齢別漁業就業者数

(単位：人)

年次	総数	男							女						
		総数	15～ 19歳	20～ 29歳	30～ 39歳	40～ 49歳	50～ 59歳	60歳 以上	総数	15～ 19歳	20～ 29歳	30～ 39歳	40～ 49歳	50～ 59歳	60歳 以上
昭和53年	979	584	14	84	153	143	92	98	395	6	33	135	122	69	30
<b>58</b>	<b>835</b>	<b>508</b>	<b>12</b>	<b>54</b>	<b>88</b>	<b>153</b>	<b>119</b>	<b>82</b>	<b>327</b>	<b>4</b>	<b>13</b>	<b>71</b>	<b>130</b>	<b>72</b>	<b>37</b>

## 66 のり養殖面積規模別経営体数

年次	総数	500 m <sup>2</sup> 未満	500 ∫ 1,000 m <sup>2</sup>	1,000 ∫ 2,000 m <sup>2</sup>	2,000 ∫ 3,000 m <sup>2</sup>	3,000 ∫ 5,000 m <sup>2</sup>	5,000 ∫ 10,000 m <sup>2</sup>	10,000 m <sup>2</sup> 以上
昭和53年	342	—	1	10	11	77	218	25
<b>58</b>	<b>283</b>	—	—	<b>11</b>	<b>8</b>	<b>36</b>	<b>176</b>	<b>52</b>



## VI 鉱 業

### 67 三池鉱鉱区および埋蔵炭量

この表は昭和 60 年 3 月末現在の三池鉱の鉱区数および埋蔵炭量である。  
 鉱区とは、鉱業権の登録を受けた一定の土地の区域をいう。

鉱 区 数			鉱 区 面 積 (アール)			埋 蔵 炭 量 (千トン)	既 採 炭 量 (千トン)
総 数	稼 行	未 稼 行	総 数	稼 行	未 稼 行		
143	48	95	4,745,844	1,948,596	2,797,248	1,229,366	255,871

資料 三井石炭鉱業(株)三池鉱業所

### 68 三 池 炭 炭 質

種 別	水 分 (%)	灰 分 (%)	揮 発 分 (%)	固 定 炭 素 (%)	硫 黄 (%)	使 途	性 状	カ ロ リ ー
原 料 粉	1.5	8.8	43.0	46.7	2.0	原 料 炭	粘 結 膨 張	7,680
73 粉	1.3	12.6	42.5	43.5	2.7	一 般 炭	粘 結 膨 張	7,320
60 粉	1.6	27.3	35.9	35.3	3.1	一 般 炭	粘 結 膨 張	6,050

資料 三井石炭鉱業(株)三池鉱業所

### 69 三 池 鉱 別 出 炭 量

(単位：トン)

年 月	総 数	四 山 鉱	三 川 鉱	有 明 鉱
昭 和 56 年	5,000,579	1,775,481	1,815,283	1,409,815
57	5,024,456	2,084,880	1,545,709	1,393,867
58	4,746,385	1,850,160	1,454,610	1,441,615
59	4,035,332	1,468,431	1,409,473	1,157,428
<b>60</b>	<b>4,384,559</b>	<b>1,592,788</b>	<b>1,345,712</b>	<b>1,446,059</b>
60 年 1 月	360,372	113,991	121,556	124,825
2	313,736	113,265	94,377	106,094
3	394,477	135,343	136,046	123,088
4	337,867	119,408	84,797	133,662
5	330,545	111,812	98,156	120,577
6	325,738	118,670	81,441	125,627
7	395,099	129,107	131,163	134,829
8	329,323	119,378	112,867	97,078
9	361,991	154,728	86,470	120,793
10	413,725	130,148	160,602	122,975
11	408,503	190,765	121,764	95,974
12	413,183	156,173	116,473	140,537

資料 三井石炭鉱業(株)三池鉱業所

### 70 全 国 ・ 九 州 出 炭 量

この表は全国、九州の出炭量と、前表の三池鉱分を年度別に組替えてかかげたものである。(単位：千トン%)

年 度	全 国	九 州		三 池 鉱 業 所	
	出 炭 量	出 炭 量	対 全 国 比	出 炭 量	対 全 国 比
昭 和 55 年度	18,095	7,274	40.2	5,338	29.5
56	17,472	7,011	40.1	4,888	28.0
57	17,408	7,069	40.6	4,975	28.6
58	16,694	6,373	38.2	4,264	25.5
<b>59</b>	<b>15,209</b>	<b>6,484</b>	<b>42.6</b>	<b>4,344</b>	<b>28.6</b>

資料 日本石炭協会九州支部

## VII 製 造 業

工業統計調査は毎年12月31日現在で実施される通商産業省主管の指定統計第10号の調査であり、以下は公共企業体に属するものを除く)について行われる。調査の種類は甲、乙、丙の調査にわかれるが甲調査は、従本店であって、この集計には丙調査は除かれる。

※ 56、57、59年調査では、製造業に属する事業所のうち、従業者3人以下の事業所の一部を乙調査の対象か

## 71 製 造 業 の

年次種別	事業所数				従業者数					
	総数	会社	組合その 他の法人	個人	総数			常用労働者	個人事業主 家族従業者	
					総数	男	女			
昭和55年	265	142	5	118	11,174	8,406	2,768	10,939	235	
56	256	142	5	109	11,094	8,210	2,884	10,869	225	
57	245	139	4	102	10,289	7,572	2,717	10,084	205	
58	248	138	4	106	9,606	6,907	2,699	9,401	205	
59	<b>235</b>	<b>134</b>	<b>3</b>	<b>98</b>	<b>8,908</b>	<b>6,438</b>	<b>2,470</b>	<b>8,714</b>	<b>194</b>	
(産業中分類別)										
18～19 食料品	69	29	3	37	1,322	484	838	1,243	79	
20 繊維	4	2	—	2	56	5	51	52	4	
21 衣服	16	12	—	4	716	92	624	708	8	
22 木材	4	2	—	2	25	18	7	20	5	
23 家具	13	2	—	11	88	67	21	68	20	
24 パルプ、紙	4	2	—	2	42	8	34	38	4	
25 出版、印刷	25	13	—	12	348	223	125	x	x	
26 化学	11	11	—	—	1,145	1,069	76	1,145	—	
27 石油、石炭	1	1	—	—	x	x	x	x	—	
28 ゴム	—	—	—	—	—	—	—	—	—	
29 なめしかわ	—	—	—	—	—	—	—	—	—	
30 窯業、土石	12	9	—	3	1,052	928	124	1,045	7	
31 鉄鋼	3	3	—	—	39	28	11	39	—	
32 非鉄金属	6	5	—	1	1,154	1,095	59	1,153	1	
33 金属製品	15	9	—	6	561	476	85	553	8	
34 機械	17	12	—	5	1,373	1,247	126	1,361	12	
35 電気機械	7	7	—	—	375	205	170	375	—	
36 輸送機械	4	3	—	1	75	59	16	x	x	
37 精密機械	2	1	—	1	x	x	x	x	x	
39 その他	22	11	—	11	220	130	90	x	x	
(従業者規模別)										
a 4～9	109	35	1	73	675	351	324	532	143	
b 10～19	46	26	—	20	637	306	331	595	42	
c 20～29	33	27	1	5	772	475	297	763	9	
d 30～49	12	11	1	—	456	350	106	456	—	
e 50～99	12	12	—	—	784	477	307	784	—	
f 100～299	17	17	—	—	2,405	1,495	910	2,405	—	
g 300人以上	6	6	—	—	3,179	2,984	195	3,179	—	

資料 行政管理部総務課

その本市分の集計結果である。調査は日本標準産業分類の大分類F-製造業に属するすべての事業所（国および業者30人以上の事業所、乙調査は従業者29人以下の事業所、丙調査は事業所2以上を経営する企業の本社、

ら除いたので、本表では従業者4人以上の事業所について集計している。

## 概 況 （ 総 括 表 ）

(単位 万円)

現 金 給与総額	原材料等 使用総額	製 造 品 出 荷 額 等				内 国 消費税額	年 次 種 別
		総 額	製造品出荷額	加工賃収入額	修理料収入額		
3,123,750	18,255,957	27,307,891	26,679,666	551,010	77,215	1,682	55年
3,341,998	15,393,770	26,850,014	26,105,160	661,855	82,999	1,571	56
3,162,035	14,786,027	22,793,876	22,001,516	709,725	82,635	514	57
3,039,786	14,382,867	22,596,746	21,897,929	624,095	74,722	—	58
<b>2,799,470</b>	<b>15,187,539</b>	<b>24,301,231</b>	<b>23,713,688</b>	<b>504,711</b>	<b>82,832</b>	—	<b>59</b>
							(産業)
238,089	1,084,952	1,630,139	1,620,204	9,935	—	—	18~19
7,227	14,121	29,797	27,178	2,619	—	—	20
111,464	283,307	526,481	456,548	69,724	209	—	21
4,784	7,323	14,690	12,934	1,756	—	—	22
9,878	15,554	41,627	41,577	50	—	—	23
5,606	10,413	19,199	15,621	3,578	—	—	24
78,411	74,616	214,616	202,270	12,346	—	—	25
640,761	3,958,795	6,213,926	6,193,502	20,424	—	—	26
x	x	x	x	x	x	—	27
—	—	—	—	—	—	—	28
—	—	—	—	—	—	—	29
391,607	1,479,830	2,876,429	2,849,381	27,048	—	—	30
8,965	52,232	67,543	63,305	4,238	—	—	31
454,706	4,370,298	6,927,801	6,882,323	45,478	—	—	32
167,332	626,481	771,715	691,867	79,848	—	—	33
407,953	1,821,888	2,774,517	2,569,438	197,601	7,478	—	34
65,568	198,547	327,687	232,388	24,319	70,980	—	35
15,710	54,917	78,798	75,753	3,045	—	—	36
x	x	x	x	x	x	—	37
38,587	110,802	197,736	194,846	2,702	188	—	39
							(規模)
94,260	176,464	354,073	304,337	49,498	238	—	a
121,956	629,107	895,831	864,666	25,188	5,977	—	b
184,795	629,658	1,152,666	1,060,329	92,128	209	—	c
131,861	613,146	826,699	800,266	19,505	6,928	—	d
185,133	550,876	833,201	815,575	17,626	—	—	e
652,607	3,492,247	5,763,842	5,589,486	104,876	69,480	—	f
1,428,858	9,096,041	14,474,919	14,279,029	195,890	—	—	g

## 72 従 業 者 3 0 人

この表は昭和 59 年工業統計調査の本市集計結果のうち、甲調査、

## その1 事 業 所 数

種 別	事 業 所 数				従 業 者 数		
	総 数	会 社	組 合 そ の 他 の 法 人	個 人	総 数		
					総 数	男	女
総 数 (産業中分類別)	47	46	1	—	6,824	5,306	1,518
18 ~ 19 食 料 品	9	8	1	—	688	271	417
20 織 維	—	—	—	—	—	—	—
21 衣 服	6	6	—	—	599	65	534
22 木 材	—	—	—	—	—	—	—
23 家 具	—	—	—	—	—	—	—
24 パ ル プ、紙	—	—	—	—	—	—	—
25 出 版、印 刷	2	2	—	—	x	x	x
26 化 学	5	5	—	—	1,037	982	55
27 石 油、石 炭	1	1	—	—	x	x	x
28 ゴ ム	—	—	—	—	—	—	—
29 な め し か わ	—	—	—	—	—	—	—
30 窯 業、土 石	4	4	—	—	938	845	93
31 鉄 鋼	—	—	—	—	—	—	—
32 非 鉄 金 属	3	3	—	—	1,098	1,042	56
33 金 属 製 品	4	4	—	—	417	361	56
34 機 械	7	7	—	—	1,217	1,116	101
35 電 気 機 械	4	4	—	—	311	169	142
36 輸 送 機 械	1	1	—	—	x	x	x
37 精 密 機 械	—	—	—	—	—	—	—
39 そ の 他	1	1	—	—	x	x	x
(従業者規模別)							
a 30 ~ 49 人	12	11	1	—	456	350	106
b 50 ~ 99	12	12	—	—	784	477	307
c 100 ~ 299	17	17	—	—	2,405	1,495	910
d 300 人以上	6	6	—	—	3,179	2,984	195

## 以上の事業所

すなわち従業者30人以上の事業所についてかかげたものである。

## お よ び 従 業 者 数

業 者 数						常用労働者の年間延人員	種 別
個人事業主・家族従業者			常 用 労 働 者				
総 数	男	女	総 数	男	女		
—	—	—	6,824	5,306	1,518	84,681	総 数 (産 業)
—	—	—	688	271	417	8,665	18 ~ 19
—	—	—	—	—	—	—	20
—	—	—	599	65	534	7,271	21
—	—	—	—	—	—	—	22
—	—	—	—	—	—	—	23
—	—	—	—	—	—	—	24
—	—	—	x	x	x	x	25
—	—	—	1,057	982	55	12,336	26
—	—	—	x	x	x	x	27
—	—	—	—	—	—	—	28
—	—	—	—	—	—	—	29
—	—	—	938	845	93	11,594	30
—	—	—	—	—	—	—	31
—	—	—	1,098	1,042	56	13,704	32
—	—	—	417	361	56	5,102	33
—	—	—	1,217	1,116	101	15,556	34
—	—	—	311	169	142	3,799	35
—	—	—	x	x	x	x	36
—	—	—	—	—	—	—	37
—	—	—	x	x	x	x	39
							(規 模)
—	—	—	456	350	106	5,575	a
—	—	—	784	477	307	9,675	b
—	—	—	2,405	1,495	910	28,834	c
—	—	—	3,179	2,984	195	40,597	d

## 72 従業者 30 人

## その2 現金支出額

(甲 調 査)

種 別	支出総額 (A + B)	現金 給 与 額 (A)			原 材 料 等 使 用		
		総 額	常用労働者	そ の 他	総 額	原 材 料	燃 料
総 数 (産業中分類)	16,150,769	2,398,459	2,136,363	262,096	13,752,310	9,694,196	890,070
18～19 食 料 品	1,083,106	147,092	140,073	7,017	936,014	892,742	26,297
20 織 維	—	—	—	—	—	—	—
21 衣 服	356,363	91,620	90,195	1,425	264,743	252,048	1,108
22 木 材	—	—	—	—	—	—	—
23 家 具	—	—	—	—	—	—	—
24 パ ル プ、紙	—	—	—	—	—	—	—
25 出 版、印 刷	x	x	x	x	x	x	x
26 化 学	3,919,991	601,454	413,892	187,562	3,318,537	2,297,004	465,571
27 石 油、石 炭	x	x	x	x	x	x	x
28 ゴ ム	—	—	—	—	—	—	—
29 な め し か わ	—	—	—	—	—	—	—
30 窯 業、土 石	1,812,854	360,375	336,911	23,464	1,452,479	884,247	123,830
31 鉄 鋼	—	—	—	—	—	—	—
32 非 鉄 金 属	4,674,849	431,535	412,250	19,285	4,243,314	2,789,530	249,671
33 金 属 製 品	632,348	131,796	125,720	6,076	500,552	304,576	9,065
34 機 械	2,166,084	375,427	375,007	420	1,790,657	1,103,727	11,944
35 電 気 機 械	206,030	51,206	51,123	83	154,824	120,905	754
36 輸 送 機 械	x	x	x	x	x	x	x
37 精 密 機 械	—	—	—	—	—	—	—
39 そ の 他	x	x	x	x	x	x	x
(従業者規模別)							
a 30～49人	745,007	131,861	127,005	4,856	613,146	559,538	20,471
b 50～99	736,009	185,133	176,811	8,322	550,876	459,730	9,838
c 100～299	4,144,854	652,607	627,361	25,246	3,492,247	2,933,048	220,759
d 300人以上	10,524,899	1,428,858	1,205,186	223,672	9,096,041	5,741,880	639,002

## 以上の事業所（つづき）

## および有形固定資産

(単位 万円)

総額 (B)		有形固定資産							減価償却額	種別
電力	委託生産費	年初現在高	取得額			建設仮勘定		除却額		
			総額	建物、機械その他	土地	増加額	減少額			
2,203,587	964,457	9,979,294	785,702	769,902	15,800	785,383	653,882	90,597	891,977	総数
										(産業)
16,932	43	264,739	22,741	19,787	2,954	2,361	1,598	1,326	28,449	18～19
-	-	-	-	-	-	-	-	-	-	20
2,494	9,093	23,660	28,060	28,060	-	-	-	181	23,683	21
-	-	-	-	-	-	-	-	-	-	22
-	-	-	-	-	-	-	-	-	-	23
-	-	-	-	-	-	-	-	-	-	24
x	x	x	x	x	-	-	-	x	x	25
510,205	45,757	2,360,191	285,144	285,144	-	305,156	278,973	46,075	310,782	26
x	x	x	x	x	-	x	x	x	x	27
-	-	-	-	-	-	-	-	-	-	28
-	-	-	-	-	-	-	-	-	-	29
417,904	26,498	986,542	223,635	222,789	846	301,805	210,483	23,935	107,864	30
-	-	-	-	-	-	-	-	-	-	31
1,189,025	15,088	4,648,423	125,110	125,110	-	60,470	91,917	4,782	347,289	32
7,610	179,301	76,372	6,035	6,035	-	86	10	1,625	7,725	33
21,058	653,928	756,992	44,777	44,777	-	42,923	42,862	2,320	41,342	34
2,397	30,768	31,345	17,384	5,384	12,000	31,443	-	9,850	3,507	35
x	x	x	x	x	-	x	x	x	x	36
-	-	-	-	-	-	-	-	-	-	37
x	x	x	x	x	-	-	-	x	x	39
										(規模)
9,642	23,495	226,598	22,279	7,325	14,954	33,941	1,598	509	18,065	a
8,530	72,778	98,257	16,084	16,084	-	-	-	2,324	11,945	b
124,031	214,409	2,114,600	127,927	127,927	-	25,556	33,512	13,612	213,735	c
2,061,384	653,775	7,539,839	619,412	618,566	846	725,886	618,772	74,152	648,232	d

## その3 製 造 品

(甲 調 査)

種 別	生 産 額	製 造 品 出 荷 額 等				内 国 消 費 税 額
		総 額	製 造 品 出 荷 額	加 工 賃 収 入 額	修 理 料 収 入 額	
総 数 (産業中分類別)	21, 382, 096	21, 898, 661	21, 484, 356	337, 897	76, 408	—
18 ~ 19 食 料 品	1, 284, 892	1, 286, 773	1, 285, 022	1, 751	—	—
20 織 維	—	—	—	—	—	—
21 衣 服	479, 497	479, 523	425, 053	54, 470	—	—
22 木 材	—	—	—	—	—	—
23 家 具	—	—	—	—	—	—
24 パ ル プ 、 紙	—	—	—	—	—	—
25 出 版 、 印 刷	x	x	x	x	—	—
26 化 学	5, 335, 859	5, 318, 785	5, 298, 361	20, 424	—	—
27 石 油 、 石 炭	x	x	x	x	—	—
28 ゴ ム	—	—	—	—	—	—
29 な め し か わ	—	—	—	—	—	—
30 窯 業 、 土 石	2, 844, 302	2, 796, 865	2, 770, 439	26, 426	—	—
31 鉄 鋼	—	—	—	—	—	—
32 非 鉄 金 属	6, 301, 856	6, 743, 352	6, 735, 552	7, 800	—	—
33 金 属 製 品	575, 081	583, 626	565, 994	17, 632	—	—
34 機 械	2, 685, 902	2, 690, 008	2, 494, 275	188, 805	6, 928	—
35 電 気 機 械	243, 597	257, 597	170, 623	17, 494	69, 480	—
36 輸 送 機 械	x	x	x	x	—	—
37 精 密 機 械	—	—	—	—	—	—
39 そ の 他	x	x	x	x	—	—
(従業者規模別)						
a 30 ~ 49 人	825, 381	826, 699	800, 266	19, 505	6, 928	—
b 50 ~ 99	827, 659	833, 201	815, 575	17, 626	—	—
c 100 ~ 299	5, 772, 285	5, 763, 842	5, 589, 486	104, 876	69, 480	—
d 300 人以上	13, 956, 771	14, 474, 919	14, 279, 029	195, 890	—	—



## 以上の事業所 (つづき)

## 出荷額等

(単位 万円)

在 庫 額						付 加 価 値 額	種 別
製 造 品		半製品および仕掛品		原材料および燃料			
年 初	年 末	年 初	年 末	年 初	年 末		
2,313,271	1,844,635	1,280,242	1,232,313	1,193,874	1,155,389	6,737,809	総 数
							(産業)
9,121	6,224	1,056	2,072	33,542	42,426	320,429	18 ~ 19
—	—	—	—	—	—	—	20
1,239	1,195	5,445	5,463	24,861	29,467	191,071	21
—	—	—	—	—	—	—	22
—	—	—	—	—	—	—	23
—	—	—	—	—	—	—	24
x	x	x	x	x	x	x	25
623,303	627,421	112,298	125,254	393,444	320,064	1,706,540	26
x	x	x	x	x	x	x	27
—	—	—	—	—	—	—	28
—	—	—	—	—	—	—	29
138,206	164,757	101,466	122,352	180,736	174,389	1,283,959	30
—	—	—	—	—	—	—	31
692,568	318,804	255,807	188,075	373,269	416,697	1,711,253	32
836	1,058	122,274	113,507	16,265	14,086	66,804	33
21,470	5,604	638,294	650,054	48,768	39,481	853,903	34
1,250	1,225	38,138	24,163	6,189	6,636	85,266	35
x	x	x	x	x	x	x	36
—	—	—	—	—	—	—	37
x	x	x	x	x	x	x	39
							(規模)
8,920	7,440	11,585	11,747	36,010	38,340	194,170	a
42,126	54,370	34,352	16,566	24,652	26,374	264,838	b
270,392	280,021	294,838	293,652	480,893	455,689	2,066,303	c
1,991,833	1,502,804	939,467	910,348	652,319	634,986	4,212,498	d

73 従 業 者 4 ~ 29

この表は昭和 59 年工業統計調査結果から、乙調査すなわち

種 別	事 業 所 数				従 業 者					
	総 数	会 社	組合その 他の法人	個 人	総 数			個人事業主および家族従業者		
					総 数	男	女	総 数	男	女
総	188	88	2	98	2,084	1,132	952	194	114	80
18~19 食 料	60	21	2	37	634	213	421	79	45	34
20 織 維	4	2	-	2	56	5	51	4	2	2
21 衣 服	10	6	-	4	117	27	90	8	3	5
22 木 材	4	2	-	2	25	18	7	5	1	4
23 家 具	13	2	-	11	88	67	21	20	13	7
24 パ ル プ、	4	2	-	2	42	8	34	4	2	2
25 出 版、印	23	11	-	12	x	x	x	x	x	x
26 化 学	6	6	-	-	108	87	21	-	-	-
27 石 油、石	-	-	-	-	-	-	-	-	-	-
28 ゴ ム	-	-	-	-	-	-	-	-	-	-
29 な め し か	-	-	-	-	-	-	-	-	-	-
30 窯 業・土	8	5	-	3	114	83	31	7	4	3
31 鉄 鋼	3	3	-	-	39	28	11	-	-	-
32 非 鉄 金 属	3	2	-	1	56	53	3	1	1	-
33 機 械	11	5	-	6	144	115	29	8	6	2
34 電 機	10	5	-	5	156	131	25	12	9	3
35 輸 送 機 械	3	3	-	-	64	36	28	-	-	-
36 精 密 機 械	3	2	-	1	x	x	x	x	x	-
37 そ の 他	2	1	-	1	x	x	x	x	x	-
39 a 4~9人	109	35	1	73	675	351	324	143	85	58
b 10~19	46	26	-	20	637	306	331	42	23	19
c 20~29	33	27	1	5	772	475	297	9	6	3

資料 行政管理部総務課

14 工 業 用 地 と

この表は昭和 57、58、59 年の工業統計調査から従業者 30人以上の事業所について

産 業	用 地 お よ び 建 築 面 積 (㎡)			工 総 量
	敷 地 面 積	建 築 面 積	延 建 築 面 積	
昭 和 57 年 総 数	3,700,708	723,808	965,995	666,907
58	3,580,870	693,629	889,872	512,062
59	3,576,405	692,462	895,864	486,326
18~19 食 料	41,363	16,502	19,807	1,596
20 織 維	-	-	-	-
21 衣 服	33,453	9,329	13,557	49
22 木 材	-	-	-	-
23 家 具	-	-	-	-
24 パ ル プ、	-	-	-	-
25 出 版、印	x	x	x	x
26 化 学	1,119,299	175,631	274,335	373,451
27 石 油、石	x	x	x	x
28 ゴ ム	-	-	-	-
29 な め し か	-	-	-	-
30 窯 業・土	669,290	110,168	137,559	82,010
31 鉄 鋼	-	-	-	-
32 非 鉄 金 属	1,176,946	240,075	279,679	20,623
33 機 械	57,651	22,539	26,443	144
34 電 機	250,606	86,617	97,777	850
35 輸 送 機 械	23,358	7,547	7,766	60
36 精 密 機 械	x	x	x	x
37 そ の 他	-	-	-	-
39	x	x	x	-

資料 行政管理部総務課



## VIII 建設および住居

## 75 道 路

年・道路別	路線数 (本)	実延長	実延長内訳		幅 3.5 m未満
			道 路	橋 梁	
昭 和 56 年	1,459	569,775	566,116	3,659	187,021
57	1,490	575,920	572,239	3,681	187,839
58	1,522	582,598	578,855	3,743	187,672
59	1,542	586,635	582,940	3,695	188,160
<b>60</b>	<b>1,566</b>	<b>594,221</b>	<b>590,509</b>	<b>3,712</b>	<b>189,782</b>
国 道	1	10,600	10,333	267	—
県 道	18	65,729	64,941	788	3,090
市 道	1,547	517,892	515,235	2,657	186,692

資料 建設省福岡国道工事事務所、県大牟田土木事務所、市建設部土木課

## 76 都市計画道路 (各年4月1日現在)

(単位 km・ha)

年・幅員別	延 長	面 積
昭 和 56 年	82.54	158.25
57	90.74	301.86
58	90.74	301.86
59	90.74	301.86
<b>50</b>	<b>90.74</b>	<b>301.86</b>
8 m以上12 m未満	—	—
12 m " 16 m "	15.75	72.18
16 m " 22 m "	54.86	178.26
22 m " 30 m "	19.21	48.66
30 m " 40 m "	0.92	2.76

資料 建設部計画課

## 77 橋 梁 (各年4月1日現在)

(単位 本)

年・道路別	総 数	石、コンクリート橋	鋼 橋	木 橋	混合橋
昭 和 56 年	544	490	2	52	—
57	548	497	2	49	—
58	564	514	2	48	—
59	552	539	1	12	—
<b>60</b>	<b>556</b>	<b>543</b>	<b>1</b>	<b>12</b>	<b>—</b>
国 道	28 (11)	27 (10)	1 (1)	—	—
県 道	107	107	—	—	—
市 道	421	409	—	12	—

資料 建設省福岡国道工事事務所、県大牟田土木事務所、市建設部土木課

(注) 国道については ( ) 書は橋長5m以上。

## 状 況 (各年4月1日現在)

(単位 m)

員 別 内 訳 (橋梁を含む)		舗 装 状 況			舗装歩合
3.5～5.5 m未満	5.5 m以上	砂 利 道	簡 易 舗 装 (タール)	高 級 舗 装 (アスファルト・コンクリート等)	%
170,345	212,410	115,813	307,986	145,976	79.7
172,758	215,324	110,047	317,487	148,386	80.9
174,447	220,479	101,195	333,106	148,297	82.6
174,797	223,678	96,144	341,365	149,126	83.6
<b>177,048</b>	<b>227,391</b>	<b>90,856</b>	<b>354,235</b>	<b>149,130</b>	<b>84.7</b>
—	10,600	—	—	10,600	100.0
14,001	48,638	—	39,135	26,594	100.0
<b>163,047</b>	<b>168,153</b>	<b>90,856</b>	<b>315,100</b>	<b>111,936</b>	<b>82.5</b>

## 78 下 水 道 状 況 (各年4月1日現在)

(単位 ヘクタール・m)

年 次	使 用 戸 数	下 水 道 布 設 面 積	下 水 道 管 延 長	ポ ン プ (個 所)
昭 和 56 年	7,293	220.0	60,095.1	1
57	7,541	229.0	62,246.7	1
58	8,161	244.0	66,878.2	1
59	8,430	251.0	69,341.0	1
<b>60</b>	<b>8,706</b>	<b>271.0</b>	<b>73,474.4</b>	<b>1</b>

資料 建設部下水道課

## 79 公 園

この表は昭和61年4月1日現在における本市の管理する公園の状況である。(単位 m<sup>2</sup>)

種 類	園 数	面 積
総 数	<b>108</b>	<b>619,600</b>
総 合 公 園	1	165,000
風 致 公 園	9	284,000
近 隣 公 園	4	55,000
児 童 公 園	94	115,600

資料 建設部計画課

## 80 河 川

この表は河川法にもとづく昭和61年1月1日現在の市内河川の状況である。(単位 本、m)

種 別	河 川 数	延 長
総 数	<b>44</b>	<b>90,709</b>
2 級 河 川	7	42,530
法 定 外 河 川	37	48,179

資料 県大牟田土木事務所、市建設部土木課

## 81 都市計画区域地区面積

## その1 都市計画区域等

(61年4月1日現在) (単位 ヘクタール・%)

区 分	都市計画区域		市街化区域		市街化調整区域		行政区域
	面積 A	A / D	面積 B	B / D	面積 C	C / D	面積 D
大牟田都市圏	9,930	82.1	4,049	33.5	5,881	48.6	12,095
大牟田市	8,072	100.2	3,868	48.0	4,204	52.2	8,055
高田町	1,858	46.0	181	4.5	1,677	41.5	4,040

資料 建設部計画課

## その2 用途地域、地域地区

(単位 ヘクタール)

地 域	面 積	地 区	面 積
<b>用 途 地 域</b> (61. 3. 15)	<b>3,868</b>	<b>風 致 地 区</b> (45. 6. 14)	<b>76.4</b>
第一種住居専用地域	287	第二種黒崎風致地区	33.2
第二種住居専用地域	513	第三種片平山風致地区	43.2
住 居 地 域	1,525	<b>臨 港 地 区</b> (40. 4. 10)	<b>11.1</b>
近隣商業地域	77	商 港 区	4.5
商 業 地 域	250	工 業 港 区	6.6
準工業地域	175		
工業地域	56		
工業専用地域	985		
<b>準 防 火 地 域</b> (54. 3. 20)	<b>335</b>		
商 業 地 域	250		
近隣商業地域	77		
住居地域の一部	8		

資料 建設部計画課

(注) ( )内は最終指定年月日である。

## 住宅統計調査結果（昭和58年）

住宅統計調査は、住宅および世帯の居住状況の実態を把握し、その現状と推移を明らかにするため、昭和23年以来5年ごとに実施されており、今回の調査はその第8回目にあたる。58年の調査は、55年国勢調査区の約6分の1の抽出により調査区内のすべての住居を対象とした。なお、この集計結果は、標本調査による推計値であるため、結果数値には標本誤差が含まれていることを考慮の上利用されたい。（資料 総理府統計局）

## 82 居住世帯の有無別住宅数及び人が居住する住宅以外の建物数

年次	総数	住宅数							住宅以外の人が居住する建物数
		居住世帯あり			居住世帯なし				
		総数	同居世帯なし	同居世帯あり	総数	一時現在者のみ	あき家	建築中	
昭和48年	49,900	44,500	43,900	600	5,400	500	4,700	200	500
53	53,100	47,600	47,300	300	5,500	300	4,900	300	200
<b>58</b>	<b>53,770</b>	<b>48,410</b>	<b>48,310</b>	<b>100</b>	<b>5,360</b>	<b>300</b>	<b>4,870</b>	<b>190</b>	<b>180</b>

## 83 住宅の種類、構造、建築の時期別住宅数

住宅の種類、構造	総数	終戦前	終戦時 ～35年	36年 ～45年	46年 ～50年	51年 ～55年	56年 ～58年9月	不詳
<b>住宅総数</b>	<b>48,410</b>	<b>8,660</b>	<b>12,640</b>	<b>9,900</b>	<b>6,740</b>	<b>7,410</b>	<b>2,920</b>	<b>130</b>
木造	36,830	8,480	10,060	7,500	4,180	5,090	1,400	120
防火木造	4,320	160	820	980	860	990	500	20
非木造	7,260	20	1,760	1,420	1,710	1,330	1,010	—
専用住宅	43,440	8,000	10,860	8,840	6,130	6,760	2,720	120
農林漁業併用住宅	230	130	50	20	—	20	—	—
店舗その他の併用住宅	4,750	530	1,740	1,030	610	630	200	10

## 84 住宅の種類、所有の関係別住宅数、世帯数、世帯人員、1住宅当たり居住室数、畳数延べ面積、1人当たり畳数及び1室当たり人員

住宅の種類、 所有の関係	住宅数	世帯数	世帯人員	1住宅当たり			1人当たり 畳数	1室当たり 人員
				居住室数	畳数	延べ面積 (㎡)		
<b>住宅総数</b>	<b>48,410</b>	<b>48,510</b>	<b>157,270</b>	<b>4.44</b>	<b>24.55</b>	<b>81.69</b>	<b>7.55</b>	<b>0.73</b>
持ち家	28,120	28,190	96,730	5.30	30.40	104.31	8.84	0.65
借家	20,280	20,310	60,530	3.26	16.42	50.31	5.50	0.92
専用住宅	43,440	43,510	138,780	4.39	24.07	75.94	7.53	0.73
持ち家	24,130	24,180	81,460	5.30	30.30	97.67	8.98	0.64
借家	19,290	19,320	57,310	3.25	16.28	48.76	5.48	0.91
農林漁業併用住宅	230	230	1,050	6.51	38.53	128.91	8.25	0.72
店舗その他の併用住宅	4,750	4,780	17,430	4.83	28.23	132.04	7.69	0.76
持ち家	3,770	3,790	14,210	5.19	30.60	145.41	8.11	0.73
借家	980	990	3,220	3.43	19.12	80.75	5.83	0.95

85 住宅の種類、延べ面積別住宅数

住宅の種類	総数	延 べ 面 積						1住宅当たり延べ面積 (㎡)
		30㎡未満	30~49	50~69	70~99	100~149	150㎡以上	
住宅総数	48,410	4,290	10,770	7,830	12,260	9,800	3,450	81.69
専用住宅	43,440	4,160	10,330	7,260	11,080	8,710	1,880	75.94
農林漁業併用住宅	230	-	-	-	70	80	70	128.91
店舗その他の併用住宅	4,750	130	440	570	1,110	1,010	1,490	132.04

86 設備状況別住宅数

住宅総数	台 所		給 水 設 備		便 所					
	専 用	共 用	水 道	水 道 ではない	水洗(下水道)		水洗(浄化槽など)		水洗ではない	
					専 用	共 用	専 用	共 用	専 用	共 用
48,410	48,310	90	44,180	4,220	5,790	180	9,600	10	32,640	180

浴 室		設 備 専 用				設 備 共 用	
あ り	な し	水 洗	水洗ではない	う ち 浴 室 あり		う ち 専 用	う ち 共 用
				水 洗	水洗ではない		
42,050	6,350	15,370	32,630	13,440	28,520	410	60

87 都市計画の地域区分、居住世帯の有無別住宅数及び人が居住する住宅以外の建物数並びに世帯の種類別世帯数及び世帯人員

都市計画の地域区分	住 宅 数			人が居住する住宅以外の建物数	世 帯 数	世 帯 人 員
	総 数	居住世帯あり	居住世帯なし			
都市計画区域	53,770	48,410	5,360	180	48,700	160,140
市街化区域	50,820	45,550	5,270	170	45,820	148,830
工業区域	3,600	2,830	770	-	2,830	9,600
商業区域	14,380	12,870	1,520	100	13,020	40,050
住居区域	32,840	29,850	2,990	70	29,960	99,170
市街化調整区域	2,950	2,860	90	10	2,880	11,310



## 88 家屋構造および用途別戸数

この表は、調査期日各年 1 月 1 日現在で固定資産概要調書「家屋に関する概要」から記載したものである。  
(非課税分を除く)

構造および用途別	戸数				
	56 年	57 年	58 年	59 年	60 年
総数	62,881	63,412	63,978	64,346	64,645
木造家屋戸数	55,692	55,911	56,048	56,055	56,059
専用住宅	34,484	34,701	34,903	35,089	35,190
共同住宅・寄宿舎	568	571	583	603	594
併用住宅	4,333	4,311	4,334	4,300	4,260
農家住宅	1,020	990	967	939	913
普通旅館・料亭待合	162	158	153	152	146
(ホテル・簡易旅館	95	95	95	95	95
団体旅館					
事務所・銀行	283	284	289	288	288
店舗	114	118	108	109	123
劇場・映画館	26	25	25	25	25
公衆浴場	107	107	105	99	95
病院	151	147	141	134	131
工場	1,443	1,438	1,416	1,403	1,378
倉庫	594	594	673	677	685
土蔵	132	132	131	131	128
付属家	12,180	12,240	12,125	12,011	12,008
木造以外の家屋戸数	7,189	7,501	7,930	8,291	8,586
事務所・店舗・百貨店	910	957	1,003	1,052	1,082
住宅・アパート	1,303	1,406	1,571	1,716	1,847
(ホテル・病院	177	181	189	192	198
劇場・娯楽場用等の	13	14	15	17	18
ホール型建物					
銀行	14	14	13	14	14
工場・倉庫	4,374	4,531	4,741	4,901	5,028
市場	13	13	13	14	14
その他	385	385	385	385	385

資料 市民部資産税課

## 89 資金別利用別着工住宅数

この表は、専用住宅一戸建、新築（増築・改築は除く）をかかげたものである。

年次	総数	資金別					利用別			
		民間	公社・市	公庫	公団	その他	持家	貸家	分譲住宅	その他
昭和 56 年	399	102	30	267	—	—	328	11	60	—
57	537	134	—	403	—	—	499	3	35	—
58	399	99	16	284	—	—	341	24	34	—
59	452	142	11	299	—	—	401	14	37	—
60	398	156	—	242	—	—	363	20	15	—

資料 建設部建築課

## 90 福岡県公営住宅保有状況

(昭和61年4月1日現在)

建設年度	団地名	第1種住宅	第2種住宅	総戸数
総数		889	872	1,761
昭和28年度	新地	—	中耐3階	24
29	天領町	中耐3階	—	66
30	白川	簡平	簡平	17
31	"	—	"	16
30	平原	簡2	—	—
31	"	—	簡平	6
32	"	—	"	9
32	三池	簡2	簡平	6
33	"	—	"	14
34	三池築島	簡2	—	30
35	三池平ノ下	簡平	簡平	10
36	"	"	"	16
36	"	—	木平	14
37	竜久湖瀬	簡平	簡平	28
38	久福木	簡平	簡平	40
39	"	"	"	20
40	"	"	"	21
41	"	—	"	6
41	辻の前	簡2	簡2	6
42	"	—	簡平	10
42	"	"	簡2	34
44	今開山田	簡2	簡2	22
43	"	—	簡2	32
44	"	簡2	"	32
45	"	"	"	16
46	高泉	中耐5階	—	90
47	"	"	中耐5階	60
48	"	—	簡平	24
48	"	中耐5階	中耐5階	70
48	"	—	簡2	12
49	"	中耐5階	中耐5階	30
	"	—	簡平	16
50	"	中耐4階	中耐3階	18
	"	"5階	簡平	3
54	黒崎	—	中耐5階	20
55	"	中耐5階	中耐5階	70
56	"	"	"	100
57	"	"	"	50

資料 建設部建築課

## 91 市営住宅収入支出状況

(単位 戸・千円)

年度	戸数	住宅使用料 調定額	住宅使用料 収入額	支出		
				総額	住宅管理費	住宅維持修繕費
昭和55年度	2,827	180,484	168,633	163,506	87,632	75,874
56	2,827	179,941	174,389	109,068	67,914	41,154
57	2,996	203,372	196,167	113,768	63,598	50,170
58	3,076	267,903	259,618	125,964	66,377	59,587
59	3,076	293,722	284,944	152,685	82,521	70,164

資料 建設部建築課

## 92 市営住宅建設状況

(昭和61年4月1日現在)

(単位 戸・円)

年 度	建 築 戸 数							払下げ した 戸 数	解 体 戸 数
	総戸数	第1種住宅		第2種住宅		一般住宅			
		戸 数	家 賃	戸 数	家 賃	戸 数	家 賃		
総 数	3,689	1,716	—	1,943	—	30	—	230	383
昭和 22 年度	360	360	—	—	—	—	—	—	360
23	60	60	—	—	—	—	—	60	—
24	121	119	4,800	—	—	2	{ 1,500 2,000	—	3
25	164	147	{ 4,800 5,200	—	—	17	{ 1,700 2,000	48	—
26	101	90	{ 4,800 5,200	10	650	1	2,000	52	—
27	118	93	{ 4,800 5,200 5,800	20	350	5	1,700	47	—
28	191	146	{ 5,300 5,800	40	4,000	5	1,700	—	—
29	170	88	{ 5,300 5,800	82	{ 4,300 4,000	—	—	—	—
30	153	48	{ 5,700 5,800	105	{ 2,500 4,000 4,200 4,300	—	—	—	18
31	115	29	5,800	86	{ 4,200 4,300	—	—	15	—
32	102	22	5,800	80	{ 4,200 4,400	—	—	8	2
33	100	14	6,000	86	4,400	—	—	—	—
34	74	12	6,000	62	{ 4,400 4,500	—	—	—	—
35	64	12	6,000	52	{ 4,500 4,600	—	—	—	—
36	76	18	6,000	58	4,500	—	—	—	—
37	59	—	—	59	{ 4,000 4,300 4,500	—	—	—	—
38	62	12	6,500	50	{ 4,500 4,800	—	—	—	—
39	68	22	{ 6,500 6,800	46	{ 4,600 4,800 5,000	—	—	—	—
40	72	16	6,800	56	{ 4,600 5,000	—	—	—	—
41	42	12	7,200	30	5,500	—	—	—	—
42	86	18	7,200	68	{ 4,700 5,500	—	—	—	—
43	88	18	7,200	70	{ 5,100 5,500	—	—	—	—
44	178	36	7,400	142	{ 5,100 5,500 5,600	—	—	—	—
45	94	40	7,900	54	{ 5,500 6,300	—	—	—	—
46	170	60	8,600	110	7,000	—	—	—	—
47	120	90	{ 9,300 9,600	30	6,900	—	—	—	—
48	60	—	—	60	7,700	—	—	—	—
49	110	—	—	110	{ 9,100 9,500	—	—	—	—
50	30	—	—	30	10,200	—	—	—	—
51	24	—	—	24	10,600	—	—	—	—
52	33	—	—	33	{ 6,500 15,000	—	—	—	—
53	78	24	23,000	54	16,000	—	—	—	—
54	96	42	25,000	54	17,500	—	—	—	—
56	80	20	30,000	60	22,000	—	—	—	—
57	90	—	—	90	22,000	—	—	—	—
58	80	48	30,000	32	22,000	—	—	—	—

## IX 電気、ガスおよび水道

## 93 電力発電量

(単位 MWH)

年 度 月 別	操 業 日 数	電 力 量
昭 和 55 年 度	160	337,488
56	127	301,728
57	85	207,846
58	324	1,144,494
<b>59</b>	<b>350</b>	<b>1,256,591</b>
59 年 4 月	30	109,231
5	29	102,039
6	30	109,226
7	31	107,968
8	29	102,824
9	26	87,636
10	31	114,020
11	30	111,444
12	30	110,570
60 年 1 月	29	103,782
2	28	103,036
3	27	94,815

資料 九州電力 (株) 港発電所

## 94 電灯、電力使用状況

この表は 59 年度末現在の大牟田営業所供給区域 (大牟田市・荒尾市・高田町の一部) 内の供給状況である。

1MWH = 1000KWH

種 別	59 年 度		
	契 約 口 数	契 約 電 力 (KW)	使 用 電 力 量 (MWH)
総 数	100,949	—	1,303,369
電 灯	85,642	—	212,348
従量電灯甲・乙	78,543	—	187,980
その他の電灯	7,099	—	24,368
電 力	15,307	456,108	1,091,021
業務用電力	340	41,440	80,610
小口電力	11,036	87,816	97,072
大口電力	17	310,390	891,712
その他の電力	3,914	16,462	21,627

資料 九州電力 (株) 大牟田営業所

## 95 ガス普及状況 (各年末現在)

(単位  $m \cdot \text{戸}$ )

年次	導 管	需 要 戸 数			
		総 数	家 庭 用	商 工 業 用	医 療 其 他
昭 和 56 年	133,694	11,150	9,735	1,273	142
57	134,487	11,291	9,848	1,296	147
58	136,625	11,572	10,052	1,369	151
59	137,541	11,703	10,165	1,385	153
60	<b>137,827</b>	<b>11,791</b>	<b>10,254</b>	<b>1,385</b>	<b>152</b>

資料 大牟田ガス (株)

## 96 ガス消費状況

(単位  $m^3$ )

年次	製 造 量	消 費 量			
		総 量	家 庭 用	商 工 業 用	医 療 其 他 用
昭 和 56 年	9,934,530	9,429,890	6,137,146	2,675,910	616,834
57	9,324,160	9,170,667	5,906,513	2,648,038	616,116
58	9,244,410	9,074,796	5,868,822	2,597,818	608,156
59	9,141,300	9,054,360	5,899,376	2,541,435	613,549
60	<b>8,802,980</b>	<b>8,724,592</b>	<b>5,708,510</b>	<b>2,429,440</b>	<b>586,642</b>
60 年 1 月	996,010	958,636	642,679	264,747	51,210
2	847,350	929,790	620,420	241,058	68,312
3	882,050	818,536	550,580	207,607	60,349
4	756,000	856,539	569,864	238,846	47,829
5	670,710	710,941	465,982	196,955	48,004
6	604,570	648,189	422,913	176,772	48,504
7	579,550	617,307	392,817	177,528	46,962
8	524,550	583,170	364,416	186,870	31,884
9	549,740	533,109	334,178	166,502	32,429
10	664,310	575,412	362,479	170,297	42,636
11	757,780	696,922	456,835	190,071	50,016
12	970,360	796,041	525,347	212,187	58,507

資料 大牟田ガス (株)

(注)  $1m^3$  は 4,800 カロリーで表示している。

## 97 上 水 道

## その1 用地、水道管、給水戸数給

年 度	水道用地 (㎡)	水道管延長 (m)			給 水 栓 (戸)			給 水	
		総延長	導送水管	配水管	総 数	専用栓	共用栓	総 数	共 用
昭 和 55 年 度	55,543	341,681	38,924	302,757	37,247	36,827	420	40,401	1,394
56	55,543	346,777	38,924	307,853	38,011	37,616	395	41,098	1,250
57	55,543	353,996	38,924	315,072	38,594	38,223	371	41,640	1,160
58	55,543	361,665	38,924	322,741	<b>39,164</b>	38,812	352	42,166	1,050
<b>59</b>	<b>56,710</b>	<b>378,380</b>	<b>38,924</b>	<b>339,456</b>	<b>39,694</b>	<b>39,358</b>	<b>336</b>	<b>42,637</b>	<b>937</b>

資料 水道局

## その2 水 圧、取 水 量、配 水 量 お

年 度	水 圧 (K)		取水量 ( $m^3$ )	配 水 量 ( $m^3$ )			
	静 水	動 水		総 量	1日平均	1日最高	1日最低
昭 和 55 年 度	5.0	3.0	12,647,637	12,103,200	33,159	42,038	23,229
56	5.0	3.0	12,658,238	12,115,676	33,194	43,280	22,314
57	5.0	3.0	12,806,975	12,279,733	33,643	42,163	23,755
58	5.0	3.0	13,133,575	12,524,254	34,219	44,692	24,174
<b>59</b>	<b>5.0</b>	<b>3.0</b>	<b>13,486,135</b>	<b>12,886,287</b>	<b>35,305</b>	<b>46,894</b>	<b>24,879</b>

資料 水道局

## 98 三 池 炭 鉱 専 用 水 道

この表は三池炭鉱専用水道の概況である。(荒尾市分も含む)

年 度	給水戸数 (戸)	給水人口 (人)	水 道 管 延 長 (m)			給水量 ( $m^3$ )	1日当たり給 水能力( $m^3$ )
			総延長	送水管	配水管		
昭 和 55 年 度	15,987	54,356	171,230	28,125	143,105	8,520,925	65,000
56	15,798	53,397	173,886	28,125	145,761	9,029,735	65,000
57	15,769	52,984	175,129	28,125	147,004	9,091,420	65,000
58	16,070	53,673	180,435	28,125	152,310	9,111,936	65,000
<b>59</b>	<b>15,949</b>	<b>52,951</b>	<b>180,712</b>	<b>28,125</b>	<b>152,587</b>	<b>9,231,945</b>	<b>65,000</b>

資料 三井石炭鉱業(株)三池鉱業所

## の 概 況

## 水 栓 お よ び 水 道 料 金

戸 数 (戸)					給水人口 (人)	水 道 料 金 (千円)				年 度
一般用	営業用	浴場用	船舶用	その他		総 額	専用栓	共用栓	メーター 使用量	
38,943	—	25	16	23	131,707	1,294,698	1,216,163	62,897	15,638	55年度
39,784	—	24	16	24	132,336	1,542,694	1,464,655	62,015	16,024	56
40,417	—	23	16	24	132,648	1,584,146	1,513,957	53,868	16,331	57
41,053	—	23	16	24	133,245	1,638,823	1,569,821	52,330	16,672	58
<b>41,640</b>	<b>—</b>	<b>21</b>	<b>16</b>	<b>23</b>	<b>132,601</b>	<b>1,676,970</b>	<b>1,610,937</b>	<b>49,076</b>	<b>16,957</b>	<b>59</b>

## よ び 給 水 量

給 水 量 (m <sup>3</sup> )								漏水率 (%)	年 度
総 量	一般用	営業用	浴場用	船舶用	その他	共 用	無収水量		
11,282,020	10,514,778	—	95,548	42,435	61,578	549,929	17,752	6.5	55年度
11,562,141	10,927,588	—	87,511	50,643	—	478,631	17,768	4.2	56
11,610,050	11,059,403	—	81,898	35,381	—	413,529	19,839	5.6	57
11,985,930	11,442,195	—	81,891	43,180	—	392,512	26,152	3.6	58
<b>12,247,371</b>	<b>11,745,016</b>	<b>—</b>	<b>74,528</b>	<b>42,670</b>	<b>—</b>	<b>359,789</b>	<b>25,368</b>	<b>4.1</b>	<b>59</b>

## X 運輸および通信

## 99 国鉄乗降客数

(単位 千人)

年 度	大 牟 田 駅				銀 水 駅			
	乗 客		降 客		乗 客		降 客	
	総 数	うち定期	総 数	うち定期	総 数	うち定期	総 数	うち定期
昭 和 51 年度	1,433	625	1,595	625	294	237	…	…
52	1,315	608	1,595	608	285	230	…	…
53	1,217	560	1,349	560	267	213	…	…
54	1,123	506	1,251	506	264	215	…	…
55	1,053	461	1,173	461	253	206	…	…
56	958	418	1,072	418	254	207	…	…
57	883	370	992	370	245	200	…	…
58	849	348	960	348	249	201	261	201
59	832	346	957	346	244	198	257	198
<b>60</b>	<b>768</b>	<b>320</b>	<b>883</b>	<b>320</b>	<b>218</b>	<b>172</b>	<b>238</b>	<b>172</b>

資料 国鉄大牟田駅、国鉄銀水駅

## 100 国鉄手荷物・小荷物取扱状況

(単位 個)

年 度	大 牟 田 駅				銀 水 駅			
	手 荷 物		小 荷 物		手 荷 物		小 荷 物	
	発 送	到 着	発 送	到 着	発 送	到 着	発 送	到 着
昭 和 51 年度	13,281	5,529	89,479	84,276	863	896	29,757	11,724
52	10,056	4,135	96,104	216,427	707	640	32,115	10,222
53	8,603	3,497	84,012	64,788	536	580	25,210	7,711
54	7,145	3,006	72,882	59,749	449	424	21,614	10,120
55	6,640	2,775	55,495	52,551	490	453	14,858	9,784
56	4,208	1,981	31,300	42,164	280	252	3,283	2,263
57	2,335	1,141	26,467	35,831	223	139	2,552	5,081
58	1,215	599	23,816	33,567	79	57	926	945
59	848	459	22,523	32,775	—	—	—	—
<b>60</b>	<b>382</b>	<b>232</b>	<b>19,030</b>	<b>25,112</b>	<b>—</b>	<b>—</b>	<b>—</b>	<b>—</b>

資料 国鉄大牟田駅、国鉄銀水駅

(注) 国鉄銀水駅の手荷物取扱業務は59年1月分のみ掲載。59年2月以降廃止。



101 国鉄貨物取扱状況

(単位 トン)

年次	発 送			到 着			
	総 数	コンテナ	車 扱	総 数	コンテナ	車 扱	
						一般貨物	石 炭
昭和 51 年度	301,550	40,290	261,260	239,579	6,088	195,720	37,771
52	262,198	35,280	226,918	170,701	5,648	163,786	1,267
53	241,166	28,905	212,261	140,384	5,261	132,535	2,588
54	274,647	28,705	245,942	155,762	6,175	140,235	9,352
55	328,562	25,980	302,582	144,112	6,622	125,841	11,649
56	363,746	18,095	345,651	106,940	6,120	97,659	3,161
57	311,601	13,510	298,091	100,113	5,650	93,426	1,037
58	228,536	10,940	217,596	106,581	6,370	99,957	254
59	196,760	15,650	181,110	129,382	11,385	117,997	—
60	<b>151,103</b>	<b>19,130</b>	<b>131,973</b>	<b>97,154</b>	<b>10,745</b>	<b>86,409</b>	—

資料 国鉄大牟田駅

## 102 西日本鉄道

この表は、西日本鉄道の市内各駅

年次	大牟田駅		新栄町駅		銀水駅	
	乗客	降客	乗客	降客	乗客	降客
昭和51年	3,217	3,001	2,080	2,263	670	650
52	3,245	3,028	2,108	2,290	670	646
53	3,279	3,062	2,134	2,317	675	650
54	3,350	3,131	2,182	2,371	687	663
55	3,407	3,183	2,223	2,412	696	668
56	3,153	2,993	2,004	2,003	475	457
57	3,049	2,895	1,905	1,963	438	421
58	2,916	2,842	1,867	1,925	415	400
59	2,809	2,870	1,787	1,734	411	396
60	<b>3,025</b>	<b>2,986</b>	<b>1,483</b>	<b>1,521</b>	<b>415</b>	<b>399</b>

資料 西日本鉄道(株)電車局営業部 (注)より実態に近い資料を作成するために、昭和56年よ

## 103 西鉄バス輸送状況

この表は、西鉄バス大牟田営業所管内のバス輸送状況である。

1. 大牟田市内線(5車8系統)荒尾営業所より大牟田営業所
2. 米ノ山線(5車8系統)荒尾営業所より大牟田営業所

年次	営業キロ数(Km)	停留所数(箇所)	一日平均	
			運転キロ数(Km)	乗車人員(人)
昭和56年	3,462,827	169	9,487	26,909
57	3,497,455	168	9,582	26,613
58	3,266,623	168	8,950	23,592
59	2,528,366	168	6,908	19,723
60	<b>2,366,551</b>	<b>168</b>	<b>6,484</b>	<b>17,692</b>

資料 西日本鉄道(株)久留米自動車営業部

## 104 産交バス輸送状況

この表は、産交バス(大牟田-熊本線)の輸送状況である。

年次	実働車輛延数	営業キロ数(km)	乗客延数(千人)
昭和56年	2,920	617,507	190
57	2,920	595,110	188
58	2,928	612,852	180
59	2,920	616,075	190
60	<b>2,920</b>	<b>616,724</b>	<b>181</b>

資料 九州産交(株)

### 乗 降 客 数

における乗降客数である。

(単位 千人)

東 甘 木 駅		倉 永 駅		渡 瀬 駅		年 次
乗 客	降 客	乗 客	降 客	乗 客	降 客	
513	520	936	936	311	305	51 年
513	518	931	935	311	309	52
515	519	933	932	314	312	53
525	530	950	948	322	318	54
531	535	959	959	326	325	55
356	342	720	728	254	254	56
351	335	706	715	252	249	57
334	325	703	709	250	245	58
311	306	689	698	234	230	59
<b>302</b>	<b>302</b>	<b>683</b>	<b>693</b>	<b>216</b>	<b>216</b>	<b>60</b>

りコンピューターにより算出をしてありますので、従前に比べ乗降客が大幅減となっています。

### 105 自動車登録台数

この表は各年3月末現在の市内の自動車登録台数である。

特種用途車とは、コンクリートミキサー車、タンク車、冷凍車などである。

(単位 台)

年 度	総 数	貨 物 自 動 車			乗 合 自 動 車		乗 用 自 動 車		特 種 用 途 車	大 型 特 殊 車	小 型 二 輪
		普通車	小型車	被けん引車	普通車	小型車	普通車	小型車			
昭和55年度	35,962	1,518	6,677	45	108	88	224	25,896	536	220	650
56	37,035	1,553	6,581	45	116	87	282	26,900	555	217	699
57	37,848	1,564	6,261	47	114	98	301	27,865	568	225	805
58	37,973	1,537	6,134	45	104	94	329	28,058	592	238	842
<b>59</b>	<b>38,190</b>	<b>1,578</b>	<b>5,868</b>	<b>46</b>	<b>106</b>	<b>94</b>	<b>363</b>	<b>28,374</b>	<b>609</b>	<b>245</b>	<b>907</b>

資料 九州運輸局福岡陸運支局

久留米自動車検査登録事務所

### 106 軽自動車、原動機付自転車

保有台数およびバス台数 (各年4月1日現在)

市内の保有台数である。

軽自動車とは、軽二輪車(総排気量125超～250cc)・軽三輪車・軽四輪乗用車・軽四輪貨物車である。

二輪の小型自動車とは、総排気量250超～2000ccである。

原動機付自転車とは、総排気量125cc以下である。

(単位 台)

年 次	総 数	軽 自 動 車	二輪の小型自動車	小型特殊車	原 動 機 付 自 転 車	バ ス
昭和56年	37,292	11,463	571	341	24,838	79
57	40,716	12,516	612	333	27,182	73
58	44,318	13,681	707	332	29,527	71
59	47,302	15,098	732	328	31,081	63
<b>60</b>	<b>49,729</b>	<b>16,603</b>	<b>793</b>	<b>422</b>	<b>31,850</b>	<b>61</b>

資料 市民部市民税課 西日本鉄道(株)久留米自動車営業部

### 107 三池港概況

#### その1 泊地 (60年末現在)

(単位 m<sup>2</sup>)

種別		総面積	水深4.5~7.5m	水深7.5~9.0m	水深9.0m以上
泊地	渠内(ドック)	130,000	26,000	104,000	—
	渠内外	360,600	17,800	86,800	256,000
		9,060,000	3,000,000	2,300,000	3,760,000
航路	内港	380,000	380,000	—	—
	外港	2,380,000	—	1,190,000	1,190,000

資料 三井鉱山(株)三池港務所

#### その2 けい留岸壁 (60年末現在)

名称	延長(m)	水深(m)	けい船能力	名称	延長(m)	水深(m)	けい船能力
船渠けい船壁	422	8.50	D/W 10,000級2隻	ゼネラル石油専用棧橋	44	7.00	3000kl 積タンカー1隻
船渠けい船壁	114	8.50	" 10,000級1隻	三井東庄化学第一棧橋	18	5.50	1000kl 積タンカー1隻
内港けい船壁	92	10.70	" 10,000級1隻	三井東庄化学第二棧橋	18	5.50	1000kl 積タンカー1隻
内港ドルフィン棧橋	68	10.70	" 5,000級1隻	渡海船棧橋	—	4.00	—
内港北岸壁	520	10.70	" 20,000級2隻	石膏棧橋	31	7.00	D/W 1,500級1隻
			" 5,000級1隻	コークス 1番棧橋	31	7.00	" 1,500級1隻
南北浮棧橋	—	6.50	引船 通船用	コークス 2番棧橋	44	7.00	" 1,500級1隻
九電油棧橋	23	7.00	1000kl 積タンカー1隻	コークス 3番棧橋	30	7.00	" 1,500級1隻

資料 三井鉱山(株)三池港務所

#### その3 上屋および倉庫

(単位 棟・m<sup>2</sup>・トン)

年次	棟数	総床面積	年末在庫量	取扱数量		
				総数	出庫	入庫
昭和58年	15	10,376	432	60,598	29,610	30,988
59年	15	10,376	2,823	64,785	31,197	33,588
60年	15	10,376	1,750	50,908	25,990	24,918

資料 三井鉱山(株)三池港務所

#### その4 貯留場

この表は三池港における貯炭場、貯木場、野積場(専用野積場を除く)の状況である。

(単位 m<sup>2</sup>・トン)

区分	貯炭場			貯木場			野積場		
	58年	59年	60年	58年	59年	60年	58年	59年	60年
箇所数	6	6	6	7	7	7	18	18	18
総面積	392,000	392,000	392,000	115,535	115,535	115,535	74,400	80,200	80,200
年末貯留量	498,000	318,000	563,000	5,000	8,000	4,000	87,000	90,000	120,000
取扱数量総数	10,565,000	10,176,000	10,157,000	158,000	73,000	84,000	641,000	543,000	582,000
出庫	5,399,000	5,178,000	4,877,000	86,000	35,000	44,000	320,000	270,000	276,000
入庫	5,166,000	4,998,000	5,280,000	72,000	38,000	40,000	321,000	273,000	306,000

資料 三井鉱山(株)三池港務所

#### その5 港湾荷役労務者

この表は三池港における港湾荷役労務者数(三池港運、谷口陸海従業者を含む)である。

(単位 人)

年次	総数			船内荷役		沿岸荷役		はしけ荷役	
	総数	常用	臨時	常用	臨時	常用	臨時	常用	臨時
昭和58年	353	243	110	134	62	109	48	—	—
59年	353	243	110	134	62	109	48	—	—
60年	353	243	110	134	62	109	48	—	—

資料 三井鉱山(株)三池港務所

108 三池、島原間渡船乗降客数

(単位 人)

年次	乗客	降客
昭和51年	66,005	72,107
52	64,840	70,641
53	71,816	64,746
54	63,811	70,277
55	63,887	70,792
56	62,968	69,454
57	64,237	70,908
58	63,390	71,565
59	61,176	67,386
<b>60</b>	<b>56,793</b>	<b>63,146</b>

資料 島原観光汽船(株)

109 大牟田港入港船舶数

し尿船舶を除く。

年次	隻数	総トン数
昭和51年	3,336	577,551
52	3,275	639,034
53	2,492	498,279
54	2,516	505,510
55	496	498,184
56	2,186	446,056
57	2,171	412,907
58	1,992	480,755
59	1,831	398,505
<b>60</b>	<b>1,799</b>	<b>390,503</b>

資料 県大牟田土木事務所

110 大牟田港貨物取扱実績

(単位 トン)

年度・品種別	移出		移入	
	数量	おもな仕向地	数量	おもな仕向地
昭和56年	165,226		455,952	
57	149,423		571,175	
58	152,902		480,755	
59	134,037		479,962	
<b>60</b>	<b>129,873</b>		<b>459,111</b>	
木材	-		27,382	熊本、山口、広島
石炭	28,260	長崎	4,815	兵庫、福岡、岡山
金属	-		96,237	山口、東京、大阪
石油製品	1,085	福岡、熊本	16,083	福岡、山口、大分
金属製品	-		-	
化学薬品	36,707	福岡、三重、大阪	41,648	大分、岡山、山口
化学肥料	6,976	山口、愛知、茨城	54,750	大阪、大分、山口
石炭製品	2,180	広島	1,051	大阪
非鉄金属鉱物	49,937	千葉、大阪	118,049	山口、熊本
砂利・砂	-		62,614	長崎、福岡、鹿児島
窯業製品	4,728	千葉、熊本	17,102	福岡、広島
その他	-		19,380	山口、大分

資料 県大牟田土木事務所

## 111 三池港入港船舶数

年次	総数		日本船舶		外国船舶	
	隻数	総トン数	隻数	総トン数	隻数	総トン数
昭和51年	6,734	4,173,923	6,543	3,513,105	191	660,818
52	6,376	4,516,230	6,165	3,555,615	211	960,615
53	5,868	4,363,237	5,696	3,564,659	172	798,578
54	5,656	4,251,505	5,483	3,370,551	173	880,954
55	6,135	5,005,749	5,919	3,822,978	216	1,182,771
56	6,031	5,049,739	5,859	3,919,563	172	1,130,176
57	5,544	4,129,699	5,422	3,477,387	122	652,312
58	5,211	4,314,095	5,068	3,184,235	143	1,129,860
59	5,288	4,599,563	5,131	3,646,664	157	952,899
60	<b>5,090</b>	<b>4,445,023</b>	<b>4,899</b>	<b>3,035,039</b>	<b>191</b>	<b>1,409,984</b>

資料 九州運輸局三池海運支局

## 112 三池港貨物取扱実績

(単位 トン)

年次・品種別	輸移出				輸移入			
	総数	移出	輸出		総数	移入	輸入	
		(日本船舶)	日本船舶	外国船舶		(日本船舶)	日本船舶	外国船舶
昭和56年	5,336,366	5,242,520	9,257	84,589	1,765,792	785,067	160,766	819,959
57	4,712,047	4,621,721	15,275	75,051	1,288,820	648,199	185,990	454,631
58	4,706,901	4,617,172	15,612	74,117	1,575,429	625,986	271,325	678,118
59	4,714,322	4,610,215	21,611	82,496	2,058,655	952,490	338,041	768,124
60	<b>4,309,725</b>	<b>4,219,593</b>	<b>10,441</b>	<b>79,691</b>	<b>2,183,185</b>	<b>882,249</b>	<b>321,888</b>	<b>979,048</b>
農産物	16,200	16,200	-	-	656	656	-	-
木材	128	128	-	-	44,906	732	-	44,174
石炭	3,017,608	3,016,558	-	1,050	1,247,372	328,754	232,914	685,704
石炭	61,408	61,408	-	-	200,667	66,114	-	134,553
工業塩	-	-	-	-	99,383	-	72,469	26,914
石油製品	53,453	35,873	736	16,844	386,634	282,426	16,505	87,703
金属製品	57,639	48,566	8,311	762	131,537	131,537	-	-
化学製品	75,435	73,052	1,394	989	70,068	70,068	-	-
化学肥料	-	-	-	-	420	420	-	-
石炭製品	246,043	185,997	-	60,046	-	-	-	-
雑貨	31,891	31,891	-	-	1,542	1,542	-	-
特殊	749,920	749,920	-	-	-	-	-	-

資料 三井鉱山(株)三池港務所

### 113 電話台数 (年末現在)

(単位 台)

年次	加入台数			公衆電話					
	総数	事務所	住宅用	総数	青電話	赤電話	ピンク電話	黄電話	カード公衆電話
昭和 56 年	52,998	13,651	39,347	2,897	183	856	1,579	279	—
57	53,956	13,917	40,039	2,867	167	824	1,546	330	—
58	55,331	14,225	41,106	3,021	158	767	1,700	396	—
59	55,911	14,209	41,702	3,114	145	725	1,799	437	8
<b>60</b>	<b>56,821</b>	<b>14,289</b>	<b>42,532</b>	<b>3,111</b>	<b>113</b>	<b>669</b>	<b>1,857</b>	<b>399</b>	<b>73</b>

資料 NTT大牟田電報電話局

(注) ピンク電話については加入電話再掲

### 114 電話利用状況

年次	市内、市外ダイヤル 通話度数 (A)	100番申込みによる 市外通話件数 (B)	一日平均	
			(A)	(B)
昭和 56 年	260,518,250	52,781	713,749	145
57	265,844,741	57,379	728,342	157
58	269,465,798	41,570	738,262	114
59	268,964,359	34,652	736,889	95
<b>60</b>	<b>280,473,166</b>	<b>28,392</b>	<b>768,420</b>	<b>78</b>

資料 NTT大牟田電報電話局

### 115 電報発着信数

年次	総数	発信	着信	中継信	一日平均		
					発信	着信	中継信
昭和 56 年	110,410	38,048	63,886	8,476	104	175	23
57	117,073	39,989	68,527	8,557	110	188	23
58	115,230	41,246	68,685	5,299	113	188	15
59	103,795	37,455	62,167	4,173	103	170	11
<b>60</b>	<b>144,728</b>	<b>52,124</b>	<b>79,934</b>	<b>12,670</b>	<b>143</b>	<b>219</b>	<b>35</b>

資料 NTT大牟田電報電話局

## 116 郵便施設 (各年1月1日現在)

年次	郵便局				切手類売 さばき所	ポスト	私書箱	
	総数	普通局	無集配局	簡易局			設備口数	貸与口数
昭和57年	27	2	20	5	91	139	72	48
58	27	2	20	5	91	139	64	42
59	27	2	20	5	89	137	86	46
60	27	2	20	5	108	138	71	43
61	27	2	20	5	107	134	86	42

資料 大牟田郵便局、三池郵便局

(注) ポストに私設を含む。

## 117 内国郵便物配達数

(単位 1000 個・1000 通)

年次	普通通常	年賀郵便	書留通常	普通速達	小包
昭和56年	13,283	3,053	291	207	117
57	15,395	2,934	327	200	93
58	12,659	3,249	348	191	76
59	12,693	3,264	332	171	85
60	12,493	3,264	354	179	82

資料 大牟田郵便局、三池郵便局

(注) 普通通常には年賀郵便を除く。

## 118 内国郵便物引受数

(単位 1000 個・1000 通)

年次	普通通常	年賀郵便	書留通常	普通速達	小包
昭和56年	7,840	3,269	139	215	29
57	6,618	3,795	133	199	23
58	6,424	3,275	101	207	13
59	6,436	3,038	128	136	19
60	7,547	3,350	120	166	43

資料 大牟田郵便局、三池郵便局

(注) 特定局分は含んでいない。  
普通通常には年賀郵便を除く。



## XI 商業および貿易

## 商業統計調査結果

商業調査は通商産業省所管の指定統計第23号で、3年ごとに6月1日現在で実施される。調査は日本標準産業分類の大分類G—卸売業、小売業に属する事業所（国および公共企業体に属するものを除く）について行われる。以下123表まではその集計結果である。なお売場面積は、昭和49年から「ガソリンステーション」、昭和54年から「自動車小売業」については調査していない。

## 119 商業の推移

(単位 人・万円・ $m^2$ )

区 分		47 年	49 年	51 年	54 年	57 年
商 店 数	合 計	4,187	4,270	4,434	4,543	4,763
	（飲食店を除く）	3,246	3,322	3,368	3,349	3,464
	卸 売 業	309	405	465	456	483
	小 売 業	2,937	2,917	2,903	2,893	2,981
	飲 食 店	941	948	1,066	1,194	1,299
従 業 者 数	合 計	15,759	16,049	16,411	16,737	17,018
	（飲食店を除く）	13,655	13,950	14,186	14,533	14,814
	卸 売 業	3,008	3,431	3,590	3,784	3,805
	小 売 業	10,647	10,519	10,596	10,749	11,009
	飲食店(バー、酒場等を除く)	2,104	2,099	2,225	2,204	2,204
年 間 商 品 販 売 額	合 計	8,885,473	14,350,082	18,732,274	23,091,939	27,107,481
	（飲食店を除く）	8,613,762	14,009,499	18,214,171	22,412,892	26,314,321
	卸 売 業	4,211,833	7,682,296	9,305,013	10,900,676	12,716,575
	小 売 業	4,401,929	6,327,203	8,909,158	11,512,216	13,597,746
	飲食店(バー、酒場等を除く)	271,711	340,583	518,103	679,047	793,160
修 理 料 ・ サ ー ビ ス 料 等 の 収 入 額	合 計	804,890	89,018	128,441	201,282	250,372
	卸 売 業	230,960	12,374	21,787	41,963	45,077
	小 売 業	573,930	76,644	106,654	159,319	205,295
商 品 手 持 額	合 計	7,858,270	1,211,347	1,579,116	2,089,939	2,511,371
	卸 売 業	2,684,610	447,384	621,224	666,272	876,868
	小 売 業	5,173,660	763,963	957,892	1,423,667	1,634,503
面 積	小 売 業	169,531	145,746	156,708	172,521	179,826

## 120 産業中小分類別

産 業 分 類	商 店 数			従 業 者 数			
	総 数	法 人	個 人	総 数	法 人	個 人	
						事 業 主 族	常 時 雇 用
総 数	3,464	875	2,589	14,814	7,631	4,925	2,258
卸 売 業 計	483	253	230	3,805	2,945	476	384
40~41 一 般 卸 売 業	483	253	230	3,805	2,945	476	384
401 各 種 商 品	—	—	—	—	—	—	—
402 織 維 品 (衣服・身の 回り品を除く)	—	—	—	—	—	—	—
403 衣 服 ・ 身 の 回 り 品	8	6	2	67	x	x	x
404 農 畜 産 物 ・ 水 産 物	32	16	16	330	245	42	43
405 食 料 ・ 飲 料	97	53	44	748	573	89	86
406 医 薬 品 ・ 化 粧 品	33	15	18	339	284	25	30
407 化 学 製 品	14	11	3	105	x	x	x
408 鉱 物 ・ 金 属 材 料	17	12	5	197	177	11	9
409 機 械 器 具	76	60	16	647	583	32	32
411 建 築 材 料	101	37	64	635	383	138	114
412 家 具 ・ 建 具 ・ じ ゅ う 器	15	8	7	91	62	13	16
413 再 生 資 源	55	15	40	344	238	88	18
419 そ の 他	35	20	15	302	245	30	27
42 代 理 商 ・ 仲 立 業	—	—	—	—	—	—	—
小 売 業 計	2,981	622	2,359	11,009	4,686	4,449	1,874
43 各 種 商 品	11	9	2	903	x	x	x
431 百 貨 店	7	7	—	854	854	—	—
439 そ の 他 の 各 種 商 品	4	2	2	49	x	x	x
44 織 物 ・ 衣 服 身 の 回 り 品	384	129	255	1,476	820	456	200
441 呉 服 ・ 服 地 ・ 寝 具	86	33	53	430	256	111	63
442 洋 服 (婦 人 ・ 子 供 服 を 除 く)	84	20	64	270	x	x	43
443 婦 人 ・ 子 供 服	99	47	52	469	328	88	53
444 く つ ・ 履 物	49	17	32	139	x	x	10
449 そ の 他 の 織 物 品 衣 服 ・ 身 の 回 り 品	66	12	54	168	x	x	31

## 統計表（卸売業、小売業）

（単位 人・万円・ $m^2$ ）

年間販売額			修理料、サービス料、仲立手数料の収入額	商品手持額	売場面積	年間販売額		
総数	法人	個人				1店当たり	従業員1人当たり	売場面積1 $m^2$ 当たり
26,314,321	20,811,797	5,502,524	250,372	2,511,371	179,826	7,596.5	1,776.3	—
12,716,575	11,816,241	900,334	45,077	876,868	—	26,328.3	3,342.1	—
12,716,575	11,816,241	900,334	45,077	876,868	—	26,328.3	3,342.1	—
—	—	—	—	—	—	—	—	—
—	—	—	—	—	—	—	—	—
179,900	x	x	x	32,358	—	22,487.5	2,685.1	—
1,832,600	1,706,132	126,468	13,918	29,576	—	57,268.8	5,553.3	—
2,344,881	2,215,989	128,892	374	154,369	—	24,174.0	3,134.9	—
1,059,250	1,017,531	41,719	—	118,480	—	32,098.5	3,124.6	—
335,520	x	x	x	30,529	—	23,965.7	3,195.4	—
1,062,015	1,012,235	49,780	—	34,708	—	62,471.5	5,390.9	—
2,113,878	2,028,365	85,513	29,782	156,218	—	27,814.2	3,267.2	—
2,519,272	2,226,183	293,089	—	192,280	—	24,943.3	3,967.4	—
203,731	172,302	31,429	—	23,611	—	13,582.1	2,238.8	—
321,070	269,284	51,786	190	40,876	—	5,837.6	933.3	—
744,458	678,985	65,473	538	63,863	—	21,270.2	2,465.1	—
—	—	—	—	—	—	—	—	—
13,597,746	8,995,556	4,602,190	205,295	1,634,503	179,826	4,561.5	1,235.1	63.4
2,701,853	x	x	1,404	403,059	36,397	245,623.0	2,992.1	74.2
2,636,629	2,636,629	—	1,404	384,156	35,013	376,661.3	3,087.4	75.3
65,224	x	x	—	18,903	1,384	16,306.0	1,331.1	47.1
1,722,175	1,273,858	448,317	4,538	372,883	25,454	4,484.8	1,166.8	67.7
567,481	413,874	153,607	2,273	137,822	5,779	6,598.6	1,319.7	98.2
193,412	x	x	1,372	62,023	3,672	2,302.5	716.3	52.7
656,399	553,363	103,036	222	100,465	10,380	6,630.3	1,399.6	63.2
166,353	x	x	456	36,479	3,015	3,395.0	1,196.8	55.2
138,530	x	x	215	36,094	2,608	2,098.9	824.6	53.1

## 120 産業中小分類別

産 業 分 類	商 店 数			従 業 者 数			
	総 数	法 人	個 人	総 数	法 人	個 人	
						事 業 主 家	主 族 常 時 雇 用
<b>45 飲 食 料 品</b>	<b>1,405</b>	<b>226</b>	<b>1,179</b>	<b>4,250</b>	<b>1,226</b>	<b>2,268</b>	<b>756</b>
451 各 種 食 料 品	100	18	82	426	204	167	55
452 酒 ・ 調 味 料	163	10	153	441	26	355	60
453 食 肉	108	22	86	319	86	141	92
454 鮮 魚	162	8	154	481	49	292	140
455 乾 物	24	5	19	55	x	x	12
456 野 菜 ・ 果 実	183	17	166	529	x	x	84
457 菓 子 ・ パ ン	281	56	225	693	232	356	105
458 米 穀 類	99	16	83	316	57	206	53
459 その他の飲食料品	285	74	211	990	466	369	155
<b>47 自 動 車 ・ 自 転 車</b>	<b>147</b>	<b>44</b>	<b>103</b>	<b>748</b>	<b>522</b>	<b>185</b>	<b>41</b>
471 自 動 車	72	40	32	603	503	66	34
472 自 転 車 (自動二輪車を含む)	75	4	71	145	19	119	7
<b>48 家 具 ・ 建 具 ・ じ ゅ う 器</b>	<b>278</b>	<b>58</b>	<b>220</b>	<b>1,002</b>	<b>448</b>	<b>436</b>	<b>118</b>
481 家 具 ・ 建 具 ・ 畳	84	9	75	x	x	x	x
482 金 物 ・ 荒 物	40	10	30	118	x	x	7
483 陶 磁 器 ・ ガ ラ ス 器	20	4	16	53	11	30	12
484 家 庭 用 機 械 器 具	133	35	98	532	x	x	x
489 その他のじゅう器	1	—	1	x	—	x	x
<b>49 そ の 他 の 小 売 業</b>	<b>756</b>	<b>156</b>	<b>600</b>	<b>2,630</b>	<b>773</b>	<b>1,100</b>	<b>757</b>
491 医 薬 品 ・ 化 粧 品	126	32	94	350	129	149	72
492 農 耕 用 品	22	3	19	51	x	x	x
493 燃 料	110	46	64	490	280	140	70
494 書 籍 ・ 文 房 具	113	12	101	848	82	245	521
495 中 古 品 (他に分類されないもの)	13	—	13	25	—	21	4
499 他に分類されない小売業	372	63	309	866	x	x	x

統計表（卸売業、小売業）（つづき）

（単位 人・万円・ $m^2$ ）

年間販売額			修理料、サービス料、仲立手数料の収入額	商品手持額	売場面積	年間販売額		
総数	法人	個人				1人当たり	従業員1人当たり	売場面積1 $m^2$ 当たり
<b>3,990,831</b>	<b>1,651,792</b>	<b>2,339,039</b>	<b>1,433</b>	<b>185,072</b>	<b>61,040</b>	<b>2,840.4</b>	<b>999.0</b>	<b>65.4</b>
585,219	391,733	193,486	236	33,590	12,402	5,852.2	1,373.8	47.2
574,655	41,866	532,789	364	37,899	6,600	3,525.5	1,303.1	87.1
328,230	143,322	181,908	467	6,506	3,404	3,039.2	1,028.9	96.4
459,314	89,987	369,327	115	2,900	6,072	2,835.3	954.9	75.6
38,343	x	x	—	3,507	611	1,597.6	697.1	62.8
419,132	x	x	—	14,153	8,516	2,290.3	792.3	49.2
389,659	205,604	184,055	23	14,759	6,581	1,386.7	562.3	59.2
452,207	95,619	356,588	74	14,636	3,922	4,567.7	1,431.0	115.3
744,072	519,225	224,847	154	57,122	12,932	2,610.8	751.6	57.5
<b>1,322,939</b>	<b>1,153,427</b>	<b>169,512</b>	<b>128,021</b>	<b>87,013</b>	<b>3,264</b>	<b>8,999.6</b>	<b>1,768.6</b>	<b>30.9</b>
1,221,990	1,119,927	102,063	120,781	69,465	—	16,972.1	2,026.5	—
100,949	33,500	67,449	7,240	17,548	3,264	1,346.0	696.2	30.9
<b>1,208,785</b>	<b>760,675</b>	<b>448,110</b>	<b>14,860</b>	<b>208,081</b>	<b>26,111</b>	<b>4,348.1</b>	<b>1,206.4</b>	<b>46.3</b>
x	x	x	x	x	x	x	x	x
130,917	x	x	308	25,012	2,335	3,272.9	1,109.5	56.1
41,372	10,041	31,331	—	14,092	1,193	2,068.6	780.6	34.7
723,264	x	x	10,986	103,093	8,969	5,438.1	1,359.5	80.6
x	—	x	x	x	x	x	x	x
<b>2,651,163</b>	<b>1,456,421</b>	<b>1,194,742</b>	<b>55,039</b>	<b>378,395</b>	<b>27,560</b>	<b>3,506.8</b>	<b>1,008.0</b>	<b>60.7</b>
316,941	124,718	192,223	533	74,042	4,192	2,515.4	905.5	75.6
62,861	x	x	585	7,288	2,019	2,857.3	1,232.6	31.1
1,160,024	838,027	321,997	9,245	37,316	1,637	10,545.7	2,367.4	110.4
319,155	76,160	242,995	15,203	35,387	3,622	2,824.4	376.4	88.1
9,179	—	9,179	—	5,233	647	706.1	367.2	14.2
783,003	x	x	29,473	219,129	15,443	2,104.8	904.2	50.7

## 121 小 学 校 区

校 区	商 店 数					従 業	
	総 数	卸 売 業	小 売 業	飲食店(丙)	飲 食 店 (丙の2)	総 数	卸 売 業
総 数	4,763	483	2,981	645	654	17,018	3,805
明 治	473	32	284	95	62	1,991	198
白 川	325	40	238	37	10	1,261	265
平 原	172	6	149	17	—	450	16
笹 林	433	37	234	75	87	1,423	267
中 友	945	55	321	128	441	2,448	481
大 正	215	51	135	29	—	918	357
不 知 火	215	39	131	42	3	1,061	373
上 官	148	11	113	17	7	432	79
川 尻	147	22	100	23	2	791	326
諏 訪	74	5	57	12	—	227	33
三 川	193	31	110	17	35	740	236
三 里	259	8	217	30	4	1,023	50
倉 永	99	17	67	15	—	333	110
手 鎌	106	15	81	10	—	457	216
上 内	20	1	17	2	—	66	x
銀 水	275	73	166	35	1	1,280	500
吉 野	116	3	97	15	1	357	12
三 池	151	8	126	17	—	495	38
高 取	59	4	49	6	—	160	8
駛 馬 北	123	4	113	6	—	349	52
駛 馬 南	87	14	68	5	—	353	160
笹 原	61	—	52	8	1	193	—
天 道	34	2	29	3	—	128	x
玉 川	33	5	27	1	—	82	x

## 別 統 計 表

(単位 人・万円・ $m^2$ )

者 数		年 間 商 品 販 売 額				売 場 面 積 (小 売 業)
小 売 業	飲食店(丙)	総 数	卸 売 業	小 売 業	飲食店(丙)	
11,009	2,204	27,107,481	12,716,575	13,597,746	793,160	179,826
1,465	328	3,403,589	573,719	2,685,579	144,291	35,747
899	97	1,560,522	649,366	887,590	23,566	9,071
401	33	370,137	27,605	336,946	5,586	4,844
896	260	1,748,063	689,754	964,271	94,038	16,058
1,503	464	4,980,867	2,416,011	2,378,506	186,350	34,990
441	120	1,635,649	1,207,484	387,208	40,957	4,523
480	208	1,958,829	1,325,929	567,538	65,362	4,836
311	42	439,732	166,979	262,061	10,692	4,267
333	132	1,536,391	968,446	519,899	48,046	5,184
170	24	248,583	70,708	173,494	4,381	2,143
410	94	1,282,855	711,783	528,958	42,114	5,651
889	84	1,187,475	113,767	1,042,572	31,136	16,458
176	47	385,610	204,176	167,419	14,015	2,312
206	35	1,059,072	791,952	250,128	16,992	2,359
44	x	68,964	x	57,864	x	630
697	83	2,699,892	1,789,023	890,201	20,668	7,137
298	47	255,356	17,350	227,383	10,623	4,337
421	36	562,973	205,035	347,602	10,336	5,621
129	23	162,269	5,093	148,048	9,128	2,048
286	11	344,303	68,347	273,628	2,328	4,427
186	7	829,963	672,598	155,999	1,366	1,868
177	16	182,198	—	176,358	5,840	3,586
119	x	92,241	x	61,466	x	1,140
72	x	111,948	x	107,028	x	589

## 122 従業者規模別商店数、

従業者規模	商店数	従業者数	年間商品販売額 (百万円)	修理料、サービス料、仲立手数料の収入額
<b>総数</b>	<b>3,464</b>	<b>14,814</b>	<b>263,143</b>	<b>250,372</b>
1～2人	1,841	3,042	22,379	27,969
3～4	899	3,063	36,117	34,420
5～9	446	2,816	49,261	45,721
10～19	191	2,484	52,750	64,028
20～29	45	1,066	34,652	53,892
30～49	29	1,076	33,123	22,738
50～99	10	650	16,187	672
100人以上	3	617	18,672	732
<b>卸売業計</b>	<b>483</b>	<b>3,805</b>	<b>127,166</b>	<b>45,077</b>
1～2人	127	223	3,158	1,130
3～4	133	465	8,657	7,025
5～9	111	744	19,575	8,253
10～19	71	914	32,217	12,663
20～29	19	466	26,546	13,612
30～49	17	630	29,463	2,394
50～99	4	x	x	—
100人以上	1	x	x	—
<b>小売業計</b>	<b>2,981</b>	<b>11,009</b>	<b>135,977</b>	<b>205,295</b>
1～2人	1,714	2,819	19,221	26,839
3～4	766	2,598	27,460	27,395
5～9	335	2,072	29,686	37,468
10～19	120	1,570	20,534	51,365
20～29	26	600	8,106	40,280
30～49	12	446	3,660	20,544
50～99	6	x	x	x
100人以上	2	x	x	x

## 123 商業中分類別開設年別商店数

産業分類	総数	昭和19年以前	昭和20～53年	昭和54年以後
<b>合計</b>	<b>4,109</b>	<b>414</b>	<b>3,040</b>	<b>655</b>
<b>卸売業計</b>	<b>483</b>	<b>43</b>	<b>391</b>	<b>49</b>
40～41 一般卸売	483	43	391	49
42 代理商、仲立業	—	—	—	—
<b>小売業計</b>	<b>2,981</b>	<b>359</b>	<b>2,237</b>	<b>385</b>
43 各種商品	11	1	8	2
44 織物・衣服・身の回り品	384	39	284	61
45 飲食料品	1,405	193	1,045	167
47 自動車・自転車	147	12	119	16
48 家具・建具・じゅう器	278	30	215	33
49 その他	756	84	566	106
<b>飲食店(バー・酒場等を除く)</b>	<b>645</b>	<b>12</b>	<b>412</b>	<b>221</b>



従業者数、年間商品販売額など

(単位 人・万円・m<sup>2</sup>)

商品手持額	売場面積	年間商品販売額		
		1店当たり	従業者 1人当たり	売場面積 1m <sup>2</sup> 当たり
<b>2,511,371</b>	<b>179,826</b>	<b>7,596.5</b>	<b>1,776.3</b>	<b>63.4</b>
316,412	45,561	1,215.6	735.7	40.7
426,894	37,628	4,017.5	1,179.1	64.0
491,559	30,631	11,045.1	1,749.3	76.0
468,155	22,773	27,618.0	2,123.6	67.2
159,828	5,101	77,005.5	3,250.7	65.9
189,479	1,992	114,217.8	3,078.4	104.3
187,677	16,038	161,874.3	2,490.4	61.3
271,367	20,102	622,412.7	3,026.3	86.9
<b>876,868</b>	—	<b>26,328.3</b>	<b>3,342.1</b>	—
24,976	—	2,486.5	1,416.1	—
86,786	—	6,509.1	1,861.7	—
172,569	—	17,635.2	2,631.1	—
250,096	—	45,375.4	3,524.8	—
113,813	—	139,716.6	5,696.6	—
161,055	—	173,311.1	4,676.6	—
⌘	—	⌘	⌘	—
⌘	—	⌘	⌘	—
<b>1,634,503</b>	<b>179,826</b>	<b>4,561.5</b>	<b>1,235.1</b>	<b>63.4</b>
291,436	45,561	1,121.4	681.9	40.7
340,108	37,628	3,584.9	1,057.0	64.0
318,990	30,631	8,861.5	1,432.7	76.0
218,059	22,773	17,111.5	1,307.9	67.2
46,015	5,101	31,178.2	1,351.1	65.9
28,424	1,992	30,502.4	820.7	104.3
⌘	⌘	⌘	⌘	⌘
⌘	⌘	⌘	⌘	⌘

124 飲食店の業種別商店数、従業者数、商品販売額など

(単位 人・万円)

業種	商店数	従業者数	1店当たり 従業者数	年間商品 販売額	1店当たり 販売額	1人当たり 販売額
<b>総数</b>	<b>1,299</b>	—	—	—	—	—
<b>飲食店Ⅰ(丙)</b>	<b>645</b>	<b>2,204</b>	<b>3.4</b>	<b>793,160</b>	<b>1,229.7</b>	<b>359.9</b>
一般食堂	177	547	3.1	187,555	1,059.6	342.9
日本料理店	33	220	6.7	82,121	2,488.5	373.3
西洋料理店	39	280	7.2	142,876	3,663.5	510.3
中華料理店・その他の東洋料理店	76	229	3.0	70,478	927.3	307.8
そば・うどん店	44	144	3.3	42,265	960.6	293.5
すし屋	59	187	3.2	82,641	1,400.7	441.9
料亭	11	125	11.4	53,129	4,829.9	425.0
喫茶店	158	352	2.2	103,599	655.7	294.3
その他の飲食店	48	120	2.5	28,496	593.7	237.5
<b>飲食店Ⅱ(丙の2)</b>	<b>654</b>	—	—	—	—	—
バー、キャバレー、ナイトクラブ	354	—	—	—	—	—
酒場、ビヤホール	300	—	—	—	—	—

## 125 たばこ売渡 量

(単位 千本)

年 度	総 数	マイルド セブ ン	セブ ン スタ ー	エ コ ー	ハイライト	キャスター	キャビン85	ロ ン グ ピ ー ス	そ の 他
昭 和 56 年 度	397,685	108,528	77,390	42,115	37,184	—	24,180	16,862	91,426
57	403,677	127,158	75,488	37,057	31,730	—	25,997	17,116	89,131
58	390,556	120,368	66,094	30,759	25,761	18,271	22,569	17,187	89,547
59	360,169	124,268	62,793	27,804	22,192	18,501	—	17,074	87,537
60	<b>740,831</b>	<b>220,595</b>	<b>107,836</b>	<b>53,380</b>	<b>34,098</b>	<b>44,698</b>	<b>42,218</b>	<b>36,412</b>	<b>201,594</b>

資料 日本たばこ産業(KK)大牟田営業所 (注) 1. 昭和59年度中キャビン85は不祥につきその他に含む。  
2. 昭和60年度からは大牟田営業所管内(10市町)の分である。  
管内は、大牟田市、柳川市、大川市、城島町、大木町、瀬高町、大和町、三橋町、山川町、高田町である。

## 126 塩 販 売 量

特例塩4号とは、製塩工場が公社の製造許可数量以上に出来た塩を輸入塩(原塩・粉碎塩)を使用している業者に公社の許可枠内で元売を通じて販売出来る塩である。

(単位 トン)

年 次	総 数	食卓塩	精製塩	食 塩	並 塩	原 塩	粉 碎 塩	特 例 塩 4 号
昭 和 56 年	2,932	11	58	403	1,798	572	90	—
57	2,006	16	59	385	632	644	270	—
58	3,689	13	86	354	316	1,310	—	1,610
59	3,768	12	93	407	311	639	—	2,306
60	<b>2,666</b>	<b>12</b>	<b>88</b>	<b>336</b>	<b>286</b>	<b>476</b>	<b>—</b>	<b>1,468</b>

資料 近藤塩元売(株)大牟田営業所

## 127 酒 類 販 売 量

(単位 kl)

年 次	総 量	清 酒			合 成 清 酒	焼 酎	ビ ー ル	ウ ィ ス キ ー 類	リ キ ュ ー ル 類	そ の 他
		特 級	1 級	2 級						
昭 和 56 年	9,169	57	1,315	307	11	963	5,900	461	23	132
57	10,217	57	1,337	343	15	1,080	6,629	561	26	169
58	9,329	43	1,159	285	11	1,093	6,111	462	25	141
59	8,940	37	984	285	10	1,294	5,711	406	55	158
60	<b>8,767</b>	<b>38</b>	<b>887</b>	<b>294</b>	<b>9</b>	<b>1,327</b>	<b>5,663</b>	<b>345</b>	<b>53</b>	<b>151</b>

資料 大牟田税務署

### 128 外 国 貿 易

この表は三池税関支署資料による品目別輸出入額ならびに外国貿易船の入港状況である。  
 なお資料は、三池税関支署管内（三池税関 久留米税関出張所）の分である。

#### その1 品目別輸出額

年次、品目別	単位	数量	金額(百万円)	仕 向 国
昭和 56 年			101,680	
57			157,290	
58			120,834	
59			106,100	
<b>60</b>			<b>85,495</b>	
船 舶 類	NO	5	42,787	リベリア、ギリシャ、パナマ
ゴ ム タ イ ヤ	MT	13,594	8,620	米国、カナダ
鉄 の 構 造 物	MT	19,977	7,882	米国、英国
リ ジ	MT	10,275	7,330	米国、カナダ、タイ
加 熱 冷 却 機 器	MT	5,842	6,461	オーマン、サウジアラビア
半 導 体 及 び 同 材 料	-	-	1,125	韓国、香港
石 炭 コ ー ク ス	MT	59,949	1,018	韓国
カ ー ボ ン ブ ラ ッ ク	MT	2,459	954	イラン、インドネシア
ラ ジ	NO	37,358	809	米国、カナダ
貯 油 タ ン ク	MT	3,698	645	シンガポール、サウジアラビア、タイ
自 転 車	NO	24,505	636	米国
ア ル ミ ナ セ メ ン ト	MT	5,476	534	韓国、オーストラリア
石 荷 役 機 械	MT	1,050	27	
そ の 他	-	-	1	
	-	-	6,666	

#### その2 品目別輸入額

年次、品目別	単位	数量	金額(百万円)	仕 向 国
昭和 56 年			20,799	
57			28,748	
58			23,790	
59			34,626	
<b>60</b>			<b>31,747</b>	
石 炭	MT	844,516	9,906	オーストラリア、ソ連、中国
履 物	DZ	302,590	5,601	プエルトリコ、韓国、台湾
船 用 機 器	-	-	5,107	米国、英国
天 燃 ガ ス	MT	11,695	2,193	タイ
鉄 鋼 の コ イ ル	MT	27,571	1,763	台湾
I C 等 半 導 体	-	-	1,594	香港、韓国
石 油 コ ー ク	MT	55,020	991	中国、ソ連
木 材	CM	54,371	981	マレーシア、ソ連
染 料	MT	246	856	西ドイツ
塩	MT	99,880	599	メキシコ、オーストラリア
硅 花 石	MT	34,818	566	インド
そ の 他	MT	90	102	韓国
	-	-	1,488	

#### その3 外国貿易船入港状況

年 次	入港総隻数	日 本 籍 船		外 国 籍 船	
		隻 数	総 ト ン 数	隻 数	総 ト ン 数
昭和 56 年	253	88	158,813	165	685,424
57	182	39	162,866	143	430,288
58	217	50	255,041	167	526,325
59	201	43	250,978	158	604,452
<b>60</b>	<b>190</b>	<b>45</b>	<b>314,562</b>	<b>145</b>	<b>526,601</b>

## XII 金 融

## 129 銀 行 主

この表は各年度末（3月末）現在における大牟田銀行

年度、月別	銀行数	預 金 残 高						
		総 額	当座預金	普通預金	通知預金	定期預金	定期積金	そ の 他
昭 和 55 年 度	4	91,814	4,137	19,519	3,624	61,006	1,301	2,227
56	4	103,108	3,855	22,926	4,289	67,508	1,539	2,991
57	4	108,506	3,666	22,871	4,088	73,939	624	3,318
58	4	113,089	4,118	22,714	3,876	78,202	640	3,539
<b>59</b>	<b>5</b>	<b>150,513</b>	<b>8,908</b>	<b>31,394</b>	<b>5,529</b>	<b>99,357</b>	<b>1,263</b>	<b>4,062</b>
59 年 4 月 末	5	133,846	6,152	26,684	3,123	95,375	1,048	1,464
5	5	131,936	4,301	25,594	2,829	95,405	1,029	2,778
6	5	133,114	4,707	26,069	2,881	96,341	1,040	2,076
7	5	133,608	4,711	25,314	3,159	96,690	1,051	2,683
8	5	133,691	4,425	25,402	2,779	97,301	1,125	2,659
9	5	137,875	7,102	27,929	2,814	97,492	1,179	1,359
10	5	132,123	4,568	23,854	2,526	97,460	1,221	2,494
11	5	136,050	4,816	25,505	3,447	97,755	1,220	3,307
12	5	139,415	6,183	27,299	3,908	98,945	1,166	1,914
60 年 1 月 末	5	134,964	4,543	24,786	3,009	98,940	1,182	2,504
2	5	136,921	4,480	26,432	2,601	99,254	1,253	2,901
3	5	150,513	8,908	31,394	5,529	99,357	1,263	4,062

資料 大牟田銀行協会

- (注) 1. 預金残高のその他には納税準備預金・雑預金を含む。(54年以降)  
 2. 現金には手形、小切手を含む。(54年以降)  
 3. 預け金は日銀預け金及び郵便振替貯金(56年11月以降)

## 130 相 互 銀 行

この表は各年度末（3月末）における大牟田相互銀行協

年度、月別	相 互 銀行数	預 金 残 高						
		総 額	当座預金	普通預金	通知預金	定期預金	定期積金	そ の 他
昭 和 55 年 度	8	92,131	4,809	14,804	2,187	65,423	3,355	1,553
56	8	104,377	4,865	16,849	2,585	73,974	4,250	1,854
57	8	114,921	5,477	17,864	3,252	81,487	4,702	2,139
58	8	120,803	5,120	16,725	3,239	87,804	5,655	2,260
<b>59</b>	<b>7</b>	<b>104,175</b>	<b>4,356</b>	<b>14,633</b>	<b>1,026</b>	<b>76,618</b>	<b>6,038</b>	<b>1,504</b>
59 年 4 月 末	7	97,859	4,310	13,883	1,838	71,222	5,351	1,255
5	7	97,528	3,096	13,770	2,030	71,644	5,381	1,607
6	7	98,171	3,357	13,505	1,736	72,640	5,478	1,455
7	7	100,741	3,676	14,098	1,997	73,845	5,600	1,525
8	7	99,570	3,207	13,548	1,878	73,860	5,680	1,397
9	7	102,537	4,068	14,631	2,234	74,362	5,780	1,462
10	7	99,315	3,002	13,070	1,472	74,397	5,843	1,531
11	7	100,959	3,683	13,619	1,337	74,962	5,836	1,522
12	7	106,573	4,770	15,612	1,786	76,994	5,922	1,489
60 年 1 月 末	7	102,531	3,814	13,285	997	76,960	6,025	1,450
2	7	102,177	3,584	13,784	849	76,546	6,026	1,388
3	7	104,175	4,356	14,633	1,026	76,618	6,038	1,504

資料 大牟田銀行協会

- (注) 1. 預金残高のその他には納税準備預金・雑預金を含む。(54年以降)  
 2. 現金には手形、小切手を含む。(54年以降)  
 3. 預け金は日銀預け金及び郵便振替貯金(56年11月以降)

### 要 勘 定

協会加盟銀行の主要勘定である。

(単位 百万円)

貸 付 金					現 金	預 け 金	年 度、月 別
総 額	手形貸付	証書貸付	当座貸越	割引手形			
45,612	16,613	12,570	914	15,515	3,406	364	55 年 度
48,106	17,880	13,239	1,025	15,962	3,816	—	56
53,622	19,227	18,512	1,145	14,738	3,770	—	57
56,039	23,460	17,541	1,423	13,615	4,173	—	58
<b>81,243</b>	<b>31,520</b>	<b>28,624</b>	<b>2,036</b>	<b>19,063</b>	<b>6,193</b>	<b>—</b>	<b>59</b>
73,792	28,439	26,221	1,987	17,145	4,654	—	59 年 4 月 末
70,120	26,540	26,327	2,079	15,174	3,231	—	5
71,120	27,223	26,514	2,100	15,283	3,656	—	6
71,899	28,213	26,671	1,888	15,127	3,911	—	7
72,856	27,744	28,090	1,804	15,218	3,571	—	8
76,538	28,754	28,592	1,938	17,254	5,479	—	9
73,336	27,252	28,392	2,092	15,600	3,610	—	10
74,107	28,002	28,225	2,046	15,834	3,925	—	11
78,000	30,261	28,767	1,982	16,990	4,258	—	12
74,896	28,130	28,510	1,968	16,288	3,592	—	60 年 1 月 末
75,903	29,744	28,155	1,932	16,072	4,241	—	2
81,243	31,520	28,624	2,036	19,063	6,193	—	3

### 主 要 勘 定

会加盟相互銀行（信用金庫を含む）の主要勘定である。

(単位 百万円)

貸 付 金						現 金	預 け 金	年 度、月 別
総 額	手形貸付	証書貸付	当座貸越	割引手形	給付金			
65,082	14,825	34,821	879	14,557	—	3,251	6,937	55 年 度
73,160	17,422	41,089	1,091	13,558	—	2,940	—	56
80,138	20,456	45,305	1,389	12,988	—	4,147	—	57
86,409	23,531	48,515	1,799	12,564	—	3,421	—	58
<b>72,628</b>	<b>18,443</b>	<b>42,118</b>	<b>1,447</b>	<b>10,620</b>	<b>—</b>	<b>3,356</b>	<b>—</b>	<b>59</b>
68,353	16,155	40,513	1,217	10,468	—	2,793	—	59 年 4 月 末
67,865	16,243	40,358	1,275	9,989	—	2,089	—	5
69,022	16,616	40,943	1,311	10,152	—	1,982	—	6
70,449	17,329	41,578	1,347	10,195	—	2,816	—	7
70,866	17,124	42,087	1,342	10,313	—	2,314	—	8
71,917	17,267	42,534	1,346	10,770	—	2,781	—	9
70,827	16,851	42,206	1,412	10,358	—	2,701	—	10
71,309	17,146	42,246	1,335	10,582	—	2,781	—	11
73,180	18,465	42,454	1,382	10,879	—	4,320	—	12
71,413	17,760	41,618	1,428	10,607	—	2,996	—	60 年 1 月 末
72,021	18,292	41,970	1,477	10,282	—	2,788	—	2
72,628	18,443	42,118	1,447	10,620	—	3,356	—	3

## 131 郵便貯金

この表は市内全郵便局が取扱った郵便貯金の状況である。(単位 百万円)

年 度	預 入	払 出	残 高
昭 和 55 年 度	96,187	33,414	92,697
56	48,143	41,135	99,704
57	42,311	42,396	99,619
58	39,601	44,715	94,505
59	42,743	49,748	87,500

資料 九州郵政局貯金部

## 132 種類別郵便貯金

この表は大牟田・三池郵便局で取扱った種類別郵便貯金の状況である。(単位 百万円)

年 度	総 額	通 常	積 立	定 額	定 期
昭 和 56 年 度	11,885	3,444	708	7,657	76
57	12,204	3,276	816	8,009	103
58	10,767	2,359	876	7,443	89
59	13,645	3,630	879	9,004	132
60	8,760	2,770	525	5,387	78

資料 大牟田郵便局・三池郵便局

## 133 簡易保険取扱状況

この表は大牟田・三池郵便局における簡易保険の取扱状況である。

保険料は月額、掛金額は年額、事業年度は前年の9月から本年8月までとする。(単位 百万円)

年 度	新 規 契 約			消 滅			年 末 現 在 高		
	件 数	保 険 料 掛 金 額	保 険 金 年 金 額	件 数	保 険 料 掛 金 額	保 険 金 年 金 額	件 数	保 険 料 掛 金 額	保 険 金 年 金 額
昭 和 56 年 度	5,541	55	10,202	3,994	21	2,597	55,684	327	57,699
57	5,678	56	10,174	4,722	24	3,659	56,005	355	64,628
58	5,631	56	10,329	3,051	29	4,029	56,564	376	70,370
59	5,999	60	11,238	5,826	33	5,501	56,741	428	75,891
60	4,364	44	9,515	3,922	24	4,949	35,866	297	57,820

資料 大牟田郵便局・三池郵便局

134 主要金融機関預金残高（各年度末現在）

（単位 百万円）

年 度	総 額	銀 行	相 互 銀 行 信 用 金 庫	労 働 金 庫 農 協	郵 便 局
昭 和 55 年 度	301,346	91,814	92,131	24,704	92,697
56	335,176	103,108	104,377	27,987	99,704
57	351,035	108,508	114,921	27,987	99,619
58	359,042	113,089	120,803	30,645	94,505
<b>59</b>	<b>373,884</b>	<b>149,528</b>	<b>104,175</b>	<b>32,681</b>	<b>87,500</b>

資料 大牟田銀行協会、九州郵政局貯金部、労働金庫、大牟田市農業協同組合

135 主要金融機関貸出残高（各年度末現在）

（単位 百万円）

年 度	総 額	銀 行	相 互 銀 行 信 用 金 庫	労 働 金 庫 農 協	郵便局(簡易保険) 市 融 資 分
昭 和 55 年 度	124,266	45,612	65,082	10,229	3,343
56	135,799	48,106	73,160	11,200	3,333
57	148,587	53,622	80,138	11,180	3,647
58	159,031	56,039	86,409	11,577	5,006
<b>59</b>	<b>170,439</b>	<b>80,860</b>	<b>72,628</b>	<b>11,959</b>	<b>4,992</b>

資料 大牟田銀行協会、労働金庫、大牟田市農業協同組合

136 商工組合中央金庫勘定（各年度末現在）

この表は大牟田市分の貸付勘定である。

（単位 百万円）

年 度	総 額	割 引	手 形	証 書
昭 和 55 年 度	2,315	655	415	1,245
56	2,021	557	436	1,028
57	1,596	379	222	995
58	1,669	297	316	1,056
<b>59</b>	<b>1,666</b>	<b>382</b>	<b>397</b>	<b>887</b>

資料 商工組合中央金庫福岡支店

## 137 中小企業市資金融資状況

この表は大牟田中小企業融資金規則による市内の中小企業に対する市の融資状況である。(単位 千円)

年 度	申 込		貸 出		回 収	残 高	
	件 数	金 額	件 数	金 額	金 額	件 数	金 額
昭和 56 年度	209	577,250	192	490,950	478,022	495	840,957
57	183	560,020	174	505,620	520,940	490	825,637
58	227	760,900	207	669,000	549,443	514	945,174
59	198	609,180	184	537,580	535,183	503	947,591
60	213	601,150	186	484,350	549,126	495	882,815

資料 経済部商工課

## 138 組合等強化資金の貸付状況

(単位 千円)

年 度	申 込		貸 出		回 収	残 高	
	件 数	金 額	件 数	金 額	金 額	件 数	金 額
昭和 56 年度	5	85,000	5	85,000	36,077	11	168,923
57	3	90,000	3	90,000	96,540	10	162,383
58	5	164,000	5	164,000	75,087	10	251,296
59	3	46,300	3	46,300	89,413	12	208,183
60	1	10,000	1	8,000	78,201	12	137,982

資料 経済部商工課

## 139 手 形 交 換 高

この表は大牟田手形交換所における手形交換高および不渡手形の状況である。

(単位 百万円)

年 度	交換日数	手 形 交 換 高			不 渡 手 形		
		枚 数	金 額	差 額	人 員	枚 数	金 額
昭和 56 年度	301	441,613	325,686	91,594	92	157	55
57	300	431,535	316,805	86,210	347	418	87
58	294	420,833	322,899	90,985	74	136	54
59	286	402,099	315,647	95,431	94	206	112
60	287	391,324	320,537	92,109	63	121	64

資料 大牟田手形交換所



140 信 用 保 証 状 況

(単位 千円)

年 度	保 証 承 諾		保 証 債 務 残 高		代 位 弁 済	
	件 数	金 額	件 数	金 額	件 数	金 額
昭和 56年度	995	5,817,393	1,915	7,237,727	35	91,614
57	1,041	6,065,566	1,877	7,441,953	48	178,158
58	1,186	6,795,504	2,042	8,610,425	43	145,746
59	1,160	6,647,507	2,105	9,299,209	65	206,425
<b>60</b>	<b>1,019</b>	<b>6,099,875</b>	<b>2,062</b>	<b>8,835,166</b>	<b>79</b>	<b>442,215</b>

資料 福岡県信用保証協会大牟田支所

141 住 宅 金 融 公 庫 資 金 貸 付 状 況

この表は住宅金融公庫福岡支店の業務を代行する市内の各金融機関に照会した資金貸付状況である。

(単位 千円)

年 度 種 別	申 込 受 付		貸 付 契 約	
	件 数	金 額	件 数	金 額
昭 和 55 年 度	701	3,123,760	600	2,744,945
56	444	2,039,070	362	1,667,400
57	762	3,949,050	689	3,585,020
58	547	2,980,110	479	2,488,100
<b>59</b>	<b>512</b>	<b>2,612,580</b>	<b>437</b>	<b>2,065,510</b>
一 般 個 人	407	1,956,380	351	1,668,710
農 山 漁 村	—	—	—	—
特 別 貸 付	51	350,800	35	238,700
住 宅 改 良	50	146,500	48	134,500
分 譲	3	20,100	3	23,600
土 地 担 保 貸 付	1	138,800	—	—
中 高 層	—	—	—	—

資料 行政管理部人事課

## XIII 物価および家計

## 142 大 牟 田 市 消 費

- (1) 本表は、本市独自で行なう小売物価統計調査の結果に  
 (2) 総理府統計局の発表する消費者物価指数に準じた指数  
 (3) 基準時は、昭和55年1年間の平均を100としている。  
 (4) 算式は、基準時加重相対法算式（ラスパイレズ型）で、

費 目	ウエイト	昭和56年 平 均	昭和57年 平 均	昭和58年 平 均	昭和59年 平 均	昭和60年 平 均	1 月	2 月
<b>総 合</b>	<b>10,000</b>	<b>104.3</b>	<b>106.7</b>	<b>108.9</b>	<b>110.6</b>	<b>112.5</b>	<b>112.1</b>	<b>112.6</b>
<b>食 料</b>	<b>3,679</b>	<b>104.1</b>	<b>105.6</b>	<b>108.1</b>	<b>110.0</b>	<b>111.2</b>	<b>111.4</b>	<b>113.0</b>
穀 類	438	104.3	106.0	108.7	113.4	116.6	115.4	115.8
魚 介 類	453	103.9	105.8	112.2	112.2	112.2	108.8	111.4
肉 類	386	104.0	105.7	107.3	108.3	105.3	108.3	108.3
乳 卵 類	167	103.8	97.5	97.5	94.7	93.3	92.1	94.0
野 菜 ・ 海 草	401	102.2	92.9	103.7	110.0	107.1	100.8	103.8
果 物	183	112.3	130.2	117.7	122.2	139.5	163.5	180.0
油脂・調味料	154	101.8	100.1	99.7	100.6	103.2	103.1	105.0
菓 子 類	274	103.7	104.1	104.3	106.7	108.1	107.1	106.8
調 理 食 品	157	101.2	103.5	111.3	98.3	99.0	106.5	106.3
飲 料	147	102.0	101.8	104.1	106.5	106.8	107.6	107.6
酒 類	144	108.0	110.4	113.0	123.6	126.4	126.4	126.4
外 食	775	104.2	109.4	110.0	111.6	113.2	111.6	111.6
<b>住 居</b>	<b>620</b>	<b>104.1</b>	<b>105.0</b>	<b>107.0</b>	<b>108.8</b>	<b>111.6</b>	<b>109.6</b>	<b>109.9</b>
家 賃	375	102.1	104.5	107.3	109.6	112.3	110.5	110.8
設備・修繕維持	245	105.1	105.6	106.6	107.7	110.4	108.2	108.4
<b>光 熱 ・ 水 道</b>	<b>647</b>	<b>108.8</b>	<b>113.3</b>	<b>112.6</b>	<b>112.6</b>	<b>111.8</b>	<b>111.8</b>	<b>111.8</b>
電 気 代	277	107.9	107.9	107.9	107.9	107.9	107.9	107.9
ガ ス 代	232	109.9	117.1	117.1	119.4	119.9	119.9	119.9
他 の 光 熱	59	105.3	115.4	107.8	98.6	88.4	88.4	88.4
水 道 料	79	111.2	119.2	119.2	119.2	119.2	119.2	119.2
<b>家具・家事用品</b>	<b>568</b>	<b>103.3</b>	<b>105.8</b>	<b>108.1</b>	<b>108.2</b>	<b>108.1</b>	<b>108.3</b>	<b>108.3</b>
家庭用耐久財	191	102.4	103.8	104.0	103.0	102.9	103.1	103.1
室内装備品	69	195.3	96.0	96.6	102.9	104.3	104.3	104.3
寝 具 類	78	109.9	109.2	107.8	102.0	99.7	99.7	99.7
家 事 雑 貨	114	105.1	106.2	105.3	107.0	107.5	107.8	107.8
家事用消耗品	75	105.0	104.8	104.2	104.5	104.2	105.3	105.3
家事サービス	41	100.4	126.4	162.4	162.7	162.9	162.9	162.9



## 142 大 牟 田 市 消 費

費 目	ウエイト	昭和56年 平 均	昭和57年 平 均	昭和58年 平 均	昭和59年 平 均	昭和60年 平 均	1 月	2 月
<b>被服及び履き物</b>	<b>975</b>	<b>102.0</b>	<b>104.8</b>	<b>110.5</b>	<b>109.7</b>	<b>112.8</b>	<b>114.8</b>	<b>114.0</b>
和 服	76	102.9	102.9	105.0	108.0	109.4	110.4	110.4
洋 服	402	98.5	104.1	109.9	107.2	110.1	127.7	123.2
シャツ・セーター類	147	112.1	113.1	127.1	123.6	127.0	104.1	103.2
下 着 類	89	101.1	102.6	111.1	122.4	132.2	123.1	123.1
生地・糸類	48	105.3	104.9	110.5	115.0	121.6	118.4	118.4
他の被服	56	103.3	105.9	103.8	96.8	95.5	98.2	98.2
履き物類	97	98.4	99.0	99.8	98.3	98.9	88.9	100.1
被服関連サービス	60	102.9	102.9	102.9	102.9	102.9	102.9	102.9
<b>保 健 医 療</b>	<b>310</b>	<b>103.4</b>	<b>105.4</b>	<b>106.4</b>	<b>112.5</b>	<b>118.9</b>	<b>116.0</b>	<b>116.0</b>
医 薬 品	75	106.6	109.4	117.1	127.5	129.7	128.1	128.1
保健医療用品・器具	52	104.4	108.3	106.2	113.2	114.4	114.4	114.4
保健医療サービス	183	101.7	102.9	102.1	106.1	115.7	111.6	111.6
<b>交 通 通 信</b>	<b>1,189</b>	<b>103.1</b>	<b>106.8</b>	<b>105.8</b>	<b>106.7</b>	<b>110.0</b>	<b>107.9</b>	<b>107.9</b>
交 通	365	106.3	112.9	115.5	121.7	129.8	127.1	126.9
自動車等関係費	554	102.3	106.5	103.5	102.5	104.7	102.0	102.0
通 信	270	100.6	99.0	97.4	95.3	94.1	94.1	94.1
<b>教 育</b>	<b>356</b>	<b>110.5</b>	<b>118.7</b>	<b>125.4</b>	<b>129.3</b>	<b>134.7</b>	<b>130.3</b>	<b>130.3</b>
授 業 料 等	276	112.3	121.1	129.3	132.8	139.2	133.5	133.5
教科書・学習参考書	20	109.4	112.4	112.4	113.8	114.3	113.8	113.8
補習教育	60	102.3	109.3	111.6	118.6	120.9	120.9	120.9
<b>教 養 娯 楽</b>	<b>1,116</b>	<b>104.8</b>	<b>107.1</b>	<b>108.8</b>	<b>111.1</b>	<b>113.2</b>	<b>112.7</b>	<b>112.3</b>
教養娯楽用耐久財	138	99.6	100.9	99.9	100.0	99.9	99.9	99.9
教養娯楽用品	265	105.8	106.4	109.3	108.1	109.8	111.0	111.0
書籍・他の印刷物	216	107.0	107.4	109.3	111.4	111.8	111.3	111.6
教養娯楽サービス	497	104.8	109.0	110.8	115.6	119.3	117.8	116.8
<b>諸 雑 費</b>	<b>540</b>	<b>104.1</b>	<b>104.4</b>	<b>108.4</b>	<b>111.6</b>	<b>112.6</b>	<b>112.7</b>	<b>112.6</b>
理美容サービス	139	101.8	103.2	104.4	108.8	111.2	111.2	111.2
理美容用品	147	100.2	100.4	100.6	101.9	103.1	103.1	103.1
身の回り用品	106	108.6	107.2	113.0	116.0	116.2	116.7	116.2
た ば こ	137	106.1	106.1	114.6	118.8	118.8	118.8	118.8
そ の 他	11	115.6	123.4	140.4	146.1	146.1	146.1	146.1
(季節商品を除く総合)	9,288	104.2	106.8	109.0	110.6	112.6	112.1	112.0

## 者 物 価 指 数 (つづき)

昭和55年=100

3 月	4 月	5 月	6 月	7 月	8 月	9 月	10 月	11 月	12 月
<b>113.7</b>	<b>112.0</b>	<b>109.2</b>	<b>113.2</b>	<b>111.3</b>	<b>99.6</b>	<b>112.6</b>	<b>117.3</b>	<b>118.0</b>	<b>117.4</b>
110.4	107.1	107.7	107.6	107.6	107.6	111.3	110.8	110.8	110.8
122.8	115.2	100.4	100.6	91.1	75.5	104.4	118.3	120.3	121.6
106.6	114.7	130.1	143.7	163.3	132.9	138.3	131.4	131.4	124.6
122.0	122.9	127.2	147.8	137.7	147.8	133.0	133.8	133.8	133.8
118.4	118.4	125.8	125.8	125.8	126.3	126.3	118.5	118.5	118.5
90.5	96.0	94.7	94.7	94.7	94.7	93.1	98.2	97.1	95.5
100.1	100.1	103.1	103.1	103.1	86.3	100.6	100.6	100.6	100.6
102.9	102.9	102.9	102.9	102.9	102.9	102.9	102.9	102.9	102.9
<b>118.9</b>	<b>119.1</b>	<b>119.1</b>	<b>119.6</b>	<b>119.6</b>	<b>119.6</b>	<b>119.6</b>	<b>119.6</b>	<b>119.6</b>	<b>119.6</b>
128.1	128.7	128.7	130.7	130.7	130.7	130.7	130.7	130.7	130.7
114.4	114.4	114.4	114.4	114.4	114.4	114.4	114.4	114.4	114.4
116.5	116.5	116.5	116.5	116.5	116.5	116.5	116.5	116.5	116.5
<b>107.9</b>	<b>109.4</b>	<b>110.5</b>	<b>110.5</b>	<b>110.6</b>	<b>110.3</b>	<b>110.2</b>	<b>111.7</b>	<b>111.6</b>	<b>111.7</b>
127.1	129.2	131.0	130.7	131.0	131.4	130.8	130.7	130.8	130.9
102.1	103.9	105.0	105.1	105.1	104.3	104.5	107.6	107.6	107.6
94.1	94.1	94.1	94.1	94.1	94.1	94.1	94.1	94.1	94.1
<b>130.3</b>	<b>136.1</b>	<b>136.2</b>	<b>136.2</b>	<b>136.2</b>	<b>136.2</b>	<b>136.2</b>	<b>136.2</b>	<b>136.2</b>	<b>136.2</b>
133.5	141.1	141.1	141.1	141.1	141.1	141.1	141.1	141.1	141.1
113.8	113.8	114.6	114.6	114.6	114.6	114.6	114.6	114.6	114.6
120.9	120.9	120.9	120.9	120.9	120.9	120.9	120.9	120.9	120.9
<b>112.2</b>	<b>114.5</b>	<b>112.2</b>	<b>112.7</b>	<b>112.8</b>	<b>112.9</b>	<b>112.7</b>	<b>112.8</b>	<b>114.0</b>	<b>116.3</b>
99.9	99.9	99.9	99.9	99.9	99.9	99.9	99.9	99.9	99.9
111.0	114.8	104.8	106.7	106.7	106.7	106.7	106.7	111.1	119.9
111.5	111.5	111.5	111.5	112.4	111.7	111.5	111.5	111.8	113.9
116.6	119.8	119.9	119.9	119.9	120.4	120.1	120.2	120.3	120.0
<b>112.6</b>	<b>112.6</b>	<b>112.6</b>	<b>112.6</b>	<b>112.6</b>	<b>112.6</b>	<b>112.6</b>	<b>112.6</b>	<b>112.6</b>	<b>112.6</b>
111.2	111.2	111.2	111.2	111.2	111.2	111.2	111.2	111.2	111.2
103.1	103.1	103.1	103.1	103.1	103.1	103.1	103.1	103.1	103.1
116.2	116.2	116.2	116.2	116.2	116.2	116.2	116.2	116.2	116.2
118.8	118.8	118.8	118.8	118.8	118.8	118.8	118.8	118.8	118.8
146.1	146.1	146.1	146.1	146.1	146.1	146.1	146.1	146.1	146.1
112.1	112.5	112.3	112.8	112.7	111.6	112.7	113.4	113.8	113.7

## 143 主要指標

年	月	消費者物価指数 (55年=100)				卸売物価指数
		全 国	東京都区部	福 岡 市	大 牟 田 市	全国(55年=100)
昭 和	54 年	92.6	92.9	92.7	92.8	87.0
	55	100.0	100.0	100.0	100.0	100.0
	56	104.9	104.9	104.6	104.3	101.4
	57	107.7	108.1	106.5	106.7	101.9
	58	109.7	110.3	109.1	108.9	101.2
	<b>59</b>	<b>112.1</b>	<b>113.3</b>	<b>111.6</b>	<b>110.6</b>	<b>101.3</b>
59 年	1 月	110.6	111.8	110.4	108.3	101.1
	2	111.3	112.9	110.8	109.2	101.3
	3	111.6	113.1	110.8	110.1	101.3
	4	111.9	113.3	110.9	110.1	101.2
	5	112.7	113.8	111.5	110.6	101.3
	6	111.8	112.6	111.8	110.5	101.2
	7	112.0	113.0	112.1	111.2	101.4
	8	111.0	112.1	110.9	111.0	101.5
	9	112.8	113.8	112.0	111.3	101.6
	10	113.7	114.1	113.0	112.0	101.2
	11	113.0	114.1	112.5	111.1	101.2
	12	113.2	114.3	112.5	111.2	101.2
昭 和	<b>60 年</b>	<b>114.3</b>	<b>115.9</b>	<b>114.2</b>	<b>112.5</b>	<b>100.5</b>
60 年	1 月	113.8	115.5	112.5	112.1	101.2
	2	112.9	114.6	111.9	112.6	101.3
	3	113.4	115.1	112.4	113.5	101.0
	4	114.0	115.6	113.1	112.6	100.9
	5	114.5	115.8	114.4	111.6	100.7
	6	114.6	115.6	114.9	111.7	100.6
	7	114.7	116.2	115.3	112.8	100.6
	8	113.6	114.9	113.6	111.2	100.5
	9	114.7	116.3	114.5	111.9	100.3
	10	116.3	117.6	116.3	114.4	99.7
	11	115.1	116.7	115.6	112.6	99.4
	12	115.2	116.9	115.3	112.7	99.2

資料 総理府統計局 日本銀行統計局 行政管理部総務課

144 1世帯当たり1ヶ月間の収入と支出

この表は総理府統計局から公表された昭和59年全国消費実態調査(9.10.11.の3カ月分)結果による全世帯および勤労者世帯の家計をかかげたものである。なお、項目によっては一部のみ掲げているので計と内訳は必ずしも一致しない。

その1 全世帯 (単位 円)

その2 勤労者世帯 (単位 円)

収支項目	全国	福岡市	大牟田市
集世帯計数(抽出率調整)	49,954	275	84
世帯1万人分(抽出率調整)	815,909	7,608	1,260
世帯主の年齢(歳)	10,000	2,359	391
世帯主の年齢(歳)	3.85	3.73	3.70
世帯主の年齢(歳)	1.70	1.43	1.48
世帯主の年齢(歳)	46.4	44.3	47.4
世帯主の年齢(歳)	74.3	54.6	56.0
家賃・地代を支払っている世帯割合(%)	26.7	45.2	42.9
年間収入(千円)	5,475	5,762	3,881
消費支出(1)	264,408	270,840	225,103
食料(2)	75,306	76,922	69,478
穀類(3)	9,218	9,723	11,603
肉類(4)	11,007	10,486	11,010
魚介類(5)	8,538	9,981	7,265
野菜(6)	9,092	9,605	7,812
果物(7)	4,527	4,307	4,063
雑糧(8)	3,443	2,678	2,698
その他(9)	11,331	12,164	7,624
住居代(10)	12,001	14,306	7,138
光熱費(11)	6,631	10,631	2,867
電気ガス水道代(12)	15,954	16,101	11,523
家具・家事用品(13)	7,404	6,952	5,471
家庭用耐久財(14)	4,331	5,574	3,471
被服(15)	11,301	11,867	12,930
保健医療(16)	4,053	4,139	4,000
交通関係(17)	18,172	20,111	13,007
教育(18)	6,686	7,621	4,494
娯楽(19)	6,818	6,456	6,359
雑費(20)	26,557	29,507	24,502
その他(21)	5,459	7,236	3,592
教育関係(22)	14,929	16,114	15,933
娯楽関係(23)	6,149	6,157	4,977
教育(24)	10,369	10,977	7,396
娯楽(25)	22,332	24,265	18,054
雑費(26)	2,235	2,167	2,467
その他(27)	11,784	13,761	9,608
その他の消費支出(28)	65,618	60,328	54,714
雑費(29)	15,728	15,036	13,045
送金(30)	22,650	19,150	20,309
その他(31)	6,331	3,432	4,139
(再掲)教育関係費(32)	19,098	16,678	13,472
(再掲)娯楽関係費(33)	25,669	28,149	19,387
(特掲)財・サービス区分消費支出(商品+サービス)(34)	222,063	232,265	189,942
消費支出(商品+サービス)(35)	143,949	147,958	135,114
サービス(36)	78,114	84,308	56,828
エンゲル係数(%) (37)	28.5	28.4	30.9
貯蓄性預貯金(千円) (38)	6,720	6,068	4,110
現預金(千円) (39)	530	400	367
定期預金(千円) (40)	3,278	2,601	2,136
生命保険(千円) (41)	1,275	1,262	820
有価証券(千円) (42)	1,367	1,569	501
負債現在高(千円) (43)	2,660	3,142	1,002
うち住宅・土地のため(千円) (44)	2,294	2,778	740
負債保有率(%) (45)	55.0	63.1	44.0
うち住宅・土地のため(%) (46)	35.2	34.7	16.7

収支項目	全国	福岡市	大牟田市
集世帯計数(抽出率調整)	31,018	182	54
世帯1万人分(抽出率調整)	508,883	5,030	810
世帯主の年齢(歳)	10,000	2,513	405
世帯主の年齢(歳)	3.87	3.84	3.93
世帯主の年齢(歳)	1.62	1.36	1.54
世帯主の年齢(歳)	42.2	40.9	41.3
世帯主の年齢(歳)	67.4	45.5	44.4
家賃・地代を支払っている世帯割合(%)	33.1	55.0	51.9
年間収入(千円)	5,537	5,590	4,243
実収入(1)	375,863	356,270	298,746
常勤労働世帯主の収入(2)	366,987	351,168	292,528
世帯主の収入(3)	346,105	332,181	271,297
世帯主の収入(4)	294,354	304,632	245,420
世帯主の収入(5)	285,440	297,308	235,463
世帯主の収入(6)	32,469	17,181	10,349
世帯主の収入(7)	19,281	10,367	15,527
世帯主の収入(8)	7,830	4,284	4,024
世帯主の収入(9)	13,052	14,704	17,207
可処分所得(10)	316,778	297,533	259,486
実消費支出(11)	332,273	321,337	275,828
食料(12)	273,188	262,600	236,569
食料(13)	76,663	76,295	74,341
穀類(14)	9,382	9,964	12,168
肉類(15)	10,431	9,536	11,748
魚介類(16)	8,641	9,606	7,814
野菜(17)	9,087	9,193	8,183
果物(18)	4,447	4,125	4,053
雑糧(19)	3,495	2,696	2,833
その他(20)	12,713	13,027	8,393
住居代(21)	12,631	15,160	6,588
光熱費(22)	7,836	12,066	2,332
電気ガス水道代(23)	15,413	15,360	10,864
家具・家事用品(24)	6,761	6,226	4,940
家庭用耐久財(25)	4,408	5,495	3,512
被服(26)	11,228	10,933	13,058
保健医療(27)	3,949	3,232	5,053
交通関係(28)	18,006	20,072	11,269
教育(29)	6,598	7,394	4,468
娯楽(30)	6,500	6,334	5,196
雑費(31)	28,503	25,654	27,349
その他(32)	5,992	7,977	3,480
教育関係(33)	16,526	11,507	19,433
娯楽関係(34)	5,984	6,171	4,435
教育(35)	11,420	12,556	8,336
娯楽(36)	23,213	24,308	17,811
雑費(37)	2,401	1,626	2,794
その他(38)	12,100	13,881	9,010
教育関係(39)	69,611	55,927	61,776
娯楽関係(40)	14,620	11,048	11,099
雑費(41)	21,704	16,217	22,944
その他(42)	6,153	2,812	6,458
(再掲)教育関係費(43)	20,348	17,958	17,008
(再掲)娯楽関係費(44)	26,768	28,464	20,202
非消費サービス区分消費支出(商品+サービス)(45)	59,085	58,737	39,260
消費支出(商品+サービス)(46)	224,778	223,536	192,167
消費支出(商品+サービス)(47)	143,977	138,831	136,863
サービス(48)	80,801	84,704	55,304
平均消費性向係数(%) (49)	86.2	88.3	91.2
平均貯蓄係数(%) (50)	5.7	5.4	10.0
平均貯蓄係数(%) (51)	5.5	4.9	9.9
エンゲル係数(%) (52)	28.1	29.1	31.4
貯蓄性預貯金(千円) (53)	5,646	5,068	4,391
現預金(千円) (54)	374	262	286
定期預金(千円) (55)	2,624	1,830	2,441
生命保険(千円) (56)	1,117	1,081	795
有価証券(千円) (57)	1,165	1,567	466
負債現在高(千円) (58)	2,786	3,015	902
うち住宅・土地のため(千円) (59)	2,580	2,827	761
負債保有率(%) (60)	40.4	65.9	46.3
うち住宅・土地のため(%) (61)	40.3	37.5	16.7

資料 総理府統計局

注: 「(特掲)財・サービス区分」は、品目分類を再分類して集計した。なお、「こづかい(使途不明)」、「贈与金」、「他の交際費」及び「仕送り金」は含まれていない。

## 145 主 要 品 目 の

本表は総理府統計局が全国の特定都市で実施している「小売物価統計調査」に準じて本市独自で行なつた調査は毎月12日を含む週の水、木、金曜のいずれか1日について、ただし、生鮮魚介・野菜・果物につ

品 目	基 本 銘 柄	単 位	昭和58年 平 均	昭和59年 平 均	昭和60年 平 均	1 月
うるち米	国内産、精米、にしき、並	1 Kg	398	437	450	438
即席中華めん	即席中華めん、袋入り(100g入り)JAS規格品	1 袋	66	70	72	72
食パン	普通品	1 Kg	429	445	476	476
小麦粉	薄力粉、1等粉	"	217	230	230	230
干しうどん	中	"	361	388	394	392
あじ	まあじ、丸(長さ約15cm以上)	100 g	162	177	152	162
いわし	まいわし、丸(長さ約12cm以上)	"	40	47	40	45
さば	丸(長さ約25cm~35cm)	"	76	73	70	68
いか	するめいか	"	88	87	85	62
煮干し	かたくちいわし、小羽(約6cm)、上	"	131	118	138	138
塩さけ	切身	"	267	259	320	280
牛肉	肩肉	"	A)300	A)300	250	250
豚肉	肩肉	"	B)153	B)150	130	130
ハム	プレスハム、上級、JAS規格品	"	155	155	155	155
バター	上、カルトン入り、(225g入り)「雪印北海道バター」	1 箱	376	378	378	378
鶏卵	1個約60g	1 Kg	320	308	314	305
キャベツ		"	93	122	102	58
白菜	山東菜を除く	"	129	105	113	33
ねぎ		"	256	296	324	77
ほうれん草		"	379	403	418	298
甘しょ		"	209	267	212	290
馬れいしょ		"	162	179	133	143
大根		"	109	95	101	67
にんじん		"	173	184	141	108
ごぼう		"	421	399	271	277
玉ねぎ	葉玉ねぎを除く	"	148	203	112	207
きゅうり		"	277	267	274	300
あずき	大粒	100 g	103	106	97	99
干しのもり	黒のもり、中、1帖(10枚入)	10 枚	396	396	396	396
豆腐	絹ごしを除く	100 g	18	20	20	20
こんぶ	とろろこんぶ、並	"	283	298	276	276
たくあんづけ	本づけ、中	"	32	35	44	33
みかんかん詰	シロップづけ(MOY)、4号かん(455g入)	1 かん	145	131	165	128
しょう油	地方銘柄、濃口、上、ポリ容器(1ℓ入)	1 本	260	258	260	260
みそ	並、袋入り(1Kg入)	1 Kg	358	368	402	358
砂糖	上白、袋入り(1Kg入)	"	250	268	270	270
即席カレー	固型、220g入	1 箱	C)140	C)140	217	220
マーガリン	植物性、ソフトタイプ(225g入)	"	188	189	202	192
化学調味料	グルタミン酸ソーダ、「味の素」(120g入)	1 袋	288	288	288	288
ビスケット	ソフトビスケット「森永チョイス」	100 g	81	92	90	90





## 145 主要品目の

品目	基本銘柄	単位	昭和58年 平均	昭和59年 平均	昭和60年 平均	1月
落花生	バターピーナッツ	100g	183	200	233	233
みかん	1個 100g~120g	1 Kg	283	332	400	350
りんご	スターキング 1個 260~300g	"	352	370	425	487
清酒	特級びん詰 (1.8ℓ入り)	1本	2,483	2,670	2,730	2,730
ビール	淡色、びん詰 (633ml入り)	"	270	302	310	310
板材	ラワン材、たな板、1.4cm×30.0cm×180.0cm	1枚	2,500	2,500	2,133	2,500
畳表替え費	備後表動力織、引通し、経綿糸、中級品	"	3,500	3,500	3,500	3,500
水道工事費	給水工事、宅地内埋設工事、20mmビニールパイプ	1m	1,925	1,950	1,950	1,950
けい光ランプ	環形、グロースタータ形、白色、30W	1本	D) 340	D) 340	460	500
なべ	アルマイト製、両手なべ、径20cm、中級品	1個	1,600	2,105	2,080	2,080
台所用洗剤	食器、野菜、果物洗い用中性洗剤、液状、380ml	1本	165	165	165	165
灯油	白灯油、詰め替え売り、配達	18ℓ	1,546	1,404	1,250	1,250
ガス代	一般家庭用、最低料金	1か月	900	900	900	900
背広	夏もの、シングル上下、並型	1着	37,500	36,000	34,000	-
背広	秋冬もの、シングル上下、並型	"	38,778	42,074	37,444	38,000
男子ズボン	夏もの、並型、ポリエステル混紡、中級品	1本	6,917	6,500	6,083	-
ワイシャツ	カッター、ポリエステル混紡ブロード、白、普通品	1枚	3,733	3,800	3,800	3,800
女児スカート	春・夏物、ポリエステル綿混紡(型)「プリーツ」「ギャザー」 又は「フレアー」(サイズ) 115A~130A	"	E) 3,510	2,500	2,037	-
男子シャツ	ランニング、メリヤス、M、白、普通品	"	800	800	800	-
男子シャツ	長袖、メリヤス、M、白、普通品	"	1,100	1,200	1,200	1,200
男子くつ下	春・夏物、綿、化学繊維混用、柄物、25cm、普通品	1足	508	500	500	500
婦人長くつ下	バンティーストッキング、ナイロン100%、プレーン 2足入り、M、柄編は除く	"	250	300	300	300
婦人服裏地	キュプラ(旭化成ベンベルグ)、タフタ織、無地、92cm幅	1m	675	633	650	650
毛糸	手編糸(毛100%)、先染、中細、上、玉巻	500g	2,667	2,667	2,942	2,900
男子ぐつ	短ぐつ、黒、牛皮、25cm程度、中級品	1足	7,548	7,410	7,540	6,240
男子洋がさ	折りたたみがさ、ポリエステル100%	1本	2,500	2,367	3,500	3,500
仕立代	背広シングル上下、普通仕立、(裏地)キュプラ100%	1着	65,000	65,000	65,000	65,000
せんたく代	ワイシャツ(カッター)	1枚	150	150	150	150
せんたく代	背広上下、ドライクリーニング	1着	1,000	1,000	700	700
感冒薬	解熱鎮痛剤「パフアリン(24錠入り)」	1箱	513	550	550	550
生理用紙綿	チャームナップミニ(28個入り)	"	319	359	365	365
入浴料	大人	1回	200	200	220	220
理髪料	大人調髪(洗髪を含む)	"	2,300	2,300	2,300	2,300
パーマ代	コールド(セットを含む)	"	4,500	4,875	5,000	5,000
化粧せっけん	標準重量95g「花王石鹼ホワイト」	1個	85	82	86	86
ちり紙	白ちり、クレープ付	800枚	227	228	223	223
ヘヤートニック	MG5(300ml入り)	1びん	667	800	800	800
フィルム	カラー、写真機用、35mm、N100、24枚どり	1本	550	578	580	580
高校授業料	私立、全日制、普通課程	1か月	16,919	17,271	17,359	17,329
映画観覧料	大人観覧料	1回	1,500	1,500	1,500	1,500

資料 行政管理部総務課

D) 直管形、白色、20W

E) プリーツスカート、7~8歳用



## 146 青果物取扱高

(単位 トン、千円)

年次	野菜		果実		鶏卵	
	数量	金額	数量	金額	数量	金額
昭和56年	18,617	3,015,775	10,068	2,112,137	830	285,738
57	18,947	2,128,004	10,296	2,108,768	713	198,843
58	18,639	2,544,203	10,427	2,132,129	642	166,483
59	18,500	2,463,230	11,213	2,205,251	588	156,583
60	<b>18,307</b>	<b>2,414,438</b>	<b>9,601</b>	<b>2,356,170</b>	<b>536</b>	<b>150,138</b>

資料 経済部商工課

## 147 鮮魚取扱高

(単位 トン、百万円)

年次	総数	種類							
		たい	れんこだい	いわし	あじ	さば	いか	えび	その他
数									
昭和56年	12,591	46	103	419	78	261	355	30	11,299
57	12,372	30	142	407	81	272	277	18	11,145
58	12,226	29	167	362	95	274	294	90	10,915
59	11,576	26	118	327	141	293	471	138	10,062
60	<b>12,324</b>	<b>22</b>	<b>103</b>	<b>320</b>	<b>299</b>	<b>295</b>	<b>377</b>	<b>184</b>	<b>10,724</b>
金額									
昭和56年	7,064	97	147	48	79	101	232	80	6,280
57	7,743	80	159	53	80	122	226	57	6,966
58	7,594	78	186	61	82	118	196	98	6,775
59	8,316	63	134	54	86	104	252	98	7,525
60	<b>7,940</b>	<b>54</b>	<b>126</b>	<b>49</b>	<b>106</b>	<b>103</b>	<b>243</b>	<b>100</b>	<b>7,159</b>

資料 経済部商工課

## XIV 労働および社会保障

### 148 産業別規模別労働組合

この表は各年6月30日現在で市内に組合事務所をもつ単位労働組合をかかげたものである。

産業、規模	56年		57年		58年		59年		60年			
	組合数	組合員数	組合数	組合員数	組合数	組合員数	組合数	組合員数	組合数	組合員数		
										総数	男	女
(産業別)												
総数	104	25,984	98	23,767	99	22,645	98	21,188	99	20,582	15,679	4,903
石炭鉱業	3	5,963	3	5,249	3	4,996	3	4,757	3	4,467	4,256	211
総合工事業	14	4,215	13	3,579	10	3,538	10	3,271	10	3,154	1,454	1,700
食品タバコ製造業	2	90	2	78	2	70	2	64	2	78	60	18
印刷業	2	11	2	11	1	3	1	3	1	2	1	1
石炭製品製造業	1	29	1	28	1	26	1	21	1	22	13	9
化学工業	6	2,982	6	2,806	7	2,589	8	2,381	8	2,255	2,105	150
窯業土石製品製造業	3	253	3	271	3	262	3	255	3	268	255	13
非鉄金属製造業	2	1,382	2	1,162	3	1,131	3	1,113	3	1,211	1,147	64
金属製品製造業	2	217	2	206	1	160	1	151	1	135	134	1
機械製造業	5	1,822	4	1,680	3	1,470	3	896	3	833	825	8
卸売、小売業	7	509	8	494	9	448	8	399	9	380	185	195
銀行信託業	5	933	5	890	5	858	5	880	5	902	255	647
国有鉄道業	4	380	4	359	4	339	4	315	4	274	274	—
道路運送業	6	401	6	397	11	823	11	800	11	772	751	21
水道業	1	3	1	3	—	—	—	—	—	—	—	—
通信業	4	479	4	480	4	483	4	469	4	477	432	45
電気業	6	292	6	305	6	295	5	286	5	287	268	19
水道業	1	152	1	150	1	150	1	150	1	150	147	3
医療保健業	8	757	8	771	8	785	8	808	8	830	166	664
教育	7	1,232	7	1,186	7	1,148	7	1,137	7	1,125	672	453
対事業所サービス	8	758	3	658	3	616	3	598	3	576	528	48
自動車整備業	1	32	1	32	1	30	1	23	1	21	19	2
国家事務	1	36	1	30	2	36	2	41	2	40	36	4
地方事務	2	2,025	2	1,951	2	1,937	2	1,931	2	1,925	1,327	598
分類不能	3	1,031	3	991	2	452	2	439	2	398	369	29
(規模別)												
総数	104	25,984	98	23,767	99	22,645	98	21,188	99	20,582	15,679	4,903
1～29人	28	397	25	345	27	420	29	489	30	480	353	127
30～49	12	446	12	436	8	276	7	265	8	281	207	74
50～99	19	1,380	18	1,319	23	1,675	21	1,533	19	1,392	1,110	282
100～199	19	2,671	19	2,695	19	2,794	19	2,715	21	2,956	2,156	800
200～299	8	1,977	7	1,688	7	1,722	7	1,670	7	1,624	936	688
300～399	2	717	3	997	2	659	4	1,449	3	1,081	782	299
400～499	2	830	2	909	3	1,317	3	1,448	2	923	879	44
500～599	6	3,261	4	2,178	1	511	—	—	1	502	502	—
600～699	—	—	—	—	2	1,350	1	669	1	670	281	389
700～799	1	735	1	706	—	—	1	780	2	1,511	1,495	16
800～899	1	847	1	861	1	829	2	1,729	—	—	—	—
900～999	1	994	1	979	1	934	—	—	1	946	895	51
1,000～1,999	3	4,804	4	6,878	4	6,520	3	4,941	3	4,748	2,796	1,952
2,000～2,999	1	2,515	—	—	—	—	—	—	—	—	—	—
3,000～3,999	—	—	1	3,776	1	3,638	1	3,500	1	3,468	3,287	181
4,000～4,999	1	4,410	—	—	—	—	—	—	—	—	—	—
5,000人以上	—	—	—	—	—	—	—	—	—	—	—	—

資料 県筑後労働福祉事務所大牟田駐在

## 149 産業別労働者1人月平均現金給与額

この表は、国の「毎月勤労統計調査」のうち一部分をとりだして市独自の調査票を作成し、常時30人以上の常用労働者を雇用する民間の事業所を対象にして調査した大牟田市労働賃金統計調査結果である。したがって調査用語の定義などはすべて「毎月勤労統計調査」に準じている。

(単位 円)

産 業	現金給与総額			きまって支給する給与			特別に支払われた給与		
	総 額	男	女	総 額	男	女	総 額	男	女
昭和56年全産業	253,270	283,527	153,737	194,258	217,095	119,133	59,012	66,431	34,604
昭和57年全産業	255,078	285,858	155,229	199,462	223,512	121,446	55,615	62,346	33,783
昭和58年全産業	263,259	298,732	154,461	207,863	235,722	122,414	55,396	63,009	32,046
昭和59年全産業	269,790	305,943	165,251	210,830	239,028	129,294	58,959	66,914	35,956
昭和60年全産業	<b>266,789</b>	<b>320,710</b>	<b>162,425</b>	<b>208,446</b>	<b>236,360</b>	<b>127,343</b>	<b>58,343</b>	<b>66,349</b>	<b>35,082</b>
D 鉱 業	332,686	338,191	193,688	262,247	266,842	146,256	70,438	71,349	47,432
E 建 設 業	231,957	258,718	125,258	182,439	201,873	104,954	49,518	56,844	20,304
F 製 造 業	261,233	298,852	125,362	203,616	231,965	101,225	57,617	66,887	24,136
G 卸 売、小 売 業	202,233	277,320	133,419	159,956	214,972	109,537	42,276	62,348	23,881
H 金 融、保 険 業	325,486	431,050	224,005	217,342	283,260	153,973	108,143	147,789	70,031
J 運 輸、通 信 業	230,831	239,138	133,919	186,103	193,018	105,434	44,727	46,120	28,485
K 電 気、ガ ス、水 道 業	391,344	402,662	254,575	285,441	294,250	178,998	105,902	108,412	75,576
L サ ー ビ ス 業	252,059	345,348	203,538	196,026	270,652	157,211	56,033	74,696	46,327

資料 社会福祉部民生課

## 151 一 般 職 業

年 月	求 職 者 数						求 人			
	新規求職者数			月間有効求職者数(A)			新規求人数			月間
	総 数	男	女	総 数	男	女	総 数	男	女	総 数
昭 和 56 年	11,075	5,734	5,341	58,755	30,835	27,920	5,304	3,415	1,889	13,617
57	11,443	6,065	5,378	66,541	36,706	29,835	5,381	3,533	1,848	13,831
58	11,753	6,396	5,357	68,975	38,600	30,375	5,531	3,327	2,204	13,733
59	12,753	6,882	5,871	71,195	39,915	31,280	6,109	3,810	2,299	15,420
60	<b>12,046</b>	<b>6,601</b>	<b>5,445</b>	<b>66,342</b>	<b>35,923</b>	<b>30,419</b>	<b>6,115</b>	<b>3,985</b>	<b>2,130</b>	<b>15,625</b>
60 年 1 月	1,103	586	517	5,332	3,025	2,307	662	447	215	1,334
2	907	492	415	5,456	3,075	2,381	474	316	158	1,287
3	1,075	599	476	5,801	3,312	2,489	604	431	173	1,457
4	1,361	748	613	5,988	3,272	2,716	477	280	197	1,390
5	1,106	614	492	5,463	3,026	2,437	474	308	166	1,226
6	909	485	424	5,325	2,879	2,446	444	291	153	1,161
7	992	581	411	5,539	2,960	2,579	373	226	147	1,041
8	976	514	462	5,569	2,877	2,692	649	382	267	1,394
9	999	550	449	5,705	2,948	2,757	577	391	186	1,389
10	1,173	633	540	5,762	3,044	2,718	552	352	200	1,407
11	872	470	402	5,428	2,813	2,615	493	309	184	1,361
12	573	329	244	4,974	2,692	2,282	336	252	84	1,178

資料 大牟田公共職業安定所

150 労働者1人平均月別現金給与額

この表は、大牟田市独自で30人以上の常用労働者を雇用する民間の事業所を対象として調査した大牟田市労働賃金統計調査結果である。

(単位 円)

年 月	現金給与総額			きまって支給する給与			特別に支払われた給与		
	総額	男	女	総額	男	女	総額	男	女
昭和56年総額	3,039,240	3,402,324	1,844,844	2,331,096	2,605,140	1,429,596	708,144	797,172	415,248
昭和57年総額	3,060,936	3,430,296	1,862,748	2,393,544	2,682,144	1,457,352	667,380	748,152	405,396
昭和58年総額	3,159,108	3,584,784	1,853,532	2,494,356	2,828,664	1,468,968	664,752	756,108	384,552
昭和59年総額	3,237,480	3,671,316	1,983,012	2,529,960	2,868,336	1,551,528	707,508	802,968	431,472
昭和60年総額	<b>3,201,468</b>	<b>3,632,520</b>	<b>1,949,100</b>	<b>2,501,352</b>	<b>2,836,320</b>	<b>1,528,116</b>	<b>700,116</b>	<b>796,188</b>	<b>420,980</b>
60年 1月	204,418	229,985	126,952	202,852	228,386	125,487	1,566	1,599	1,464
2	203,128	228,882	124,731	203,035	228,804	124,594	92	77	136
3	216,520	242,686	137,650	205,701	233,294	122,531	10,818	9,391	15,119
4	213,866	241,785	132,589	207,208	234,905	126,538	6,657	6,880	6,010
5	205,803	233,557	125,236	205,446	233,150	125,028	356	407	208
6	289,511	330,998	171,824	210,322	239,182	128,457	79,188	91,816	43,366
7	338,840	383,032	213,395	210,550	239,182	129,275	128,290	143,850	84,120
8	320,640	371,552	175,938	208,786	236,794	129,180	111,854	134,758	46,757
9	211,033	239,452	129,880	210,164	238,498	129,254	868	953	626
10	227,397	260,821	131,851	214,511	244,375	129,141	12,886	16,445	2,709
11	212,317	240,934	130,112	210,788	239,121	129,402	1,528	1,813	710
12	565,997	642,034	348,209	212,487	241,624	129,034	353,509	400,410	219,175

資料 社会福祉部民生課

(注) 平均値はすべて加重平均で算出したもので総額と一致しない。

紹介状況

数		紹介件数			就職件数(C)			就職率 $\frac{C}{A}$ (%)	充足率 $\frac{C}{B}$ (%)	有効求人 倍率 $\frac{B}{A}$ (倍)	年 月
有効求人人数(B)		総数	男	女	総数	男	女				
男	女										
9,039	4,578	7,705	4,332	3,373	2,810	1,605	1,205	4.8	20.6	0.23	56年
9,116	4,715	7,682	4,491	3,191	2,648	1,593	1,055	4.0	19.1	0.21	
8,428	5,305	8,572	5,288	3,284	2,810	1,794	1,016	4.1	20.5	0.20	
9,514	5,548	9,179	5,579	3,600	2,872	1,820	1,052	4.0	18.6	0.22	
<b>10,282</b>	<b>5,343</b>	<b>8,982</b>	<b>5,630</b>	<b>3,352</b>	<b>2,814</b>	<b>1,791</b>	<b>1,023</b>	<b>4.2</b>	<b>18.0</b>	<b>0.24</b>	
913	421	718	399	319	199	113	86	3.7	14.4	0.25	1月
840	447	656	394	262	220	137	83	4.0	17.2	0.24	
1,004	453	899	554	345	274	173	101	4.7	13.1	0.25	
873	517	862	574	288	301	196	105	5.0	20.0	0.23	
825	401	707	471	236	243	170	73	4.4	18.6	0.22	
749	412	738	460	278	258	172	86	4.9	20.6	0.22	
689	352	757	498	259	215	128	87	3.9	19.3	0.19	
868	526	864	536	328	213	138	75	3.8	13.7	0.25	
908	481	790	503	287	243	155	88	4.3	16.1	0.24	
899	508	791	461	330	241	142	99	4.2	17.3	0.24	
910	451	746	479	267	264	161	103	4.9	18.4	0.25	
804	374	454	301	153	143	106	37	2.9	11.9	0.24	

年 月	求 職 者 数						求 人			
	新規求職者数			月間有効求職者数(A)			新規求人数			月間
	総 数	男	女	総 数	男	女	総 数	男	女	総 数
昭 和 58 年	404	15	389	1,003	27	976	631	55	576	1,472
59	423	6	417	1,282	11	1,271	595	44	551	1,373
<b>60</b>	<b>751</b>	<b>51</b>	<b>700</b>	<b>1,546</b>	<b>69</b>	<b>1,477</b>	<b>1,020</b>	<b>79</b>	<b>941</b>	<b>2,359</b>
60 年 1 月	42	—	42	72	—	72	84	—	84	167
2	57	9	48	95	9	86	74	6	68	177
3	48	1	47	99	1	98	95	3	92	228
4	41	13	28	92	14	78	74	17	57	147
5	86	1	85	149	8	141	93	3	90	168
6	58	—	58	155	7	148	107	1	106	209
7	72	9	63	159	9	150	57	5	52	209
8	66	2	64	131	2	129	86	6	80	215
9	89	4	85	152	4	148	112	31	81	219
10	118	8	110	197	8	189	107	5	102	215
11	51	3	48	144	3	141	96	2	94	226
12	23	1	22	101	4	97	35	—	35	179

資料 大牟田公共職業安定所

## 153 日 雇 職 業

年 月	求職延数	新規求職者数			新規求人延数			就
		総 数	男	女	総 数	男	女	総 数
昭 和 56 年	837,993	672	356	316	733,166	223,898	509,268	733,166
57	736,769	492	285	207	643,491	175,847	467,644	643,491
58	702,513	553	317	236	602,957	160,734	442,223	602,957
59	677,995	547	296	251	534,384	139,711	394,673	534,384
<b>60</b>	<b>648,904</b>	<b>475</b>	<b>255</b>	<b>220</b>	<b>500,362</b>	<b>127,095</b>	<b>373,264</b>	<b>500,362</b>
60 年 1 月	51,951	34	15	19	40,322	10,619	29,703	40,322
2	51,514	41	22	19	43,003	11,056	31,947	43,003
3	57,740	48	34	14	45,383	12,699	32,684	45,383
4	55,358	36	22	14	41,036	10,355	30,681	41,036
5	54,076	40	14	26	40,257	9,873	30,384	40,257
6	53,462	33	18	15	41,780	10,068	31,712	41,780
7	57,643	26	16	10	42,223	10,252	31,971	42,223
8	57,708	17	10	7	37,928	9,452	28,476	37,928
9	48,628	40	16	24	40,497	10,169	30,328	40,497
10	55,394	74	37	37	42,172	10,588	31,584	42,172
11	52,814	50	29	21	43,769	11,229	32,540	43,769
12	52,616	36	22	14	41,992	10,735	31,257	41,992

資料 大牟田公共職業安定所



紹介状況

数		紹介件数			就職件数(C)			就職率	充足率	有効求人 倍率	年 月
有効求人人数(B)		総 数	男	女	総 数	男	女	$\frac{C}{A}$	$\frac{C}{B}$	$\frac{B}{A}$	
男	女							(%)	(%)	(倍)	
97	1,375	505	23	482	222	9	213	22.1	15.1	1.47	58 年
89	1,284	623	5	618	218	1	217	17.0	15.9	1.07	59
<b>116</b>	<b>2,243</b>	<b>915</b>	<b>48</b>	<b>887</b>	<b>328</b>	<b>21</b>	<b>307</b>	<b>21.2</b>	<b>13.9</b>	<b>1.53</b>	<b>60</b>
1	166	43	—	43	18	—	18	25.0	10.8	2.32	1 月
7	170	87	9	98	34	4	30	35.8	19.2	1.86	2
5	223	77	—	77	25	—	25	25.3	11.0	2.30	3
19	128	91	12	79	29	1	28	31.5	19.7	1.60	4
10	158	105	1	104	37	1	36	24.8	22.0	1.13	5
6	203	83	—	83	36	—	36	23.2	17.2	1.35	6
6	203	87	9	78	33	4	29	20.8	15.8	1.31	7
6	209	66	2	64	17	2	15	13.0	7.9	1.64	8
36	183	101	4	97	27	4	23	17.8	12.3	1.44	9
13	202	100	7	93	35	3	32	17.8	16.3	1.09	10
4	222	50	2	48	22	—	22	15.3	9.7	1.57	11
3	176	25	2	23	15	2	13	14.9	8.4	1.77	12

紹介状況

勞 延 数					不 就 勞 延 数	就 勞 実 人 員			年 月
男	女	失対事業	公共事業	民間事業		総 数	失対適格者	そ の 他	
223,898	509,268	691,981	38,635	2,550	104,827	36,485	33,226	3,259	56 年
175,847	467,644	606,347	35,513	1,631	93,278	31,860	28,943	2,917	57
160,734	442,223	567,244	33,994	1,719	99,556	30,162	27,563	2,599	58
139,711	394,673	497,403	34,285	2,696	143,611	28,758	26,143	2,615	59
<b>127,095</b>	<b>373,267</b>	<b>463,082</b>	<b>33,163</b>	<b>4,117</b>	<b>148,542</b>	<b>27,541</b>	<b>24,850</b>	<b>2,691</b>	<b>60</b>
10,619	29,703	36,828	3,318	176	11,629	2,356	2,112	244	1 月
11,056	31,947	39,188	3,631	184	8,511	2,366	2,082	284	2
12,699	32,684	38,983	6,119	281	12,357	2,406	2,075	331	3
10,355	30,681	38,646	1,592	798	14,322	2,277	2,070	207	4
9,873	30,384	38,703	1,162	392	13,819	2,207	2,065	142	5
10,068	31,712	40,200	1,277	303	11,682	2,224	2,077	147	6
10,252	31,971	40,185	1,619	419	15,420	2,246	2,076	170	7
9,452	28,476	35,597	2,022	309	19,780	2,257	2,069	188	8
10,169	30,328	37,911	2,390	196	8,131	2,251	2,051	200	9
10,588	31,584	39,163	2,738	271	13,222	2,282	2,055	227	10
11,229	32,540	39,609	3,752	408	9,045	2,342	2,064	278	11
10,935	31,257	38,069	3,543	380	10,624	2,327	2,054	273	12

154 新規学校卒業者の職業紹介状況

年 度	中 学 校			高 等 学 校		
	総 数	男	女	総 数	男	女
昭 和 56 年 度		求			職	数
		39	45	2,174	959	1,215
		38	24	2,191	1,013	1,178
		29	20	1,917	842	1,075
		25	20	1,561	633	928
<b>60</b>	<b>26</b>	<b>9</b>	<b>17</b>	<b>2,226</b>	<b>1,006</b>	<b>1,220</b>
昭 和 56 年 度		就			職	数
		39	45	2,089	928	1,161
		38	23	2,078	955	1,123
		28	17	1,897	829	1,068
		24	20	1,525	620	905
<b>60</b>	<b>20</b>	<b>6</b>	<b>14</b>	<b>2,040</b>	<b>959</b>	<b>1,081</b>
昭 和 56 年 度		求			職	数
		71	15	883	368	515
		42	12	850	369	481
		54	7	813	362	451
		51	8	866	340	526
<b>60</b>	<b>44</b>	<b>38</b>	<b>6</b>	<b>875</b>	<b>365</b>	<b>510</b>
昭 和 56 年 度		他 府 県 か ら の 連 絡 求 人 数				
		82	96	4,862	2,807	2,055
		45	82	3,321	1,856	1,465
		30	51	2,550	1,350	1,200
		24	47	2,323	1,262	1,061
<b>60</b>	<b>49</b>	<b>12</b>	<b>37</b>	<b>2,215</b>	<b>1,283</b>	<b>932</b>
昭 和 56 年 度		同 上 に 対 す る 就 職 数				
		18	23	549	336	213
		11	11	522	340	182
		8	11	559	334	225
		11	14	494	294	200
<b>60</b>	<b>20</b>	<b>6</b>	<b>14</b>	<b>626</b>	<b>435</b>	<b>191</b>

資料 大牟田公共職業安定所

155 雇 用 保 険 給 付 状 況

(単位 千円)

年 次	離 職 票 提 出 件 数			初 回 受 給 者 数	受 給 者 実 人 員			給 付 額		
	総 数	男	女		総 数	男	女	総 額	男	女
昭 和 56 年	5,267	2,504	2,763	4,834	28,170	14,668	13,502	2,768,273	1,766,129	1,002,144
57	5,811	2,953	2,858	5,519	33,023	18,546	14,477	4,008,652	2,811,184	1,197,468
58	5,762	2,737	3,025	5,529	33,425	18,058	15,367	3,439,633	2,224,219	1,215,414
59	5,804	2,829	2,975	5,023	32,046	17,591	14,455	3,417,904	2,247,805	1,170,099
<b>60</b>	<b>5,216</b>	<b>2,497</b>	<b>2,719</b>	<b>4,367</b>	<b>25,939</b>	<b>13,636</b>	<b>12,303</b>	<b>2,670,480</b>	<b>1,699,821</b>	<b>970,659</b>

資料 大牟田公共職業安定所

(注) 受給者実人員 = 月別実人員の年間累計

### 156 日雇給付状況

(単位 千円)

年次	手帳 交付数	受給者実人員			給付額							
		総数	男	女	総額	男	女	1級	2級	3級	4級	
昭和56年	3,307	33,022	9,991	23,031	433,500	151,728	281,772	197,698	142,212	93,590	—	
57	3,137	24,871	7,507	17,364	377,250	126,769	250,481	176,259	132,209	68,782	—	
58	2,946	23,498	6,849	16,649	428,890	134,502	294,388	208,375	186,294	34,221	—	
59	2,851	26,208	7,333	18,875	557,537	172,956	384,581	203,651	258,020	95,262	604	
60	2,777	25,232	6,948	18,284	606,211	186,220	419,991	62,379	213,045	327,164	3,623	

資料 大牟田公共職業安定所

(注) 昭和59年8月1日雇用保険法の改正により9月より4等級となる。  
受給者実人員=月別実人員の年間累計

### 157 労働者災害補償保険給付状況

この表は大牟田労働基準監督署管内(大牟田市、柳川市、三池郡、山門郡)の労災保険給付状況である。  
56年10月よりOCR使用のため、病院の診療費は本省支払い。

(単位 千円)

年 度	事業所数	被保険者数	保 險 給 付					
			総 数		業 務 災 害		通 勤 災 害	
			件 数	金 額	件 数	金 額	件 数	金 額
昭和55年度	1,876	63,794	24,064	3,828,654	22,674	3,704,850	1,390	123,804
56	1,926	63,974	6,430	937,999	5,953	896,994	477	41,005
57	2,089	67,898	5,934	843,793	5,499	801,331	435	42,462
58	1,907	49,228	5,619	872,901	5,220	830,457	399	42,444
59	1,881	48,134	5,556	775,719	5,185	742,315	371	33,404

資料 大牟田労働基準監督署

### 158 市民交通傷害保険の加入と給付状況

(単位 千円)

年 度	加入者数	給 付 件 数											給付総額
		総数	け が								後遺 障害	死 亡	
			1週間 未 満	1週間 ~1ヶ月	1~2 ヶ月	2~3 ヶ月	3~4 ヶ月	4~5 ヶ月	5~6 ヶ月	6ヶ月 以上			
昭和56年度	10,520	115	6	29	23	16	12	6	8	13	—	2	8,070
57	9,004	109	3	33	30	12	9	4	7	9	1	1	7,315
58	9,063	102	9	24	19	19	10	8	3	8	—	2	6,295
59	8,452	139	10	37	31	18	13	9	5	14	—	2	9,535
60	8,398	115	6	32	26	16	12	4	3	12	—	4	10,535

資料 行政管理部総務課

### 159 生活保護状況

被保護実世帯数、実人員保護率は年度の3月中における実数で表示した。なお、金額については、年度中に支給した金額で表示した。

年 度	被 保 護 実世帯数	被 保 護 実 人 員	保 護 率 人口千人に つき(%)	保 護 費 (千 円)					
				総 額	生活扶助	住宅扶助	教育扶助	医療扶助	その他
昭和55年度	3,629	7,398	45.3	5,489,476	2,104,627	315,886	69,898	2,979,110	19,955
56	3,647	7,483	45.9	6,038,357	2,297,070	364,707	76,861	3,278,450	21,269
57	3,744	7,907	48.8	6,567,560	2,540,751	434,351	80,723	3,488,957	22,778
58	4,000	8,447	52.4	7,045,142	2,823,928	512,329	85,709	3,598,970	24,206
59	4,104	8,599	53.7	7,556,587	3,110,423	586,147	90,189	3,742,896	26,932

資料 社会福祉部保護課

### 160 民生関係施設

この表は昭和61年1月1日現在における本市所在の民生関係施設の概況である。

施 設 名	施 設 数	収 容 定 員	備 考
天光園	社福法人 1	110名	実収容人員 110名
延寿苑	社福法人 1	50名	" 50名
吉野園	市立 1	90名	" 90名
保育所	市立 2 社福法人 9 私立 11	市立140名 社福法人910名 私立790名	" 1827名
母子寮	市立 1	20世帯	" 18世帯
児童相談所	県立 1		
甘木山学園	社福法人 1	90名	児童養護施設 実収容人員 87名
甘木山乳児院	" 1	20名	乳児院 " 16名
あけぼの学園	" 1	110名	精薄児収容施設 " 110名
有明ホーム	" 1	66名	精薄者更生施設 " 66名
りんどう学園	" 1	30名	精薄児通園施設 " 15名
大牟田市社会福祉事業協会葬具取扱所			
老人福祉センター	市立 1		
国立療養所大牟田病院	国立 1	80名	重症心身障害児施設 " 74名
有明通勤センター	社福法人 1	22名	精薄者通勤寮 " 22名
久福木サン荘	" 1	80名	軽費老人ホーム " 80名
大牟田授産センター	" 1	20名	精神薄弱者通所授産施設 " 20名
大牟田恵愛園	" 1	50名 通所10名	重度身体障害者授産施設 " 48名
学童保育所	市立 4	160名	通所 15名 実収容人員 48名

資料 社会福祉部福祉課

### 161 児童相談所相談別受付件数

この表は大牟田児童相談所管内（大牟田市、柳川市、三池郡、山門郡）分の相談別受付件数である。

年 次	総 数	養 護 相 談	保 健 相 談	肢 体 不 自 由 児 談	視 聴 言 語 障 害 談	精 神 薄 弱 相 談	教 護 相 談	触 法 行 為 相 談	長 欠 不 就 学 相 談	性 向 相 談	適 性 相 談	し っ け 相 談	重 相 症 心 身 障 害 談	自 閉 症 相 談	そ の 他 の 相 談
昭和56年	1,017	91	4	31	5	252	52	60	36	41	42	361	20	7	15
57	972	106	6	25	6	183	64	68	31	34	35	366	28	1	19
58	957	132	—	19	5	191	48	42	20	36	74	351	23	—	16
59	1,186	106	—	15	27	301	65	43	32	43	68	427	26	1	32
60	988	160	7	19	14	179	67	53	38	33	35	354	15	6	8
男	682	99	2	14	12	121	35	47	25	17	19	274	10	4	3
女	306	61	5	5	2	58	32	6	13	16	16	80	5	2	5

資料 県大牟田児童相談所

### 162 婦人相談件数

年次	件数	人員
昭和56年	194	200
57	176	176
58	115	115
59	210	226
60	192	192

資料 社会福祉部民生課

### 163 母子福祉寡婦福祉資金貸付状況

(単位 千円)

種類	56年度		57年度		58年度		59年度		60年度	
	件数	金額	件数	金額	件数	金額	件数	金額	件数	金額
総額	44	22,319	48	25,760	41	17,487	57	25,334	68	28,093
事業開始資金	3	4,200	3	4,400	1	1,680	2	3,100	2	3,500
就職支度資金	—	—	1	70	4	280	1	70	4	290
技能修得資金	1	144	1	288	—	—	3	516	—	—
生活資金	1	744	—	—	—	—	2	2,664	—	—
事業継続資金	1	800	4	2,990	2	1,590	2	1,580	—	—
住宅資金	3	2,300	3	2,550	2	1,750	2	1,800	3	2,350
修業資金	6	1,296	4	1,440	1	168	2	312	2	384
修学資金	24	12,600	27	13,752	22	11,544	29	14,502	39	20,574
就学支度資金	5	235	5	270	9	475	12	572	18	995
結婚資金	—	—	—	—	—	—	1	150	—	—
転宅資金	—	—	—	—	—	—	1	68	—	—

資料 市民部保険年金課

### 164 身体障害者

この表は昭和61年1月31日現在の身体障害者手帳交付者数である。

区分	総数	視覚障害	聴覚障害	言語機能障害	肢体不自由	内部障害
総数	7,922	2,299	1,132	112	3,791	588
18才未満のもの	132	13	15	3	71	30
18才以上のもの	7,790	2,286	1,117	109	3,720	558

資料 社会福祉部民生課

## 165 国民健

年 度	被保険者世帯数	被保険者数	保 険			
			総 額		療 養 給 付 費	
			件 数	金 額	件 数	金 額
昭 和 55 年 度	18,562	47,819	375,873	5,625,481	355,975	4,964,494
56	19,279	48,481	397,274	6,353,222	375,691	5,568,765
57	19,935	49,039	405,940	6,603,680	382,197	5,708,398
58	20,589	49,602	292,176	3,707,991	279,364	3,323,927
<b>59</b>	<b>21,450</b>	<b>50,806</b>	<b>270,463</b>	<b>3,479,846</b>	<b>257,288</b>	<b>3,059,264</b>
			<b>39,901</b>	<b>665,377</b>	<b>38,918</b>	<b>639,641</b>

資料 市民部保険年金課

(注) 昭和 58 年 2 月 1 日から老人保健法施行。

昭和 59 年 10 月 1 日から退職者医療制度創設。

昭和 59 年度について、上段は一般被保険者分、

## 166 国 民

年 度	被 保 険 者 数			保 険 料 免除者	抛 出 制 年 金			
	総 数	強 制 適 用	任 意 加 入		受 給 権 者			
					総 数	老 齢	障 害	母 子
昭 和 55 年 度	31,894	20,522	11,372	6,975	7,805	7,196	373	171
56	30,449	19,811	10,638	7,449	8,453	7,812	414	159
57	30,936	20,762	10,174	8,184	9,089	8,431	442	142
58	32,383	22,875	9,508	9,250	9,844	9,162	456	153
<b>59</b>	<b>31,263</b>	<b>22,289</b>	<b>8,974</b>	<b>8,053</b>	<b>10,544</b>	<b>9,842</b>	<b>474</b>	<b>157</b>

資料 市民部保険年金課

## 167 敬 老 祝 金

この表は大牟田市敬老祝金支給規則にもとづき、市内に引続き 1 年以上居住している者で満 80 才以上の  
 の老令者に支給される敬老祝金支給の概況である。

(単位 千円)

年 次	給 付 人 数	支 給 額
昭 和 56 年	3,506	7,012
57	3,729	7,458
58	3,922	7,844
59	4,571	22,930
<b>60</b>	<b>4,763</b>	<b>23,920</b>

資料 社会福祉部民生課

康 保 険

給 付 (千円)								受 診 率 (%)
療 養 費		助 産 給 付		葬 祭 給 付		高 額 療 養 費		
件 数	金 額	件 数	金 額	件 数	金 額	件 数	金 額	
6,828	66,959	409	24,540	528	5,280	12,133	564,208	728.9
6,878	67,543	410	32,580	610	9,055	13,685	675,279	754.6
7,289	74,921	400	31,980	609	9,135	15,445	779,246	763.9
5,221	32,241	394	31,520	608	9,120	6,589	311,183	637.8
<b>5,514</b>	<b>33,076</b>	<b>371</b>	<b>36,900</b>	<b>628</b>	<b>12,500</b>	<b>6,662</b>	<b>338,106</b>	<b>664.8</b>
524	3,858					459	21,878	

下段は退職者医療を示す。

年 金

給 付 状 況			福 祉 年 金 給 付 状 況				年 金 額 (千円)
数		年金額 (千円)	受 給 権 者 数				
遺 児	寡 婦		総 数	老 齢	障 害	母 子	
8	57	2,224,369	7,879	6,295	1,585	1	2,300,708
8	60	2,557,170	7,440	5,818	1,621	1	2,327,414
8	66	2,815,096	7,002	5,356	1,645	1	2,303,990
7	66	3,007,396	6,539	4,886	1,653	—	2,161,420
<b>7</b>	<b>64</b>	<b>3,243,458</b>	<b>6,049</b>	<b>4,416</b>	<b>1,633</b>	—	<b>2,050,253</b>

168 共 同 募 金 、 日 赤 募 金

(単位 千円・%)

年 度	共 同 募 金			日 赤 募 金		
	目 標 額	募 金 額	目 標 達 成 率	目 標 額	募 金 額	目 標 達 成 率
昭 和 56 年 度	22,388	16,476	73.6	8,322	8,759	105.3
57	26,790	18,866	70.4	8,227	5,875	71.4
58	27,969	18,182	65.0	8,747	9,531	109.0
59	28,136	17,855	63.5	8,543	9,486	111.0
<b>60</b>	<b>29,915</b>	<b>18,198</b>	<b>60.8</b>	<b>9,350</b>	<b>10,123</b>	<b>108.3</b>

資料 社会福祉協議会、社会福祉部民生課

## X V 市 民 所 得

国民所得統計は、昭和53年8月新SNA（国民経済計算）に全面年度分から新SNAと整合性を保つために経済企画庁から示された第二段階として同庁より示された「県民経済計算標準方式」（昭和58

## 169 経済活動別市内総生産

(単位 千円・%)

区 分	実 額		構 成 比		対前年度 増 加 率 58 / 57
	昭和 57 年度	昭和 58 年度	昭和57年度	昭和58年度	
1. 産 業	284,501,087	270,110,497	91.5	91.4	△ 5.1
(1) 農 林 水 産 業	4,360,193	3,645,807	1.4	1.2	△ 16.4
ア 農 業	1,932,640	2,047,812	0.6	0.7	6.0
イ 林 業	100,442	102,675	0.0	0.0	2.2
ウ 水 産 業	2,327,111	1,495,320	0.7	0.5	△ 35.7
(2) 鉱 業	44,260,837	36,420,167	14.2	12.3	△ 17.7
(3) 製 造 業	63,641,913	55,949,119	20.5	18.9	△ 12.1
(4) 建 設 業	26,947,587	25,036,381	8.7	8.5	△ 7.1
(5) 電 気 ・ ガ ス ・ 水 道 業	10,278,840	12,115,417	3.3	4.1	17.9
(6) 卸 売 ・ 小 売 業	38,166,507	34,465,732	12.3	11.7	△ 9.7
(7) 金 融 ・ 保 険 業	10,217,744	11,051,218	3.3	3.7	8.2
(8) 不 動 産 業	23,032,548	24,176,218	7.4	8.2	5.0
(9) 運 輸 ・ 通 信 業	18,743,892	20,560,665	6.0	7.0	9.7
(10) サ ー ビ ス 業	44,851,026	46,689,773	14.4	15.8	4.1
2. 政 府 サ ー ビ ス 生 産 者	28,556,489	27,802,393	9.2	9.4	△ 2.6
(1) 電 気 ・ ガ ス ・ 水 道 業	1,368,032	1,458,648	0.4	0.5	6.6
(2) サ ー ビ ス 業	12,979,842	13,617,680	4.2	4.6	4.9
(3) 公 務	14,208,615	12,726,065	4.6	4.3	△ 10.4
3. 対 家 計 民 間 非 営 利 サ ー ビ ス 生 産 者	6,837,332	7,203,470	2.2	2.4	5.4
(1) サ ー ビ ス 業	6,837,332	7,203,470	2.2	2.4	5.4
4. 小 計 ( 1 + 2 + 3 )	319,894,908	305,116,360	102.9	103.2	△ 4.6
5. ( 控 除 ) 帰 属 利 子	9,069,861	9,474,617	2.9	3.2	4.5
市内総生産(生産者価格表示)	310,825,047	295,641,743	100.0	100.0	△ 4.9



的に移行した。したがって、市民所得統計でも第一段階として昭和51「概念調整方式」によってこれまで推計してきた。これは、今回から年版）に準拠して福岡県企画開発部調査統計課が推計したものである。

## 170 市民所得の分配

(単位 千円・%)

区 分	実 額		構 成 比		対前年度 増 加 率 58 / 57
	昭和 57 年度	昭和 58 年度	昭和57年度	昭和58年度	
1. 雇 用 者 所 得	178,055,182	181,822,063	68.7	70.3	2.1
(1) 賃 金 、 俸 給	152,316,661	156,587,346	58.7	60.6	2.8
(2) 社 会 保 障 雇 主 負 担	12,314,164	13,576,796	4.7	5.3	10.3
(3) そ の 他 の 雇 主 負 担	13,424,357	11,657,921	5.2	4.5	△ 13.2
2 財 産 所 得	31,064,037	32,592,763	12.0	12.6	4.9
(1) 一 般 政 府	3,901,438	4,171,552	1.5	1.6	6.9
(2) 対 家 計 民 間 非 営 利 団 体	824,162	828,961	0.3	0.3	0.6
(3) 家 計	26,338,437	27,592,250	10.2	10.7	4.8
ア 利 子	21,911,706	23,157,851	8.4	9.0	5.7
イ 配 当	3,451,573	3,439,915	1.3	1.3	△ 0.3
ウ 賃 貸 料	975,158	999,484	0.4	0.4	2.0
3. 企 業 所 得	61,712,830	57,177,753	23.8	22.1	△ 7.3
(1) 民 間 法 人 企 業 (配 当 控 除 後)	19,221,742	18,970,508	7.4	7.3	△ 1.3
(2) 公 的 企 業	495,978	402,268	0.2	0.2	△ 18.9
(3) 個 人 企 業	41,995,110	37,804,977	16.2	14.6	△ 10.0
ア 農 林 水 産 業	2,768,209	2,389,022	1.1	0.9	△ 13.7
イ そ の 他 の 産 業	33,624,829	29,333,906	13.0	11.3	△ 12.8
ウ 持 家	5,602,072	6,082,049	2.2	2.4	8.6
4. (控除)一般政府消費者負債利子等	11,498,947	13,121,520	4.4	5.1	14.1
<b>市 民 所 得</b>	<b>259,333,102</b>	<b>258,471,059</b>	<b>100.0</b>	<b>100.0</b>	<b>△ 0.3</b>
(参考)民間法人企業所得(配当控除前)	22,132,323	22,157,534	8.5	8.6	0.1

## 171 関 連 指 標

(単位 円・％・人)

区 分	実 額		対前年度増加率 58 / 57
	昭和 57年度	昭和 58年度	
<b>市民経済計算</b>			
経済成長率(市内総生産の対前年度増加率)	△ 6.2	△ 4.9	—
1平方キロメートル当たり市内総生産	3,875,141	3,685,846	△ 4.9
就業者1人当たり市内総生産 全産業	4,225,291	4,024,582	△ 4.8
1人当たり市民所得(分配)	1,609,635	1,613,095	0.2
1人当たり雇用者所得(農林水産業を除く)	3,619,969	3,697,156	2.1
1人当たり個人企業所得(農林水産業、持家を除く)	3,654,873	3,403,005	△ 6.9
面 積(㎡)	80.21	80.21	—
人 口(10月1日現在の推計人口)	161,113	160,233	△ 0.5
市民雇用者数(農林水産業を除く)	49,114	49,130	0.0
市民個人業主数(農林水産業を除く)	9,200	8,620	△ 6.3
<b>県民経済計算</b>			
経済成長率(名目県内総生産)	3.6	2.7	—
県民所得(分配)(県民1人当たり)	1,856,533	1,885,762	1.6
雇用者所得(雇用者1人当たり)	3,713,642	3,825,785	3.0
<b>国民経済計算</b>			
経済成長率(名目国民総生産) (在庫品評価調整前)	4.4	3.7	—
1人当たり国民所得(在庫品評価調整前)	1,783,879	1,838,441	3.1

## 172 経済活動別市内総生産

## (1) 産 業 了 農 業

(単位 千円・%)

区 分	実 額		構 成 比		対前年度増加率
	57 年度	58 年度	57 年度	58 年度	58 / 57
総 額	1,932,640	2,047,812	100.0	100.0	6.0
耕 種 農 業	1,398,390	1,465,731	72.4	71.6	4.8
養 蚕 業	—	—	—	—	—
畜 産 業	439,805	472,822	22.8	23.1	7.5
農 産 加 工 品	3,356	5,037	0.2	0.2	50.1
農 業 的 サ ー ビ ス 業	71,702	68,694	3.7	3.4	△ 4.2
獣 医 業	19,387	35,528	1.0	1.7	83.3

## イ 林 業

(単位 千円・%)

区 分	実 額		構 成 比		対前年度増加率
	57 年度	58 年度	57 年度	58 年度	58 / 57
総 額	100,442	102,675	100.0	100.0	2.2
林 業	98,633	101,361	98.2	98.7	2.8
狩 猟 業	1,809	1,314	1.8	1.3	△ 27.4

## ウ 水 産 業

(単位 千円・%)

区 分	実 額		構 成 比		対前年度増加率
	57 年度	58 年度	57 年度	58 年度	58 / 57
総 額	2,327,111	1,495,320	100.0	100.0	△ 35.7
海 面 漁 業	202,203	228,876	8.7	15.3	13.2
浅 海 養 殖 業	1,976,123	1,160,563	84.9	77.6	△ 41.3
内 水 面 漁 業	145,129	102,601	6.2	6.9	△ 29.3
内 水 面 養 殖 業	3,656	3,280	0.2	0.2	△ 10.3
水 産 加 工 業	—	—	—	—	—

## エ 鉱 業

(単位 千円・%)

区 分	実 額		構 成 比		対前年度増加率
	57 年度	58 年度	57 年度	58 年度	58 / 57
総 額	44,260,837	36,420,167	100.0	100.0	△ 17.7
金 属 鉱 業	—	—	—	—	—
非 金 属 鉱 業	—	—	—	—	—
石 炭 鉱 業	43,404,203	35,903,270	98.1	98.6	△ 17.3
土 石 採 取 業	856,634	516,897	1.9	1.4	△ 39.7

## 才 製 造 業

(単位 千円・%)

区 分	実 額		構 成 比		対前年度増加率
	57 年度	58 年度	57 年度	58 年度	58 / 57
総 額	63,641,913	55,949,119	100.0	100.0	△ 12.1
一 般 製 造 業	63,641,913	55,949,119	100.0	100.0	△ 12.1
専 売 事 業	-	-	-	-	-

## 力 建 設 業

(単位 千円・%)

区 分	実 額		構 成 比		対前年度増加率
	57 年度	58 年度	57 年度	58 年度	58 / 57
総 額	26,947,587	25,036,381	100.0	100.0	△ 7.1
土 木 工 事	7,620,308	6,902,556	28.3	27.6	△ 9.4
建 築 工 事	16,917,919	15,874,349	62.8	63.4	△ 6.2
修 繕 工 事	2,409,360	2,259,476	8.9	9.0	△ 6.2

## キ 電 気 ・ ガ ス ・ 水 道 業

(単位 千円・%)

区 分	実 額		構 成 比		対前年度増加率
	57 年度	58 年度	57 年度	58 年度	58 / 57
総 額	10,278,840	12,115,417	100.0	100.0	17.9
電 気 事 業	7,927,595	9,615,988	77.1	79.4	21.3
ガ ス 事 業	399,385	392,583	3.9	3.2	△ 1.7
水 道 事 業	1,335,943	1,394,803	13.0	11.5	4.4
廃 棄 物 処 理	615,917	712,043	6.0	5.9	15.6

## ク 卸 売 ・ 小 売 業

(単位 千円・%)

区 分	実 額		構 成 比		対前年度増加率
	57 年度	58 年度	57 年度	58 年度	58 / 57
総 額	38,166,507	34,465,732	100.0	100.0	△ 9.7
民 間 卸 売 業	37,618,233	33,903,236	98.6	98.4	△ 9.9
公 的 小 売 業	14,027,142	11,596,621	36.8	33.6	△ 17.3
公 的 企 業 分	23,591,091	22,306,615	61.8	64.7	△ 5.4
	548,274	562,496	1.4	1.6	2.6

## ケ 金 融 ・ 保 險 業

(単位 千円・%)

区 分	実 額		構 成 比		対前年度増加率
	57 年度	58 年度	57 年度	58 年度	58 / 57
総 額	10,217,744	11,051,218	100.0	100.0	8.2
金 融 業	7,222,077	7,793,596	70.7	70.5	7.9
民 間 金 融 業	6,506,205	7,219,000	63.7	65.3	11.0
公 的 金 融 業	715,872	574,596	7.0	5.2	△ 19.7
保 險 業	2,995,667	3,257,622	29.3	29.5	8.7
損 害 保 險	802,727	836,546	7.9	7.6	4.2
生 命 保 險	2,192,940	2,421,076	21.5	21.9	10.4

## コ 不 動 産 業

(単位 千円・%)

区 分	実 額		構 成 比		対前年度増加率
	57 年度	58 年度	57 年度	58 年度	58 / 57
総 額	23,032,548	24,176,218	100.0	100.0	5.0
不動産仲介業	3,066,407	3,510,516	13.3	14.5	14.5
住宅賃貸料業	14,660,735	15,565,115	63.7	64.4	6.2
不動産賃貸料業	5,305,406	5,100,587	23.0	21.1	△ 3.9

## サ 運 輸 ・ 通 信 業

(単位 千円・%)

区 分	実 額		構 成 比		対前年度増加率
	57 年度	58 年度	57 年度	58 年度	58 / 57
総 額	18,743,892	20,560,665	100.0	100.0	9.7
運 輸 業	15,121,242	16,843,721	80.7	81.9	11.4
鉄 道 業	962,313	1,567,126	5.1	7.6	62.8
道路運送業	10,479,657	9,984,498	55.9	48.6	△ 4.7
水 運 業	2,219,118	3,476,561	11.8	16.9	56.7
航空運輸業	—	—	—	—	—
その他の運輸業	1,460,154	1,815,536	7.8	8.8	24.3
通 信 業	3,622,650	3,716,944	19.3	18.1	2.6

## シ サ ー ビ ス 業

(単位 千円・%)

区 分	実 額		構 成 比		対前年度増加率
	57 年度	58 年度	57 年度	58 年度	58 / 57
総 額	44,851,026	46,689,773	100.0	100.0	4.1
教 育	467,263	522,821	1.0	1.1	11.9
研 究	136,375	167,285	0.3	0.4	22.7
医療・保健衛生	12,832,542	13,296,508	28.6	28.5	3.6
その他の公共サービス	174,851	175,508	0.4	0.4	0.4
広 告 業	74,730	70,531	0.2	0.2	△ 5.6
業務用品賃貸業	81,754	—	0.2	—	—
その他の対事業所サービス業	8,629,230	8,815,755	19.2	18.9	2.2
娯 楽 業	3,178,472	3,143,118	7.1	6.7	△ 1.1
放 送 業	—	—	—	—	—
飲 食 店	10,898,276	11,536,214	24.3	24.7	5.9
旅 館	2,100,645	2,284,375	4.7	4.9	8.7
洗濯・理容・浴場業	2,905,655	3,044,638	6.5	6.5	4.8
その他の個人サービス業	3,371,233	3,633,020	7.5	7.8	7.8

(2) 政府サービス生産者 ア 電気・ガス・水道業

(単位 千円・%)

区 分	実 額		構 成 比		対前年度増加率
	57 年度	58 年度	57 年度	58 年度	58 / 57
総 額	1,368,032	1,458,648	100.0	100.0	6.6
公 共 下 水 道	295,654	323,146	21.6	22.2	9.3
廃 棄 物 処 理	1,072,378	1,135,502	78.4	77.8	5.9

イ サービス業 (政府サービス生産者)

(単位 千円・%)

区 分	実 額		構 成 比		対前年度増加率
	57 年度	58 年度	57 年度	58 年度	58 / 57
総 額	12,979,842	13,617,680	100.0	100.0	4.9
教 育	9,509,843	9,921,208	73.3	72.9	4.3
医 療	3,469,999	3,696,472	26.7	27.1	6.5
学 術 研 究	-	-	-	-	-

ウ 公 務

(単位 千円・%)

区 分	実 額		構 成 比		対前年度増加率
	57 年度	58 年度	57 年度	58 年度	58 / 57
総 額	14,208,615	12,726,065	100.0	100.0	△ 10.4
国	2,182,924	1,408,070	15.4	11.1	△ 35.5
県	3,215,669	3,335,534	22.6	26.2	3.7
市	8,284,424	7,480,127	58.3	58.8	△ 9.7
社 会 保 障 基 金	525,598	502,334	3.7	3.9	△ 4.4

(3) 対家計民間非営利サービス生産者 ア サービス業

(単位 千円・%)

区 分	実 額		構 成 比		対前年度増加率
	57 年度	58 年度	57 年度	58 年度	58 / 57
総 額	6,837,332	7,203,470	100.0	100.0	5.4
教 育	2,150,911	2,290,887	31.5	31.8	6.5
医 療	2,285,787	2,267,672	33.4	31.5	△ 0.8
そ の 他	2,400,634	2,644,911	35.1	36.7	10.2

173 雇 用 者 所 得

(単位 千円・%)

区 分	実 額		構 成 比		対前年度増加率 58 / 57
	57 年度	58 年度	57 年度	58 年度	
総 額	178,055,182	181,822,063	100.0	100.0	2.1
賃 金 ・ 俸 給	152,316,661	156,587,346	85.5	86.1	2.8
現 金 ・ 現 物 給 与	137,319,493	155,154,927	77.1	85.3	13.0
農 林 水 産 業	264,033	180,799	0.1	0.1	△ 31.5
農 業	73,547	64,223	0.0	0.0	12.7
林 業、狩 猟 業	5,472	5,062	0.0	0.0	△ 7.5
漁 業、水 産 養 殖 業	185,014	111,514	0.1	0.1	△ 39.7
農 林 水 産 業 以 外 の 産 業	137,055,460	154,974,128	77.0	85.2	13.1
鉱 業	11,390,703	12,052,078	6.4	6.6	5.8
建 設 業	13,463,472	15,000,072	7.6	8.2	11.4
製 造 業	32,811,980	32,693,537	18.4	18.0	△ 0.4
卸 売 業、小 売 業	19,901,768	22,545,123	11.2	12.4	13.3
金 融・保 險・不 動 産 業	5,456,238	5,959,317	3.1	3.3	9.2
運 輸・通 信 業	12,371,638	12,768,928	6.9	7.0	3.2
電 気・ガ ス・水 道 業	2,837,815	2,761,580	1.6	1.5	△ 2.7
サ ー ビ ス 業	31,200,859	32,807,149	17.5	18.0	5.1
公 務	7,620,987	18,386,344	4.3	10.1	141.3
有 給 役 員 給 与	13,333,225	-	7.5	-	-
議 員 歳 費 等	328,223	333,852	0.2	0.2	1.7
給 与 住 宅 差 額 家 賃	1,335,720	1,098,567	0.8	0.6	△ 17.8
社 会 保 障 雇 主 負 担	12,314,164	13,576,796	6.9	7.5	10.3
そ の 他 の 雇 主 負 担	13,424,357	11,657,921	7.5	6.4	△ 13.2
退 職 一 時 金 等	12,912,195	11,164,391	7.3	6.1	△ 13.5
公 務 災 害 補 償 費 等	512,162	493,530	0.3	0.3	△ 3.6

174 財 産 所 得

(単位 千円・%)

区 分	実 額		構 成 比		対前年度増加率 58 / 57
	57 年度	58 年度	57 年度	58 年度	
総 額	31,064,037	32,592,763	100.0	100.0	4.9
一 般 政 府	3,901,438	4,171,552	12.6	12.8	6.9
対 家 計 民 間 非 営 利 団 体	824,162	828,961	2.7	2.5	0.6
家 計	26,338,437	27,592,250	84.8	84.7	4.8
利 子	21,911,706	23,157,851	70.5	71.1	5.7
配 当	3,451,573	3,439,915	11.1	10.6	△ 0.3
配 当 金	3,072,053	3,055,263	9.9	9.4	△ 0.5
重 役 賞 与	379,520	384,652	1.2	1.2	1.4
賃 料	975,158	994,484	3.1	3.1	2.0
農 業 地 代	21,267	27,310	0.1	0.1	28.4
地 代、特 許 料	953,891	967,174	3.1	3.0	1.4

## 175 企業所得

(単位 千円・%)

区 分	実 額		構 成 比		対前年度増加率
	57 年度	58 年度	57 年度	58 年度	58 / 57
総 額	61,712,830	57,177,753	100.0	100.0	△ 7.3
民間法人企業(配当控除後)	19,221,742	18,970,508	31.1	33.2	△ 1.3
公 的 企 業	495,978	402,268	0.8	0.7	△ 18.9
個 人 企 業	41,995,110	37,804,977	68.0	66.1	△ 10.0
農 林 水 産 業	2,768,209	2,389,022	4.5	4.2	△ 13.7
農 業	1,397,429	1,398,003	2.3	2.4	0.0
林 業、狩 猟 業	44,426	38,505	0.1	0.1	△ 13.3
漁 業、水産養殖業	1,326,354	952,514	2.1	1.7	△ 28.2
非 農 林 水 産 業	33,624,829	29,333,906	54.5	51.3	△ 12.8
鉱 業	120,903	47,523	0.2	0.1	△ 60.7
建 設 業	6,372,384	5,607,760	10.3	9.8	△ 12.0
製 造 業	3,385,460	2,825,548	5.5	4.9	△ 16.5
卸 売 業、小 売 業	12,515,684	11,100,130	20.3	19.4	△ 11.3
金融・保険・不動産業	701,775	570,145	1.1	1.0	△ 18.8
運 輸 ・ 通 信 業	232,959	244,825	0.4	0.4	5.1
電 気 ・ ガ ス ・ 水 道 業	—	—	—	—	—
サ ー ビ ス 業	10,295,664	8,937,975	16.7	15.6	△ 13.2
持 家	5,602,072	6,082,049	9.1	10.6	8.6
(参考) 事 業 所 得	144,854	129,335	0.2	0.2	△ 10.7

## 176 (控除) 一般政府・消費者負債利子等

(単位 千円・%)

区 分	実 額		構 成 比		対前年度増加率
	57 年度	58 年度	57 年度	58 年度	58 / 57
総 額	11,498,947	13,121,520	100.0	100.0	14.1
一般政府の財産所得の 支 払	11,070,069	12,666,764	96.3	96.5	14.4
国	8,557,512	9,764,923	74.4	74.4	14.1
県	1,187,601	1,372,030	10.3	10.5	15.5
市	1,324,956	1,529,811	11.5	11.7	15.5
家計の財産所得支払、 消費者負債利子 対家計民間非営利団体 の財産所得の支払	428,878	454,756	3.7	3.5	6.0



## 177 就 業 人 口

## その1 市内常住就業人口

(単位 人・%)

区 分	実 数		構 成 比		対前年度増加率 58 / 57
	57 年度	58 年度	57 年度	58 年度	
総 数	67,407	66,850	100.0	100.0	△ 0.8
第 一 次 産 業	3,098	2,824	4.6	4.2	△ 8.8
農 業	2,365	2,137	3.5	3.2	△ 9.6
林 業、狩 猟 業	11	13	0.0	0.0	18.2
漁 業、水 産 養 殖 業	722	674	1.1	1.0	△ 6.6
第 二 次 産 業	23,375	21,867	34.7	32.7	△ 6.5
鉱 業	3,714	3,716	5.5	5.6	0.1
建 設 業	7,790	7,447	11.6	11.1	△ 4.4
製 造 業	11,871	10,704	17.6	16.0	△ 9.8
第 三 次 産 業	40,934	42,159	60.7	63.1	3.0
卸 売 業、小 売 業	18,034	17,052	26.8	25.5	△ 5.4
金 融・保 険・不 動 産 業	1,943	1,882	2.9	2.8	△ 3.1
運 輸・通 信 業	4,383	4,087	6.5	6.1	△ 6.8
電 気・ガ ス・水 道 業	620	581	0.9	0.9	△ 6.3
サ ー ビ ス 業	14,504	13,954	21.5	20.9	△ 3.8
公 務	1,450	4,603	2.2	6.9	217.4

## その2 市内就業人口

(単位 人・%)

区 分	実 数		構 成 比		対前年度増加率 58 / 57
	57 年度	58 年度	57 年度	58 年度	
総 数	73,563	73,459	100.0	100.0	△ 0.1
第 一 次 産 業	3,229	2,913	4.4	4.0	△ 9.8
農 業	2,464	2,203	3.3	3.0	△ 10.6
林 業、狩 猟 業	13	14	0.0	0.0	7.7
漁 業、水 産 養 殖 業	752	696	1.0	0.9	△ 7.4
第 二 次 産 業	24,791	24,668	33.7	33.6	△ 0.5
鉱 業	3,225	5,032	4.4	6.9	56.0
建 設 業	7,961	7,521	10.8	10.2	△ 5.5
製 造 業	13,605	12,115	18.5	16.5	△ 11.0
第 三 次 産 業	45,543	45,878	61.9	62.5	0.7
卸 売 業、小 売 業	19,809	18,654	26.9	25.4	△ 5.8
金 融・保 険・不 動 産 業	2,221	2,161	3.0	2.9	△ 2.7
運 輸・通 信 業	5,444	5,049	7.4	6.9	△ 7.3
電 気・ガ ス・水 道 業	846	798	1.2	1.1	△ 5.7
サ ー ビ ス 業	15,715	15,038	21.4	20.5	△ 4.3
公 務	1,508	4,178	2.0	5.7	177.1

(注) 就業人口は国勢調査・事業所調査などをもとに推計した数値である。

# XVI 財政および市有財産

## 178 会計別決算

会 計	56 年 度			57 年 度		
	歳 入	歳 出	差引額	歳 入	歳 出	差引額
一 般 会 計 総 額	37,001,171	38,413,574	△1,412,403	38,293,705	38,988,978	△895,273
特 別 会 計 総 額	7,293,012	7,230,688	62,324	8,133,682	7,906,424	227,258
国 民 健 康 保 険 場 所 整 理 区 画 共 産 業 先 行 取 得 事 業 公 用 地 交 通 傷 害 保 險 業 住 宅 新 築 資 金 等 貸 付 事 業 復 興 土 地 区 画 整 理 事 業 通 町 土 地 区 画 整 理 事 業 老 人 保 護 健 康 事 業 公 共 下 水 道 事 業 企 業 会 計 総 額	6,578,608 32,936 390,484 45,783 — 131,048 6,429 1,484 71,088 35,152 — — 5,919,941	6,539,222 32,407 383,096 35,461 — 131,048 6,394 1,483 71,088 30,489 — — 5,980,895	39,386 529 7,388 10,322 — 0 35 1 0 4,663 — — 60,954	7,139,209 31,167 267,789 50,836 — — 6,728 2,327 — 5,107 630,519 — 5,719,365	6,944,667 31,005 251,705 40,525 — — 6,726 1,502 — 2,207 628,087 — 5,630,587	194,542 162 16,084 10,311 — — 2 825 — 2,900 2,432 — 88,778
市 立 道 病 院 事 業	2,474,991	2,468,101	6,890	1,908,088	1,870,013	38,075
水 道 事 業	3,444,950	3,512,794	△67,844	3,811,276	3,760,574	50,702

資料 企画調整部財政担当

## 179 一般会計歳入

科 目	56 年度 決算額	57 年度 決算額	58 年度 決算額
歳 入 総 額	37,001,171	38,093,705	37,038,693
市 地 方 譲 与 税 金 交 付 金	10,126,419	11,028,113	11,781,116
娯 楽 施 設 利 用 税 交 付 金	256,952	259,750	273,560
自 動 車 取 得 税 交 付 金	40,410	49,618	48,061
地 方 交 付 金	210,358	216,475	212,910
交 通 安 全 対 策 特 別 交 付 金	6,123,513	6,642,151	6,136,734
分 担 金 お よ び 負 担 金	34,747	42,385	35,339
	133,899	147,049	150,325
使 用 料 お よ び 手 数 料	517,549	679,121	702,933
国 庫 支 出 金	11,242,371	11,807,536	10,323,677
県 財 産 支 出 金	1,590,081	1,319,053	899,892
寄 附 金	188,790	185,585	184,950
	36,312	6,597	22,368
繰 上 入 越 収 金	0	0	0
繰 上 入 越 収 金	78,700	31,177	0
繰 上 入 越 収 金	2,553,270	2,772,715	3,015,528
繰 上 入 越 収 金	3,867,800	2,906,380	3,251,300
歳 出 総 額	38,413,574	38,988,978	37,586,093
議 民 衛 生 費	315,872	319,622	327,143
議 民 衛 生 費	3,567,170	3,367,825	4,036,261
議 民 衛 生 費	10,816,166	11,277,111	10,529,925
議 民 衛 生 費	5,173,155	5,145,738	5,582,173
議 民 衛 生 費	3,031,692	2,600,319	2,424,363
農 林 水 産 業 費	573,293	746,708	556,235
農 商 工 業 費	714,119	657,458	715,433
農 商 工 業 費	4,366,568	4,833,145	2,578,894
農 商 工 業 費	1,089,959	1,197,008	921,036
農 商 工 業 費	4,589,679	4,393,700	5,079,059
災 害 復 旧 費	429,591	367,517	66,240
災 害 復 旧 費	1,739,247	2,037,027	1,921,843
災 害 復 旧 費	2,007,063	2,045,802	2,847,488
災 害 復 旧 費	—	—	—

資料 企画調整部財政担当

額の推移

(単位 千円)

会計	58年度			59年度		
	歳入	歳出	差引額	歳入	歳出	差引額
一 特別会計	37,038,693	37,586,093	△547,400	36,674,092	37,222,623	△548,531
国民健康保険	17,641,286	16,892,699	748,587	19,802,111	19,420,189	381,922
土地区画整理	6,938,340	6,232,414	705,926	8,023,319	7,676,698	346,621
農地	30,527	30,314	213	28,488	28,442	46
財政	165,737	162,908	2,829	226,788	219,899	6,889
公用地先行取得事業	51,293	41,419	9,874	52,886	42,323	10,563
市民交通安全等貸付事業	—	—	—	—	—	—
住宅新築資金等貸付事業	6,938	6,938	0	6,499	6,499	0
復興地区画整理事業	10,259	8,300	1,959	3,171	1,994	1,177
通町土地画整理事業	—	—	—	—	—	—
老人保健事業	8,454,865	8,445,869	8,996	9,148,641	9,144,179	4,462
公共下水道事業	1,983,327	1,964,537	18,790	2,312,319	2,300,155	12,164
企業水道事業	5,704,067	5,799,564	△95,497	6,148,497	6,118,402	30,095
水立病院事業	1,910,953	1,955,026	△44,073	2,421,053	2,367,697	53,356
	3,793,114	3,844,538	△51,424	3,727,444	3,750,705	△23,261

歳出状況

(単位 千円)

科目	59年度		60年度当初予算額
	当初予算額	決算額	
歳入 総額	36,600,000	36,674,092	40,787,000
市地方施設譲与交付税金	11,909,400	12,241,113	12,941,000
地楽施設取得税交付金	257,000	262,403	273,000
自動車取得税交付金	45,000	49,357	50,000
地方交通安全対策特別交付金	210,000	215,950	215,000
分担金および負担金	5,900,000	6,044,351	6,987,000
	35,000	44,777	41,000
	155,688	167,018	177,795
使用料および手数料	727,003	732,269	733,172
国庫支産	9,863,753	10,215,830	9,524,652
県財寄付	843,165	945,433	1,055,853
	169,697	224,161	249,922
	10,000	49,885	164,000
繰繰諸市	50,001	220,000	260,001
	1	55,737	1
	4,292,792	3,115,908	3,976,804
	2,131,500	2,089,900	4,137,800
歳出 総額	36,600,000	37,222,623	40,787,000
歳議総民衛勞	329,848	338,354	343,628
	3,972,143	4,561,282	6,221,890
	10,786,463	11,301,565	11,354,438
	5,789,906	5,769,832	6,167,696
	2,524,237	2,302,583	2,430,812
農林水産業	576,750	583,536	601,077
	749,012	749,246	748,217
	2,024,579	1,998,113	2,139,894
	933,743	982,129	975,370
	3,684,353	3,613,219	4,384,639
災害復旧	34,995	99,249	3,609
	2,243,062	2,211,858	2,437,378
	2,920,909	2,711,657	2,948,352
	30,000	—	30,000

## 180 一般会計財源別歳入状況

依存財源に属する科目とは、1.国庫支出金 2.県支出金 3.市債 4.地方交付税 5.地方譲与税 6.娯楽施設利用税交付金 7.自動車取得税交付金 8.交通安全対策特別交付金をいう。

(単位 百万円%)

財源	57年度		58年度		59年度		60年度	
	決算額	構成比	決算額	構成比	決算額	構成比	予算額	構成比
総額	38,094	100.0	37,039	100.0	36,674	100.0	40,787	100.0
自主的財源	14,850	39.0	15,857	42.8	16,306	45.8	18,503	45.4
依存財源	23,244	61.0	21,182	57.2	19,868	54.2	22,284	54.6

資料 企画調整部財政担当

## 181 一般会計性質別歳出状況

(単位 百万円%)

性質	昭和57年度		58年度		59年度		60年度	
	決算額	構成比	決算額	構成比	決算額	構成比	当初予算額	構成比
総額	38,989	100.0	37,586	100.0	37,173	100.0	40,787	100.0
消費的経費	25,548	65.5	24,558	65.3	25,679	69.1	26,702	65.5
人物件費	9,197	23.6	8,748	23.3	9,119	24.5	9,701	23.8
維持補修費	2,924	7.5	2,919	7.7	3,115	8.4	3,122	7.7
扶助費	468	1.2	371	1.0	372	1.0	394	1.0
補助費	10,522	27.0	9,841	26.2	10,384	28.0	10,693	26.2
投資的経費	2,437	6.2	2,679	7.1	2,689	7.2	2,792	6.8
普通建設事業費	8,863	22.7	7,236	19.3	6,027	16.2	8,054	19.7
災害復旧事業費	5,787	14.8	4,578	12.2	3,546	9.5	5,842	14.3
失業者対策事業費	381	1.0	66	0.2	100	0.3	4	0
その他の事業費	2,695	6.9	2,592	6.9	2,381	6.4	2,208	5.4
公債費	4,578	11.8	5,792	15.4	5,467	14.7	6,031	14.8
積立金	2,037	5.2	1,922	5.1	2,214	5.9	2,437	6.0
投資及び出資金貸付金	218	0.6	607	1.6	222	0.6	391	0.9
繰出金	741	1.9	867	2.3	896	2.4	935	2.3
繰上金	139	0.4	1,501	4.0	1,590	4.3	1,638	4.0
前年度繰上充用金	1,443	3.7	895	2.4	545	1.5	600	1.5
予備費	-	-	-	-	-	-	30	0.1

資料 企画調整部財政担当

## 182 一般会計、特別会計、相互繰入繰出状況

(単位 千円)

区分	57年度決算額	58年度決算額	59年度決算額	60年度当初予算額
一般会計より特別会計へ繰出	138,770	1,478,509	1,562,614	1,637,900
一般会計へ特別会計より繰入	0	0	0	0
差引繰出超過	138,770	1,478,509	1,562,614	1,637,900

資料 企画調整部財政担当

## 183 企業会計決算額 (昭和59年度)

(単位 千円)

会計	歳入		歳出	
	種別	決算額	種別	決算額
総額		6,148,496		6,118,402
水道事業	総額	2,421,053	総額	2,367,697
	収益的収入	1,854,457	収益的支出	1,706,916
	資本的収入	566,596	資本的支出	660,781
市立病院事業	総額	3,727,443	総額	3,750,705
	収益的収入	3,561,024	収益的支出	3,522,242
	資本的収入	166,419	資本的支出	228,463

資料 水道局、市立病院

184 特別会計決算額 (昭和59年度)

(単位 千円)

会 計	入		出	
	種 別	決 算 額	種 別	決 算 額
<b>総 額</b>		<b>19,802,111</b>		<b>19,420,189</b>
国民健康保険	総 額	8,023,319	総 額	7,676,698
	国民健康保険税	2,234,825	総 務 費	120,318
	使用料および手数料	1,499	保 險 給 付 費	4,193,754
	国庫支出金	4,366,855	老 人 保 險 抛 出 金	2,917,275
	療養給付費交付金	626,920	共 同 事 業 抛 出 金	32,451
	県 支 出 金	5,176	保 險 施 設 費	28,334
	共同事業交付金	26,972	基 金 積 立 金	122,165
	財 産 収 入	2,165	公 債 費	-
	繰 入 金	-	諸 支 出 金	262,401
	繰 越 金	705,926		
	諸 収 入	52,981		
と 畜 場	総 額	28,488	総 額	28,442
	事 業 収 入	14,738	総 務 費	16,653
	繰 入 金	13,537	公 債 費	11,789
	繰 越 金	213		
	諸 収 入	-		
土 地 区 画 整 理 事 業	総 額	226,788	総 額	219,899
	繰 入 金	160,000	総 務 費	16,945
	繰 越 金	2,830	事 業 費	139,606
	諸 収 入	63,958	公 債 費	63,348
農 業 共 済	総 額	52,886	総 額	42,323
	農作物共済勘定	24,348	農作物共済勘定	15,035
	家畜共済勘定	6,599	家畜共済勘定	6,075
	業務勘定	21,939	業務勘定	21,213
市 民 交 通 傷 害 保 險	総 額	6,499	総 額	6,499
	交通傷害保険掛金	5,974	事 業 費	6,499
	事務取扱手数料	359		
	繰 越 金	-		
	諸 収 入	2		
	繰 入 金	164		
住 宅 新 築 資 金 等 貸 付 事 業	総 額	3,171	総 額	1,994
	県 支 出 金	217	公 債 費	1,994
	繰 越 金	1,959	事 業 費	-
	諸 収 入	995	諸 支 出 金	-
	国庫支出金	-		
	市 債	-		
老 人 保 健	総 額	9,148,641	総 額	9,144,179
	支払基金交付金	6,401,143	総 務 費	1,770
	国庫支出金	1,808,594	医 療 諸 費	9,142,272
	県 支 出 金	454,989	諸 支 出 金	137
	繰 入 金	459,543		
	繰 越 金	8,996		
	諸 収 入	15,376		
公 共 下 水 道 事 業	総 額	2,312,319	総 額	2,300,155
	分担金及び負担金	14,106	公 共 下 水 道 費	1,815,957
	使用料及び手数料	148,361	公 債 費	484,198
	国庫支出金	496,595		
	繰 入 金	927,800		
	諸 収 入	13,507		
	市 債	693,160		
	繰 越 金	18,790		

資料 企画調整部財政担当

185 市 税

その1 収入決算額

(単位 百万円)

種 別	55 年度		56 年度		57 年度		58 年度		59 年度	
	金額	%	金額	%	金額	%	金額	%	金額	%
総普	9,412	100.0	10,126	100.0	11,028	100.0	11,781	100.0	12,241	100.0
通 民 額	9,314	99.0	9,921	98.0	10,794	97.9	11,511	97.7	11,958	97.7
市 定 資 産 税	3,806	40.4	4,218	41.7	4,573	41.4	4,720	40.1	4,718	38.5
固 定 資 産 税	3,669	39.0	3,893	38.5	4,360	39.5	4,922	41.8	5,322	43.5
軽 自 動 車 税	74	0.8	75	0.7	80	0.8	86	0.9	107	0.9
た ば こ 消 費 税	523	5.5	591	5.8	620	5.7	612	5.2	627	5.1
電 気 消 費 税	637	6.8	659	6.5	647	5.9	701	5.9	727	5.9
ガ ス 消 費 税	6	0.1	8	0.1	8	0.1	7	0.1	7	0.1
鉦 産 税	590	6.3	470	4.6	490	4.4	438	3.7	434	3.6
特 別 土 地 保 有 税	9	0.1	7	0.1	16	0.1	25	0.2	16	0.1
目 的 税	98	1.0	205	2.0	234	2.1	270	2.3	283	2.3
都 市 計 画 税	98	0	205	2.0	234	2.1	270	2.3	283	2.3
旧 収 滞 不 納 額	(97.4)	-	(95.8)	-	(93.8)	-	(95.1)	-	(95.3)	-
未 納 額	247	-	434	-	716	-	592	-	590	-
未 納 欠 損 額	4	-	6	-	18	-	11	-	11	-

資料 市民部市民税課・資産税課

その2 徴収状況

この表は各年度5月末日現在の市税の収納状況を科目別にかかげたものである。

(単位 千円、%)

科 目	58 年 度					59 年 度				
	調定額	収入済額	収入歩合	不納欠損額	滞納繰越額	調定額	収入済額	収入歩合	不納欠損額	滞納繰越額
総普 (1) 通 民 税 総 額	12,384,011	11,781,116	95.1	11,430	592,448	12,841,718	12,241,113	95.3	11,142	590,135
現 年 度 額	12,099,897	11,510,664	95.1	11,400	568,381	12,541,507	11,958,486	95.4	11,068	572,611
個 法 小 年 度 額	4,863,894	4,719,916	97.0	4,362	136,901	4,883,741	4,718,564	96.6	6,301	159,303
過 繰 越 額	3,759,981	3,713,317	98.8	-	47,711	3,646,108	3,597,298	98.7	-	48,942
現 年 度 額	933,099	924,440	99.1	-	9,242	1,054,903	1,053,228	99.8	-	1,707
過 繰 越 額	4,693,080	4,637,757	98.8	-	56,953	4,701,011	4,650,526	98.9	-	50,649
現 年 度 額	52,712	47,017	89.2	-	5,695	42,793	33,944	79.3	-	9,113
過 繰 越 額	118,102	35,142	29.8	4,362	74,253	139,937	34,094	24.4	6,301	99,541
現 年 度 額	5,320,706	4,922,052	92.5	6,663	385,557	5,697,792	5,321,837	93.4	4,343	371,800
過 繰 越 額	3,577,814	3,503,697	97.9	-	74,339	3,802,865	3,706,347	97.5	-	96,705
現 年 度 額	227	117	51.5	-	110	1,929	1,902	98.6	-	27
過 繰 越 額	308,019	127,448	41.4	3,551	173,476	251,313	70,748	28.2	4,001	176,565
現 年 度 額	3,886,060	3,631,262	93.4	3,551	247,925	4,056,107	3,778,997	93.2	4,001	273,297
過 繰 越 額	1,077,993	1,075,639	99.8	-	2,354	1,394,292	1,389,714	99.7	-	4,579
現 年 度 額	13,396	13,396	100.0	-	-	1,087	1,087	100.0	-	-
過 繰 越 額	244,953	103,451	42.2	3,112	138,390	140,744	46,477	33.0	342	93,924
現 年 度 額	1,336,342	1,192,486	89.2	3,112	140,743	1,536,123	1,437,278	93.6	342	98,503
過 繰 越 額	98,304	98,304	100.0	-	-	105,562	105,562	100.0	-	-
現 年 度 額	90,890	85,726	94.3	375	4,486	113,517	106,887	94.2	424	6,249
過 繰 越 額	86,848	84,714	97.5	-	2,206	108,703	105,509	97.1	-	3,236
現 年 度 額	11	11	100.0	-	-	1	1	100.0	-	-
過 繰 越 額	4,031	1,001	24.8	375	2,280	4,813	1,377	28.6	424	3,013
現 年 度 額	612,157	612,157	100.0	-	-	626,652	626,652	100.0	-	-
過 繰 越 額	700,494	700,494	100.0	-	-	727,305	727,305	100.0	-	-
現 年 度 額	7,438	7,438	100.0	-	-	7,115	7,115	100.0	-	-
過 繰 越 額	438,100	438,100	100.0	-	-	434,468	434,468	100.0	-	-
現 年 度 額	438,100	438,100	100.0	-	-	434,468	434,468	100.0	-	-
過 繰 越 額	-	-	-	-	-	-	-	-	-	-
現 年 度 額	66,218	24,781	37.4	-	41,437	50,917	15,658	30.8	-	35,259
過 繰 越 額	28,875	9,721	33.7	-	19,155	16,593	8,990	54.2	-	7,603
現 年 度 額	30,093	10,988	36.5	-	19,105	-	-	-	-	-
過 繰 越 額	7,249	4,072	56.2	-	3,177	34,324	6,668	19.4	-	27,656
現 年 度 額	284,114	270,452	95.2	30	13,620	300,211	282,627	94.1	74	17,524
過 繰 越 額	270,076	264,473	97.9	-	5,620	286,573	279,301	97.5	-	7,286
現 年 度 額	14,038	5,979	42.6	30	8,000	13,638	3,326	24.4	74	10,238
過 繰 越 額	-	-	-	-	-	-	-	-	-	-

資料 市民部市民税課・資産税課

その3 課税対象

この表は昭和 58、59 年度市税の現年課税分について、その課税対象をかかげたものである。

(単位 人、百万円)

種 別	58 年 度			59 年 度		
	納税者数	課税標準額	調定額	納税者数	課税標準額	調定額
市民税総数	54,404	72,297	4,566	51,212	70,459	4,603
個人	52,663	66,376	3,633	49,438	64,330	3,548
法人	1,741	5,921	933	1,774	6,129	1,055
固定資産税総数	40,037	300,586	4,669	41,765	333,825	5,198
土地	39,072	117,565	1,761	40,120	128,200	1,939
土地小計	965	183,021	2,908	1,645	205,625	3,259
家屋	27,720	117,048	1,865	28,605	121,473	1,933
家屋小計	27,076	41,350	660	27,941	43,957	702
償却資産	644	75,698	1,205	664	77,516	1,231
償却資産小計	32,607	114,914	1,713	33,245	124,794	1,870
国所有資産等所在市町	31,787	75,452	1,102	32,397	83,439	1,224
国所有資産等所在市町	820	39,462	611	848	41,355	646
国所有資産等所在市町	796	68,624	1,091	799	87,558	1,395
国所有資産等所在市町	153	763	12	157	812	13
国所有資産等所在市町	643	67,861	1,079	642	86,746	1,382
国所有資産等所在市町	20	7,022	98	19	7,540	106
軽自動車	43,656台	88	88	46,519台	109	109
軽自動車	29,030台	22	22	30,532台	32	32
軽自動車	14,626台	66	66	15,987台	77	77
電気	7	14,010	700	7	14,546	728
電気	6	5,896	295	6	6,015	301
ガスメーター	1	8,114	405	1	8,531	427
ガスメーター	1	372	7	1	356	7
ガスメーター	1	67,736	438	1	39,497	434
ガスメーター	1	3,382	612	1	3,462	627
ガスメーター	24	-	29	18	-	17
ガスメーター	36,581	271,401	270	37,391	287,679	287

資料 市民部市民税課・資産税課

186 県 税

この表は管内（大牟田市、柳川市、山門郡、三池郡）の県税収納状況をかかげたものである。（5月末現在）

(単位 千円)

年度、税目別	調定額	収入済額	収入歩合	過誤納額	欠損額	収入未済額
昭和 55 年度	7,684,742	7,410,707	96.43	153	4,926	269,262
昭和 56 年度	7,780,959	7,494,481	96.32	77	29,910	256,645
昭和 57 年度	8,312,773	8,037,697	96.69	256	5,244	270,088
昭和 58 年度	8,611,165	8,309,985	96.50	16	5,858	295,338
昭和 59 年度	<b>9,011,401</b>	<b>8,632,781</b>	<b>95.80</b>	<b>1,108</b>	<b>6,876</b>	<b>372,852</b>
県民	3,417,970	3,295,568	96.42	1,042	2,903	120,541
個人	3,079,485	2,960,326	96.13	1,042	2,735	117,466
法人	358,485	335,242	99.04	-	168	3,075
事業	1,648,325	1,624,747	98.57	-	131	23,447
個人	231,108	217,811	94.25	-	130	13,167
法人	1,417,217	1,406,936	99.27	-	1	10,280
不動産	634,613	561,028	88.40	-	864	72,721
業	147,465	147,389	99.95	-	-	76
業	577,263	519,949	90.07	-	1,026	56,288
業	2,030,854	1,939,888	95.52	66	1,952	89,080
業	10,847	10,847	100.0	-	-	-
業	2,855	2,855	100.0	-	-	-
業	539,070	528,371	98.02	-	-	10,699
業	2,139	2,139	100.0	-	-	-

資料 県大牟田財務事務所

### 187 市 債

この表は各年度末現在における市債の事業別借入先別現債額である。

#### その1 事業別

(単位 千円)

事業	昭和58年度	59年度		
		発行高	償還額	残高
総額計	27,205,370	3,384,060	1,333,766	29,255,664
一般	17,260,898	2,089,900	990,106	18,360,692
民生衛生	382,885	108,200	8,731	482,354
労働衛生	854,750	347,200	115,970	1,085,980
土木	1,058,953	105,100	85,378	1,078,675
下水道	3,386,597	661,800	148,821	3,899,576
公共	-	-	-	-
営舎	2,262,672	-	89,624	2,173,048
教育	6,404,013	209,700	199,113	6,414,600
災害	262,748	28,200	25,124	265,824
その他	2,648,280	629,700	317,345	2,960,635
特別	6,194,877	693,160	117,548	6,770,489
と畜場	81,915	-	5,752	76,163
住宅改修資金貸付事業	13,377	-	1,151	12,226
土地区画整理事業	304,609	-	40,599	264,010
公共下水道事業	5,794,976	693,160	70,046	6,418,090
企業	3,749,595	601,000	226,112	4,124,483
市立病院	818,542	68,000	133,768	752,774
水道事業	2,931,053	533,000	92,344	3,371,709

資料 企画調整部財政担当

#### その2 借入先別

(単位 千円)

借入先	昭和58年度	59年度		
		発行高	償還額	残高
総額計	27,205,370	3,384,060	1,333,766	29,255,664
大蔵省	12,016,888	1,513,360	479,238	13,051,010
郵政省	5,005,720	179,300	192,963	4,992,057
宮企	6,097,695	912,800	115,466	6,895,029
市中	3,284,090	543,400	452,023	3,375,467
全国市有物件災害共済	30,152	7,600	5,116	32,636
保険会	141,100	35,000	30,900	145,200
福岡	366,555	140,000	33,982	472,573
共済組	66,720	43,900	8,400	102,220
農林中央金庫	70,550	-	15,678	54,872
福岡県市町村災害共済基金組合	25,900	8,700	-	34,600
労働金庫	100,000	-	-	100,000

資料 企画調整部財政担当

### 186 市 有 財 産

この表は各年度末現在における市有財産（企業関係分を除く）についてかかげたものである。  
無体財産は意匠登録の件数である。

年度	土地 (m <sup>2</sup> )	建物 (m <sup>2</sup> )	立木 (m <sup>2</sup> )	基金 (千円)	有価証券 (千円)	出資金 (千円)	出資財産 (千円)	無体財産 (件)
昭和55年度	2,347,428	355,949	3,435	1,424,697	2,500	53,713	601	1
56	2,365,332	359,011	3,435	1,698,587	2,580	57,308	601	-
57	2,393,939	377,113	3,435	1,966,512	3,140	60,142	601	-
58	2,455,094	383,602	3,435	2,256,123	3,000	63,670	601	-
59	2,556,009	386,399	3,435	2,946,258	2,590	76,168	601	-

資料 建設部管理課



## XVII 公務員および選挙

### 189 市 職 員

(各年1月1日)

年次、所属名	総数	吏員	その他の職員	所 属 名	総数	吏員	その他の職員
昭和57年	2,119	2,051	68	保健所	77	75	2
58	2,052	2,044	8	市立病院	322	308	14
59	2,029	1,988	41	市議会事務局	12	12	-
60	2,030	1,979	51	監査委員事務局	5	5	-
61	2,027	1,966	61	選挙管理委員会事務局	5	5	-
市長事務局	1,474	1,416	58	農業委員会事務局	7(2)	7(2)	-
企画課	18	18	-	教育委員会	228	226	2
画調整部	39(1)	39(1)	-	水道局	146	145	1
行政管部	86	84	2	消防局	133	133	-
行市社	209	200	9	公平委員会事務局	133	133	-
社福社	146	139	7		(3)	(3)	-
経済部	58	56	2	※派遣職員			
建設部	255	248	7	土地開発公社	10	10	-
衛生部	43	38	5	雇用開発センター	6	6	-
清掃部	221	211	10	社会福祉協議会	1	1	-

資料 行政管理部総務課

(注) ( ) 書は兼務を示す。

### 190 市 議 会 議 員

(各年1月1日)

年次	定数	会 派 別											
		総数	自由民主党議員団	日本社会党議員団	民社クラブ	公明党	日本共産党議員団	三交クラブ	新政クラブ	無所属	自民政友会	自民クラブ	新自民クラブ
昭和57年	40	40	3	9	6	5	3	3	-	3	8	-	-
58	40	39	5	9	6	5	3	3	-	1	7	-	-
59	40	40	10	9	6	5	4	3	2	1	-	-	-
60	40	40	2	9	6	5	4	3	-	4	-	7	-
61	40	40	9	9	6	5	4	3	-	1	-	-	3

資料 市議会事務局

### 191 会 議 開 催 状 況

この表は昭和59年度の市議会、常任委員会および特別委員会の開催状況である。

会 議		開催回数	議案件数	請願件数	そ の 他
市議会	総定臨	7	94	13	47
	例時	4	89	13	43
	数議会	3	5	-	4
常任委員会	総務	113	76	11	267
	教育	18	20	7	43
	民衛	36	7	2	76
	経済	30	22	1	68
	建設	29	27	1	80
特別委員会	総予決	46	39	2	57
	算池	10	29	2	2
	特港	6	9	-	2
	建設	3	-	-	7
	三業	6	-	-	20
	新企	13	-	-	17
全員協議会	文大	4	1	-	3
	議商	4	-	-	6
	に	6	-	-	1
	総	1	-	-	1
	大	1	-	-	1

資料 市議会事務局

192 選挙投

種類	執行年月日	当日 有権者数	投票者数	投票率 (%)	有効投票数	党	
						自 民	
						得票数	%
衆議員議員	昭和55年6月22日	120,769	91,843	76.0	89,430	29,552	33.0
	58年12月18日	119,923	86,226	71.9	85,386	27,202	31.9
	61年7月6日	119,242	89,063	74.7	86,937	30,843	35.5
参議員議員	55年6月22日(地方区)	120,769	91,827	76.0	86,840	29,269	33.7
	58年6月26日(選挙区)	119,898	66,888	55.8	65,253	22,760	34.9
	61年7月6日(選挙区)	119,242	89,056	74.7	85,063	31,430	36.9
参議員議員	55年6月22日(全国区)	120,769	91,820	76.0	86,992	27,623	31.8
	58年6月26日(比例代表区)	119,898	66,887	55.8	65,274	18,503	28.3
	61年7月6日(比例代表区)	119,242	89,025	74.7	83,388	24,857	29.8
県知事	50年4月13日	118,123	90,776	76.8	88,355	-	-
	54年4月8日	119,401	90,279	75.6	87,835	-	-
	58年4月10日	118,441	93,508	78.9	91,644	-	-
県議会議員	50年4月13日	118,123	90,769	76.8	88,410	28,959	32.8
	54年4月8日	119,404	90,266	75.6	88,570	30,534	34.5
	58年4月10日	118,441	93,477	78.9	91,272	36,898	40.4
市長	50年4月27日	118,259	100,099	84.6	98,278	-	-
	54年4月22日	119,468	103,024	86.2	101,873	-	-
	58年4月24日	118,341	99,648	84.2	97,789	-	-
市議会議員	50年4月27日	118,259	100,101	84.6	98,844	18,157	18.4
	54年4月22日	119,468	103,025	86.2	101,808	22,156	21.8
	58年4月24日	118,341	99,655	84.2	98,372	23,586	24.0

資料 選挙管理委員会事務局

193 永久選挙人名

番号	投票所	総数	男	女	番号	投票所	総数	男	女
(投票区)					8	三池小学校校	4,370	1,986	2,384
総数		119,774	54,204	65,570	9	歴木原小学校校	3,300	1,516	1,784
1	倉野小学校校	4,538	2,079	2,459	10	上平官小学校校	5,486	2,430	3,056
2	吉野小学校校	6,082	2,766	3,316	11	旧不知火小学校校	3,471	1,535	1,936
3	上内小学校校	1,349	637	712	12	大牟田小学校校	3,318	1,496	1,822
4	四ヶ施設	445	211	234	13	白川小学校校	2,789	1,209	1,580
5	手鎌小学校校	7,553	3,508	4,045	14	白川小学校校	5,054	2,232	2,822
6	三池高等学校校	3,611	1,651	1,960	15	白光明小学校校	3,825	1,694	2,131
7	銀水小学校校	6,664	3,044	3,620	16	明治小学校校	3,700	1,627	2,073

資料 選挙管理委員会事務局

票 状 況

派 別 得 票 数											
社 会		民 社		公 明		共 産		諸 派		無 所 属	
得票数	%	得票数	%	得票数	%	得票数	%	得票数	%	得票数	%
23,427	26.2	12,489	14.0	13,726	15.3	9,675	10.8	561	0.6	-	-
22,652	26.5	11,213	13.1	17,296	20.3	5,907	6.9	-	-	1,116	1.3
22,416	25.8	9,073	10.4	15,987	18.4	7,241	8.3	333	0.4	1,044	1.2
26,612	30.6	-	-	20,512	23.6	9,903	11.4	544	0.6	-	-
17,813	27.3	-	-	16,780	25.7	7,900	12.1	-	-	-	-
22,220	26.1	-	-	20,352	23.9	10,156	11.9	577	0.7	328	0.4
22,564	25.9	8,581	9.9	11,710	13.5	6,547	7.5	2,689	3.1	7,278	8.4
16,069	24.6	4,477	6.9	13,390	20.5	6,955	10.7	5,880	9.0	-	-
20,805	24.9	7,013	8.4	14,394	17.3	8,737	10.5	7,582	9.1	-	-
-	-	-	-	-	-	-	-	-	-	88,355	100.0
-	-	-	-	-	-	-	-	-	-	87,835	100.0
-	-	-	-	-	-	-	-	-	-	91,644	100.0
33,466	37.9	13,859	15.7	-	-	11,883	13.4	-	-	243	0.3
31,578	35.7	15,497	17.5	-	-	10,961	12.4	-	-	-	-
21,426	23.5	15,818	17.3	-	-	17,130	18.8	-	-	-	-
43,569	44.3	-	-	-	-	4,871	5.0	-	-	49,838	50.7
-	-	-	-	-	-	-	-	-	-	101,873	100.0
-	-	-	-	-	-	-	-	-	-	97,789	100.0
22,671	22.9	7,595	7.7	12,342	12.5	7,685	7.8	-	-	30,394	30.7
21,609	21.2	8,069	7.9	10,966	10.8	8,125	8.0	1,260	1.2	29,623	29.1
20,290	20.6	10,825	11.0	11,830	12.0	7,561	7.7	-	-	24,280	24.7

簿 登 載 人 員 ( 昭 和 60 年 9 月 2 日 現 在 )

番号	投 票 所	総 数	男	女	番号	投 票 所	総 数	男	女
17	中 友 小 学 校	3,491	1,662	2,279	27	三池工業高等学校	2,252	1,019	1,233
18	大 正 小 学 校	4,242	1,829	2,413	28	駛馬南小学校	3,035	1,381	1,654
19	松 原 中 学 校	2,395	1,157	1,258	29	米 生 中 学 校	1,807	869	938
20	諏 訪 小 学 校	2,045	961	1,084	30	笹 原 小 学 校	4,007	1,880	2,127
21	川 尻 小 学 校	4,002	1,844	2,158	31	天 道 小 学 校	1,192	573	619
22	三 川 地 区 公 民 館	2,283	1,013	1,270	32	玉 川 小 学 校	3,416	1,567	1,849
23	三 川 小 学 校	4,366	1,941	2,425	33	高 取 小 学 校	3,557	1,654	1,903
24	三 里 小 学 校	2,507	1,088	1,419	34	三 池 支 所	3,454	1,579	1,875
25	四 ツ 山 社 宅 講 堂	381	194	187	35	高 泉 团 地 東 公 民 館	2,037	899	1,138
26	駛馬北小学校	3,300	1,493	1,807					

## XVIII 教育・文化および宗教

## 194 小学校の概況（昭和60年5月1日現在）

学 校 名	児 童 数			教 員 数	学 級 数
	計	男	女		
小 学 校 計	13,447	6,831	6,616	535	415
三 里	319	153	166	16	12
三 川	687	356	331	26	21
川 尻	519	273	246	20	16
諏 訪	324	160	164	17	12
馬 馬 南	521	250	271	20	16
馬 馬 北	566	297	269	24	19
笹 原	447	225	222	20	14
天 道	149	70	79	10	6
玉 川	372	206	166	16	12
上 官	346	164	182	16	12
大 牟 田	676	329	347	25	20
大 正	597	310	287	25	20
中 友	524	276	248	23	17
明 治	508	264	244	21	16
白 川	700	360	340	29	22
平 原	703	347	356	24	20
高 取	872	442	430	30	24
三 池	863	421	442	32	26
羽 山 台	711	376	335	26	20
銀 水	792	401	391	30	24
上 内	195	94	101	12	7
吉 野	732	371	361	24	20
倉 永	424	206	218	17	13
手 鎌	900	480	420	32	26

資料 教育委員会事務局

## 195 中学校の概況（昭和60年5月1日現在）

学 校 名	生 徒 数			教員数	学級数
	計	男	女		
中 学 校 計	6,946	3,466	3,480	317	179
船 津	493	250	243	24	13
右 京	445	234	211	22	11
米 生	533	289	244	24	15
勝 立	468	232	236	23	13
延 命	591	315	276	27	15
松 原	519	282	237	24	13
白 光	631	300	331	29	16
歴 木	998	510	488	42	25
田 隈	829	389	440	35	20
橘	612	323	289	26	15
甘 木	667	342	325	30	17
明 光（私立）	160	—	160	11	6

資料 教育委員会事務局

## 196 高等学校の概況（昭和60年5月1日現在）

学 校 名	全 日 制 生 徒 数			定 時 制 生 徒 数			教員数	学 級 数	
	計	男	女	計	男	女		全 日 制	定 時 制
高 等 学 校 計	8,622	4,133	4,489	177	151	26	517	208	12
( 県 立 )									
三 池 高 等 学 校	1,345	748	597	—	—	—	62	30	—
三 池 工 業 “	822	822	—	116	116	—	74	21	8
三 池 農 業 “	572	328	244	—	—	—	41	15	—
大 牟 田 南 “	1,184	420	764	61	35	26	69	30	4
大 牟 田 北 “	1,085	447	638	—	—	—	51	24	—
大 牟 田 商 業 “	793	73	720	—	—	—	44	18	—
( 私 立 )									
大 牟 田 高 等 学 校	1,515	1,295	220	—	—	—	98	37	—
不 知 火 女 子 “	575	—	575	—	—	—	37	17	—
明 光 学 園 “	731	—	731	—	—	—	41	16	—

資料 教育委員会事務局

## 197 市立養護

年 度	教 員 数			学 級 数			
	計	男	女	計	小学部	中学部	訪問学級
昭 和 56 年 度	44	21	23	30	10	7	13
57	42	19	23	29	10	7	12
58	41	18	23	28	10	7	11
59	42	18	24	26	10	6	10
60	<b>38</b>	<b>16</b>	<b>22</b>	<b>23</b>	<b>9</b>	<b>5</b>	<b>9</b>

資料 教育委員会事務局

(注) 訪問学級は小学部・中学部の合計である。

## 198 幼 稚 園

年 度	園 数				組 数	教 員 数		
	総 数	学 校 法 人	宗 教 法 人	個 人		計	男	女
昭 和 56 年 度	19	4	6	9	97	128	14	114
57	19	4	6	9	94	127	14	113
58	19	4	6	9	94	127	13	114
59	19	4	6	9	91	125	13	112
60	<b>19</b>	<b>4</b>	<b>6</b>	<b>9</b>	<b>91</b>	<b>134</b>	<b>16</b>	<b>118</b>

資料 教育委員会事務局

## 199 各 種 学 校

年 度	学 校 数	教 員 数			生
		計	男	女	総
					計
昭 和 56 年 度	3	44	38	6	391
57	3	47	41	6	434
58	3	50	40	10	438
59	3	46	38	8	389
60	<b>3</b>	<b>39</b>	<b>36</b>	<b>3</b>	<b>393</b>

資料 教育委員会事務局

### 学 校 の 概 況 (各年5月1日現在)

児 童 ・ 生 徒 数								
総 数			小 学 部		中 学 部		訪 問 学 級	
計	男	女	男	女	男	女	男	女
135	83	52	34	9	19	18	30	25
129	89	40	37	7	20	10	32	23
119	82	37	32	11	20	7	30	19
107	79	28	31	9	20	4	28	15
<b>97</b>	<b>68</b>	<b>29</b>	<b>25</b>	<b>10</b>	<b>18</b>	<b>3</b>	<b>25</b>	<b>16</b>

### の 概 況 (各年5月1日現在)

園 児 数								
総 数			3 才		4 才		5 才	
計	男	女	男	女	男	女	男	女
2,760	1,427	1,333	203	167	576	594	648	572
2,699	1,394	1,305	143	145	616	583	635	577
2,576	1,299	1,277	144	145	527	535	628	597
2,502	1,240	1,262	140	127	556	570	544	565
<b>2,414</b>	<b>1,217</b>	<b>1,197</b>	<b>150</b>	<b>120</b>	<b>486</b>	<b>505</b>	<b>581</b>	<b>572</b>

### の 概 況 (各年5月1日現在)

数		徒 数			
男	女	和 洋 裁	料 理	商 業 簿 記 珠 算	自 動 車 操 縦
91	300	12	—	69	310
116	318	13	—	58	363
92	346	16	—	68	354
96	293	11	—	41	337
<b>124</b>	<b>269</b>	<b>13</b>	<b>—</b>	<b>39</b>	<b>341</b>

## 200 専修学校

年 度	学校数	教 員 数			生			
		計	男	女	総 数			
					計	男	女	昼
昭和 56年度	5	24	—	24	486	38	448	262
57	6	27	—	27	501	39	462	261
58	8	26	—	26	481	38	443	247
59	6	26	—	26	466	40	426	250
60	5	25	—	25	425	45	380	231

資料 教育委員会事務局

## 201 国立高専

年 度	教 員 数			学													
				総 数													
	総数	男	女	総 数			1 年		2 年		3 年		4 年		5 年		
				総数	男	女	男	女	男	女	男	女	男	女	男	女	男
昭和 56年度	61	61	—	759	722	37	157	9	144	8	141	8	140	4	140	8	41
57	61	61	—	765	735	30	164	2	150	9	145	8	144	8	132	3	41
58	61	61	—	764	732	32	157	4	159	4	144	8	139	7	133	9	41
59	60	60	—	771	742	29	152	8	163	2	156	4	141	8	130	7	41
60	59	59	—	785	755	30	159	7	149	8	160	4	157	3	130	8	41

資料 国立有明工業高等専門学校

## 202 小学校児童

学 年	昭和 50年度	昭和 51年度	昭和 52年度	昭和 53年度	昭和 54年度
総 数	14,180	13,976	13,690	13,625	13,910
1 年	2,360	2,293	2,187	2,316	2,446
2 年	2,400	2,348	2,266	2,190	2,327
3 年	2,127	2,398	2,351	2,261	2,180
4 年	2,370	2,135	2,387	2,350	2,252
5 年	2,449	2,367	2,134	2,380	2,334
6 年	2,474	2,435	2,365	2,128	2,371

資料 教育委員会事務局



の概況 (各年5月1日現在)

徒 数								
和 洋 裁			料 理		商 業 簿 記 珠 算		そ の 他	
夜	昼	夜	昼	夜	昼	夜	昼	夜
224	114	81	—	—	—	—	148	143
240	118	94	—	—	—	—	143	146
234	93	81	—	—	—	—	154	153
216	92	68	—	—	—	—	158	148
<b>194</b>	<b>83</b>	<b>47</b>	—	—	—	—	<b>148</b>	<b>147</b>

の概況 (各年5月1日現在)

生 数																			
械 工 学 科				電 気 工 学 科					工 業 化 学 科					建 築 学 科					
2年	3年	4年	5年	1年	2年	3年	4年	5年	1年	2年	3年	4年	5年	1年	2年	3年	4年	5年	
38	37	35	38	41	39	38	43	31	44	39	36	33	39	40	36	38	33	40	
39	39	37	33	41	42	39	41	39	42	39	38	37	31	42	39	37	37	32	
40	37	37	35	41	40	41	36	38	40	40	39	34	31	39	43	35	39	38	
43	39	36	35	40	42	38	42	33	40	41	40	39	31	39	39	43	32	38	
<b>42</b>	<b>43</b>	<b>41</b>	<b>32</b>	<b>43</b>	<b>38</b>	<b>40</b>	<b>37</b>	<b>39</b>	<b>41</b>	<b>38</b>	<b>42</b>	<b>40</b>	<b>35</b>	<b>41</b>	<b>39</b>	<b>39</b>	<b>42</b>	<b>32</b>	

数の推移 (各年5月1日現在)

昭和55年度	昭和56年度	昭和57年度	昭和58年度	昭和59年度	昭和60年度
<b>13,939</b>	<b>13,973</b>	<b>13,957</b>	<b>13,946</b>	<b>13,867</b>	<b>13,447</b>
2,441	2,358	2,223	2,169	2,222	2,075
2,441	2,439	2,364	2,212	2,162	2,213
2,317	2,448	2,455	2,361	2,221	2,153
2,173	2,319	2,448	2,446	2,357	2,221
2,250	2,154	2,308	2,459	2,435	2,357
2,317	2,245	2,159	2,299	2,465	2,428

## 203 中学卒業後の状況（公立・私立）

（単位 人）

卒業年	卒業者	進学者	就職進学者	就職者	その他	死亡・不詳
昭和 51 年	2,763	2,505	29	101	122	6
52	2,592	2,389	15	84	98	6
53	2,597	2,402	16	87	88	4
54	2,482	2,316	12	75	79	—
55	2,449	2,282	13	58	93	3
56	2,385	2,231	4	60	88	2
57	2,136	1,999	3	68	66	—
58	2,372	2,248	4	55	64	1
59	2,311	2,146	2	59	101	3
60	<b>2,273</b>	<b>2,138</b>	<b>8</b>	<b>47</b>	<b>75</b>	<b>5</b>

資料 教育委員会事務局

（注）その他は専修学校・各種学校入学者及び無業者。

## 204 高等学校卒業後の状況（公立・私立—全日制・定時制）

（単位 人）

卒業年	卒業者	進学者	就職進学者	就職者	その他	死亡・不詳
昭和 51 年	3,214	892	13	1,482	816	11
52	3,360	991	8	1,600	735	26
53	3,248	885	7	1,513	829	14
54	3,063	817	2	1,462	781	1
55	3,158	822	—	1,589	745	2
56	3,097	801	4	1,589	703	—
57	2,887	760	12	1,369	731	15
58	3,002	693	4	1,375	929	1
59	2,923	646	7	1,354	916	—
60	<b>2,676</b>	<b>640</b>	<b>8</b>	<b>1,283</b>	<b>745</b>	<b>—</b>

資料 教育委員会事務局

（注）その他は専修学校・各種学校入学者及び無業者。

## 205 高等学校卒業者の就職状況

(単位 人)

職業および 産 業	昭 和 58 年			昭 和 59 年			昭 和 60 年		
	計	男	女	計	男	女	計	男	女
<b>職業別就職者数</b>	<b>1,449</b>	<b>750</b>	<b>699</b>	<b>1,406</b>	<b>722</b>	<b>684</b>	<b>1,320</b>	<b>668</b>	<b>652</b>
A 専門的技術的職業従事者	10	2	8	2	—	2	72	60	12
B 事務従事者	256	35	230	205	23	182	232	35	197
C 販売従事者	263	91	172	245	79	166	202	81	121
D 農林業従事者	14	14	—	18	15	3	17	14	3
E 漁業作業従事者	8	8	—	5	5	—	8	8	—
F 採鉱採石作業従事者	3	3	—	1	1	—	9	9	—
G 運輸通信従事者	33	15	18	31	19	12	47	18	29
H 技能工生産工程作業従事者	573	450	123	614	460	154	537	360	177
1 金属材料製造・金属加工	120	120	—	111	110	1	71	67	4
2 電気機械器具組立・修理	89	48	41	129	62	67	146	61	85
3 運送機械組立・修理	50	48	2	38	35	3	53	51	2
4 計器・光学機械器具組立・修理	1	1	—	—	—	—	12	12	—
5 製糸・紡織・裁断・縫製	49	4	45	57	8	49	57	5	52
6 食品製造	45	21	24	47	20	27	63	32	31
7 化学製品製造	21	15	6	28	24	4	22	20	2
8 定置機関・機械及び建設機械運転作業	—	—	—	4	4	—	7	7	—
9 電気作業	45	45	—	30	30	—	20	20	—
10 その他	142	138	4	170	167	3	86	85	1
I 保安職業従事者	38	31	7	58	56	2	42	42	—
J サービス職業従事者	192	51	141	227	64	163	154	41	113
K その他	50	50	—	—	—	—	—	—	—
<b>産業別就職者数</b>	<b>1,449</b>	<b>750</b>	<b>699</b>	<b>1,406</b>	<b>722</b>	<b>684</b>	<b>1,320</b>	<b>668</b>	<b>652</b>
A 農業	16	14	2	18	15	3	17	14	3
B 林業	—	—	—	—	—	—	—	—	—
C 漁業	8	8	—	3	3	—	9	8	1
D 鉱業	4	2	2	8	4	4	12	10	2
E 建設業	130	119	11	88	84	4	66	61	5
F 製造業	480	307	173	526	347	179	499	320	179
G 電気・ガス・熱供給・水道業	20	16	4	19	16	3	28	28	—
H 運輸・通信業	49	25	24	59	24	35	54	18	36
I 卸売・小売業、飲食業	356	125	231	305	92	213	264	84	180
J 金融・保険業	51	3	48	37	2	35	42	7	35
K 不動産業	—	—	—	6	—	6	7	7	—
L サービス業	275	89	186	260	73	187	250	58	192
M 公務	50	40	10	76	61	15	62	53	9
N その他	10	2	8	1	1	—	10	—	10

資料 教育委員会事務局

- (注) 1. 就職者は就職進学者及び専修学校・各種学校に進学しながら就職している者を含む。  
2. 昭和60年4月1日に日本標準産業分類の改定があった。

## 206 児童・生徒の体位の平均値及び比較（昭和60年度）

区 分	小 学 校						中 学 校				
	6 才	7 才	8 才	9 才	10 才	11 才	12 才	13 才	14 才		
男	身長 (cm)	大牟田	115.8	121.4	126.9	132.4	137.0	142.7	149.2	157.3	163.7
		福岡	115.9	121.8	126.7	131.8	137.1	142.4	149.4	156.6	163.4
		全国	116.4	122.1	127.5	132.6	137.7	143.2	150.0	157.7	163.8
	体重 (Kg)	大牟田	20.6	23.1	26.1	28.7	32.4	36.0	40.7	47.5	52.2
		福岡	20.8	23.4	25.7	28.8	32.1	35.5	40.9	46.2	52.4
		全国	21.2	23.7	26.5	29.5	32.8	36.5	41.8	47.4	53.0
子	胸囲 (cm)	大牟田	57.3	59.3	61.7	64.4	66.5	69.3	71.9	75.2	78.3
		福岡	57.4	59.7	61.7	64.0	66.5	68.8	72.0	75.2	79.1
		全国	57.8	59.9	62.2	64.6	67.1	69.6	72.8	76.2	79.9
	座高 (cm)	大牟田	64.8	67.1	69.0	71.9	74.1	76.2	79.2	83.5	86.7
		福岡	65.0	67.7	69.9	72.0	74.2	76.5	79.5	83.0	86.7
		全国	65.2	67.7	70.1	72.3	74.4	76.7	79.9	83.7	87.0
女	身長 (cm)	大牟田	114.9	120.8	126.4	131.7	138.7	143.9	150.6	154.4	156.3
		福岡	115.6	120.6	126.1	131.9	138.3	145.0	150.9	154.1	156.3
		全国	115.7	121.4	126.9	132.6	138.8	145.5	150.9	154.4	156.3
	体重 (Kg)	大牟田	20.1	22.8	25.6	28.8	33.0	37.8	42.6	46.6	49.2
		福岡	20.5	22.8	25.3	28.4	32.5	37.3	42.5	46.4	48.9
		全国	20.7	23.2	26.0	29.2	33.1	37.8	42.9	46.8	49.8
子	胸囲 (cm)	大牟田	55.8	57.8	60.3	63.1	66.3	70.3	74.3	77.5	80.2
		福岡	56.0	58.1	60.2	62.5	66.1	69.9	74.6	77.4	79.3
		全国	56.4	58.5	60.8	63.4	66.6	70.4	74.7	77.5	79.7
	座高 (cm)	大牟田	63.3	66.8	69.5	71.8	75.0	77.9	81.3	83.6	84.5
		福岡	64.8	67.1	69.6	72.1	75.2	78.5	81.5	83.5	84.4
		全国	64.7	67.4	69.8	72.3	75.2	78.5	81.6	83.4	84.5

資料 教育委員会事務局

207 児童・生徒の疾病異常状況

種 別	昭 和 59 年 度				昭 和 60 年 度				
	6 歳 ~ 11 歳		12 歳 ~ 14 歳		6 歳 ~ 11 歳		12 歳 ~ 14 歳		
	男	女	男	女	男	女	男	女	
栄養状態肥満傾向	69	70	27	23	66	66	13	12	
“ 不 良	3	8	—	—	—	—	—	—	
せき柱胸郭異常	5	2	4	—	23	20	22	4	
伝染性皮膚疾患	4	2	4	1	5	4	1	—	
心臓疾患の者	16	15	4	9	24	28	3	4	
眼	近視の者(視力1.0未満)	664	789	548	524	1,142	1,329	939	1,191
	色覚異常の者	84	2	49	3	84	4	53	1
	トラコーマの者	—	—	—	—	—	—	—	—
	結膜炎の者	369	350	164	116	315	326	173	137
	その他の眼疾	40	35	24	16	34	36	16	15
耳	難聴の者	56	37	12	9	39	43	18	16
	中耳炎の者	14	43	6	2	18	16	8	3
	その他の耳疾	216	183	36	36	301	213	25	27
鼻・咽頭	慢性副鼻腔炎の者	344	202	133	72	420	199	124	70
	アデノイドの者	31	36	5	6	24	31	1	—
	へントウ腺肥大の者	284	244	68	68	250	258	103	75
	その他の鼻・咽頭疾病	133	94	132	74	912	547	127	112
歯	処理完了の者	2,266	2,263	1,229	1,257	2,279	2,438	1,267	1,290
	未処理歯のある者	4,203	3,930	1,821	1,635	3,913	3,635	1,946	1,886
	その他の歯の疾患	335	367	87	72	355	312	286	199

資料 教育委員会事務局

208 学校施設状況 (各年5月1日現在)

(単位 m<sup>2</sup>)

区 分	年 次	校 地 面 積				建 物 面 積					
		建物敷地		運動場		校 舎			屋内運動場		
		面 積	1人当たり	面 積	1人当たり	木 造	鉄 筋	その他	1人当たり	木 造	鉄 筋
小 学 校 中 学 校 養護学校	昭和59	184,908	13.3	228,754	16.5	14,247	79,376	845	6.8	488	12,657
		145,547	22.0	136,398	20.6	19,855	35,384	293	8.4	619	6,361
		6,985	65.2	4,543	42.4	74	3,406	17	32.6	—	—
小 学 校 中 学 校 養護学校	昭和60	181,245	13.5	232,417	17.2	14,136	79,376	845	7.0	488	12,657
		143,785	21.1	138,170	20.3	14,340	40,387	293	8.1	619	6,361
		6,985	72.0	4,543	46.8	74	3,406	17	36.0	—	—

資料 教育委員会事務局

209 公民館数 (昭和61年2月1日現在)

市中央公民館	市中央公民館分館	地区公民館	町内公民館
1	2	2	314

資料 公民館

210 公民館行事

種 類	昭 和 57 年 度		昭 和 58 年 度		昭 和 59 年 度	
	回 数	延参加人員	回 数	延参加人員	回 数	延参加人員
(中央公民館)						
家庭教育学級	58	908	55	921	42	615
婦人学級	47	941	33	600	36	908
高齢者教室	34	889	37	989	53	921
合同学習会	3	547	1	300	2	280
成人大学講座	9	455	10	507	9	494
人材活用事業	290	5,952	230	6,037	230	4,601
成人教育室	30	1,001	41	1,166	42	1,511
母子教室	20	2,369	17	2,065	20	2,899
老人大学講座	23	2,167	23	2,551	23	2,528
婦人大学講座	-	-	14	704	14	716
初心者のための講座	270	6,701	260	6,690	238	5,309
視聴覚教育	146	7,706	152	7,031	143	6,598
グループ活動	613	7,113	695	8,225	836	10,849
その他	9	460	15	325	9	908
(地区公民館)						
家庭教育学級	36	487	35	493	22	345
婦人学級	24	416	33	591	24	376
高齢者教室	39	620	41	964	60	1,369
青年教室	12	88	19	108	-	-
政治学級	22	492	16	292	20	467
母子教室	29	899	22	1,210	19	860
初心者のための講座	280	5,364	300	4,573	260	4,819
グループ・サークル活動	1,667	16,483	1,891	19,682	1,863	21,206
その他	35	5,852	38	6,120	19	5,270

資料 公民館

211 市民会館ホール利用件数

年 度	総 数	大会式典	音 楽	演 劇	舞 踊	講 演	映 画	そ の 他
昭和57年度	213	23	80	25	5	7	16	57
58	187	6	67	25	13	10	14	52
<b>59</b>	<b>180</b>	<b>9</b>	<b>61</b>	<b>13</b>	<b>8</b>	<b>3</b>	<b>16</b>	<b>70</b>

資料 公民館

## 212 労働福祉会館

年 度	総 数	有 料	無 料
昭和57年度	2,391	2,018	373
58	2,203	1,974	229
59	<b>2,044</b>	<b>1,799</b>	<b>245</b>

資料 社会福祉部民生課

## 213 福祉センター利用件数

年 度	総 数	有 料	無 料
昭和57年度	1,957	529	1,428
58	1,906	500	1,406
59	<b>2,128</b>	<b>595</b>	<b>1,533</b>

資料 公民館

## 214 サン・アビリティーズおおむた利用件数

年 度	総 数	障 害 者	障害者でない者
昭和59年度	5,109	965	4,144
60	23,309	3,809	19,500

資料 社会福祉部福祉課

## 215 青年の家利用状況

## その1 登録者数

区 分	昭 和 57 年 度			昭 和 58 年 度			昭 和 59 年 度		
	計	男	女	計	男	女	計	男	女
総 数	<b>3,543</b>	<b>1,932</b>	<b>1,611</b>	<b>3,108</b>	<b>1,672</b>	<b>1,436</b>	<b>2,625</b>	<b>1,415</b>	<b>1,210</b>
勤 勞 青 年	1,219	573	646	1,094	522	572	955	410	545
学 生	2,324	1,359	965	2,014	1,500	864	1,670	1,005	665

資料 青年の家

## その2 利用者数

区 分	昭 和 57 年 度				昭 和 58 年 度				昭 和 59 年 度				
	件数	計	男	女	件数	計	男	女	件数	計	男	女	
個 人	総 数	—	<b>21,739</b>	<b>13,743</b>	<b>7,996</b>	—	<b>17,302</b>	<b>10,434</b>	<b>6,868</b>	—	<b>14,559</b>	<b>10,265</b>	<b>4,294</b>
	勤 勞 青 年	—	5,303	3,234	2,069	—	4,059	2,339	1,720	—	4,066	2,609	1,457
	学 生	—	16,436	10,509	5,927	—	13,243	8,095	5,148	—	10,493	7,656	2,837
団 体	総 数	<b>2,454</b>	<b>32,838</b>	<b>14,264</b>	<b>18,574</b>	<b>2,555</b>	<b>32,810</b>	<b>12,742</b>	<b>20,068</b>	<b>2,584</b>	<b>40,503</b>	<b>15,548</b>	<b>24,955</b>
	青 年	1,761	16,864	7,543	9,321	1,671	14,899	6,569	8,330	1,468	14,662	6,232	8,430
	主 権 事 業 一 般	222	3,584	1,390	2,194	246	3,967	1,661	2,306	242	7,451	3,162	4,289
		471	12,390	5,331	7,059	638	13,944	4,512	9,432	874	18,390	6,154	12,236

資料 青年の家

## 216 図 書 館 (各年度末現在)

## その1 蔵書冊数

年 度	総 数	総 記	哲 学	歴 史	社 会 学	自 然 学	技 術	産 業	芸 術	言 語	文 学	児 童
昭和55年度	110,074	2,811	4,323	8,123	13,444	4,888	8,315	2,811	6,814	1,608	31,903	25,034
56	115,494	2,911	4,530	8,580	14,036	5,160	8,096	2,744	7,148	1,676	33,225	27,388
57	122,040	3,023	4,730	8,970	14,683	5,102	9,076	2,869	7,558	1,709	34,645	29,675
58	127,159	3,076	4,884	9,315	15,229	5,306	9,615	2,983	7,976	1,766	36,583	30,426
59	129,356	3,255	5,054	9,466	15,588	5,451	9,998	3,090	8,334	1,834	37,850	29,436

資料 市立図書館

## その2 図書貸出状況

年 度	総 数	本 館		移 動 図 書 館		そ の 他	年 間 市 民 1 人 当 たり 貸 出 冊 数
		個人貸出	団体貸出	個人貸出	団体貸出		
昭和55年度	282,257	135,210	487	113,228	1,198	32,134	1.7
56	304,350	139,532	291	129,383	1,344	33,800	1.9
57	314,811	151,529	717	129,778	1,577	31,210	1.9
58	308,226	152,663	1,077	129,476	1,862	23,148	1.9
59	311,892	162,527	1,088	127,337	1,701	19,239	1.9

資料 市立図書館

## その3 図書個人貸出登録状況

年 度	総 数	幼 児、小 学、中 学	高 校 各 種 学 校 大 学	社 会 人
		総 数		
昭和55年度	14,401	7,129	1,180	6,092
56	13,964	6,827	1,056	6,081
57	14,486	7,003	928	6,555
58	13,334	6,428	842	6,064
59	13,087	6,288	796	6,003
		本 館		
昭和55年度	7,558	2,966	1,004	3,588
56	7,137	2,644	882	3,611
57	7,620	2,798	776	4,046
58	6,957	2,533	688	3,736
59	7,185	2,704	684	3,797
		移 動 図 書 館		
昭和55年度	4,971	3,033	56	1,882
56	5,054	3,139	48	1,867
57	5,121	3,171	49	1,901
58	5,007	3,145	42	1,820
59	4,763	3,003	47	1,713
		そ の 他		
昭和55年度	1,872	1,130	120	622
56	1,773	1,044	126	603
57	1,745	1,034	103	608
58	1,370	750	112	508
59	1,139	581	65	493

資料 市立図書館



その4 各種資料

年 度	図 書 増 減 数				雑誌 (種)			新聞 (種)			視聴覚資料保有数 レコード (枚)	特許資料 所蔵数 (冊)	視聴障害者用資料	
	購入	寄贈 その他	計	廃棄	購入	寄贈	計	購入	寄贈	計			録音図書 (巻)	点字図書 (冊)
昭和55年度	7,362	1,149	8,511	2,277	27	181	208	10	92	102	2,291	28,773	629	-
56	7,046	1,492	8,538	3,118	26	174	200	10	75	85	2,422	31,730	782	141
57	7,645	1,308	8,953	2,407	26	162	188	10	61	71	2,505	34,299	1,095	282
58	7,724	723	8,447	3,328	42	134	176	11	68	79	2,559	34,188	1,378	336
<b>59</b>	<b>8,516</b>	<b>1,067</b>	<b>9,583</b>	<b>7,386</b>	<b>43</b>	<b>135</b>	<b>178</b>	<b>11</b>	<b>62</b>	<b>73</b>	<b>2,428</b>	<b>37,034</b>	<b>1,567</b>	<b>458</b>

資料 市立図書館

その5 その他の統計

相談事務の件数には、口頭によるものは含んでいない。  
読書感想文コンクールは小中学校の児童生徒対象。

年 度	相談事務 (件)			レコード貸出		読書感想文 コンクール		図書予約 サービス (処理件数)		視力障害者への 録音図書の貸出		視力障害者への 点字図書の貸出	
	総数	電話	文書	枚 数	登録 人数	回数	応募 作品数	成 人	児 童	登録 人数	貸 出 点 数	登 録 人 数	貸 出 冊 数
昭和55年度	219	217	2	3,882	490	1	557	2,673	295	77	1,777	-	-
56	214	210	4	4,954	470	1	590	3,558	249	87	5,408	39	71
57	199	196	3	4,891	429	1	593	3,490	244	91	6,323	43	117
58	217	215	2	4,338	342	1	571	3,807	343	96	6,535	43	157
<b>59</b>	<b>239</b>	<b>234</b>	<b>5</b>	<b>3,233</b>	<b>297</b>	<b>1</b>	<b>552</b>	<b>3,575</b>	<b>389</b>	<b>98</b>	<b>7,073</b>	<b>43</b>	<b>100</b>

資料 市立図書館

その6 統計指標

年 度	市民100人中図書の 個人貸出し登録者の数	市民1人当り図書 の個人貸出冊数	蔵書回転率 (図書館の本が年間1冊 当たり貸出された回数)	図書保障率 (市民1人当り図書館 に所蔵する図書数)
昭和55年度	8.7	1.71	2.5	0.67
56	8.5	1.85	2.6	0.71
57	8.9	1.92	2.6	0.75
58	8.2	1.88	2.4	0.78
<b>59</b>	<b>8.1</b>	<b>1.91</b>	<b>2.4</b>	<b>0.80</b>

資料 市立図書館

## 217 体育施設利用状況

(単位 人)

区 分		昭和55年度	56年度	57年度	58年度	59年度
延命球場	硬式試合数	53	54	90	64	77
	軟式試合数	355	364	351	346	367
	使用者数	14,508	11,767	19,612	12,132	12,165
	観客	27,246	27,125	45,230	22,362	22,832
	計 試合数 人 員	408 41,754	418 38,892	441 64,842	410 34,494	444 34,997
市民体育館	専用使用 件数 人 員	296 47,704	142 43,786	230 30,588	249 37,649	314 32,589
	定期使用 件数 人 員	1,726 50,838	2,047 66,179	1,886 61,236	2,175 54,560	2,289 63,157
	部分専用使用 観客その他	71,204 14,313	43,308 8,548	34,800 10,700	17,087 11,380	18,942 14,515
	計 件数 人 員	2,022 184,059	2,189 161,821	2,116 137,324	2,424 120,676	2,603 129,203
	ラウンジ グド	使用者 観客数	53,549 12,200	40,012 12,236	43,127 17,694	52,474 8,850
計		65,749	52,248	60,821	61,324	63,866
武場道	使用者 (弓道場を含む)	19,500	15,330	15,690	14,110	19,191
延命プール	大 人	7,856	12,383	10,466	9,600	11,427
	個人使用中 小 人	7,680	10,325	8,213	8,314	10,689
	小 計	23,792	35,098	28,650	29,093	30,063
	50m 専用使用	3,560	3,400	6,585	10,814	9,647
	25m 徒 渉	10,318	9,800	280	184	2,387
	小 計	902	1,385	9,286	1,003	2,757
計	14,780	14,585	16,151	12,001	14,791	
	計	54,108	72,391	63,480	59,008	66,970

資料 教育委員会事務局

## 218 動物園利用状況

(単位 人)

年 度	総 数	個 人			団 体			遊戯施設 利用人員
		大 人	中 人	小 人	大 人	中 人	小 人	
昭和55年度	120,904	60,640	4,450	35,153	4,659	1,099	14,903	302,516
56	144,102	72,388	4,350	41,754	6,276	304	19,030	347,760
57	140,000	69,609	4,157	42,128	5,490	1,213	17,403	339,225
58	125,301	63,038	3,525	37,601	4,930	1,898	14,309	283,698
59	134,460	67,812	3,737	41,364	6,285	668	14,594	306,350

資料 市立動物園

### 219 歴史資料館利用状況

年 度	開館日数	入館者数	入 館 者 の 内 訳					
			児 生 一 般 別		個 人 団 体 別		有 料 無 料 別	
			児 童 ・ 生 徒	一 般	個 人	団 体	有 料	無 料
昭和59年度	188	4,511	2,414	2,097	3,305	1,206	3,705	806
<b>60</b>	<b>261</b>	<b>4,437</b>	<b>2,324</b>	<b>2,113</b>	<b>2,843</b>	<b>1,594</b>	<b>3,124</b>	<b>1,313</b>

資料 教育委員会事務局

### 220 指定文化財 (各年末現在)

年 次	国		県					市				
	史跡	建造物	彫刻	考古資料	民俗文化財	史跡	天然記念物	考古資料	民俗文化財	史跡	天然記念物	民俗芸能
昭和56年	2	1	2	10	2	1	2	5	2	2	3	1
57	2	1	2	13	2	1	2	5	2	2	3	1
58	2	1	2	13	2	-	2	5	2	2	3	1
59	2	1	2	13	2	-	2	5	2	2	3	1
<b>60</b>	<b>2</b>	<b>1</b>	<b>2</b>	<b>13</b>	<b>2</b>	<b>-</b>	<b>2</b>	<b>5</b>	<b>2</b>	<b>2</b>	<b>3</b>	<b>1</b>

資料 教育委員会事務局

### 221 宗 教 法 人 数 (各年末現在)

年 次	総 数	神 社	教派神道	仏 教	キリスト教	諸 教	単 立
昭和56年	265	94	16	108	6	34	7
57	264	94	16	107	6	34	7
58	265	94	16	108	6	34	7
59	265	94	16	108	6	34	7
<b>60</b>	<b>265</b>	<b>94</b>	<b>16</b>	<b>108</b>	<b>6</b>	<b>34</b>	<b>7</b>

資料 県総務部私学学事振興局学事課

### 222 テレビの受信契約数 (各年度末現在)

年 度	世 帯 数	カ ラ		普 通	
		契 約 数	普及率 (%)	契 約 数	普及率 (%)
昭和55年度	49,772	43,156	86.7	3,298	6.6
56	50,066	43,548	87.0	3,093	6.2
57	50,377	44,344	88.0	2,656	5.3
58	50,744	44,612	87.9	2,467	4.9
<b>59</b>	<b>51,146</b>	<b>44,470</b>	<b>86.9</b>	<b>2,266</b>	<b>4.4</b>

資料 NHK福岡放送局

## XIX 衛生清掃および公害

### 223 医療施設 (各年末現在)

年次	総数		病院										一般歯科	
	施設数	病床数	総数		精神病院		結核病院		伝染病院		その他		診療所数	診療所数
			施設数	病床数	施設数	病床数	施設数	病床数	施設数	病床数	施設数	病床数		
昭和56年	275	5,132	24	4,070	5	1,138	-	418	1	70	18	2,444	176	75
57	275	5,093	23	4,000	5	1,138	-	418	-	-	18	2,444	175	77
58	268	5,036	24	4,065	5	1,138	-	364	-	-	19	2,563	170	74
59	265	5,277	25	4,337	5	1,138	-	314	-	-	20	2,885	165	75
60	<b>262</b>	<b>5,319</b>	<b>25</b>	<b>4,393</b>	<b>5</b>	<b>1,170</b>	(4)	<b>314</b>	-	-	<b>20</b>	<b>2,909</b>	<b>163</b>	<b>74</b>

資料 保健所

(注) ( ) については再掲である。

### 224 医療従事者 (各年末現在)

看護婦、看護士には、それぞれ準看護婦準看護士を含む。  
47年以降調査は3年おきに変更された。  
59年調査から10月1日現在に変更された。

年次	総数	医師	歯科師	薬剤師	看護婦	看護士	助産婦	栄養士	診療放射線技師	診療技師	衛生検査			その他の技師	事務職員	その他の職員
											臨床検査技師	衛生検査技師	その他			
昭和46年	3,319	369	84	39	1,112	621	30	35	16	16	36	19	26	98	354	466
50	3,496	399	90	50	1,219	570	36	38	20	11	41	12	30	148	350	482
53	3,976	420	97	60	1,487	622	33	48	28	10	53	11	24	178	392	513
56	4,184	467	100	70	1,620	667	24	53	31	7	74	1	11	192	421	446
59	<b>4,211</b>	<b>541</b>	<b>97</b>	<b>70</b>	<b>1,755</b>	<b>514</b>	<b>24</b>	<b>39</b>	<b>38</b>	<b>6</b>	<b>89</b>	<b>1</b>	<b>9</b>	<b>181</b>	<b>429</b>	<b>418</b>

資料 保健所

### 225 市立病院

#### その1 医療従事者および病床数 (各年末現在)

年次	医療従事者数											病床数
	総数	医師	看護婦	薬剤師	X線技師	検査技師	栄養士	物療士	事務員	労務員	その他	
昭和56年	332	28	206	10	8	15	2	2	34	27	338	
57	332	31	203	10	8	15	2	2	34	27	338	
58	346	43	205	10	8	15	2	2	34	27	338	
59	348	43	207	10	8	15	2	2	34	27	338	
60	<b>346</b>	<b>43</b>	<b>207</b>	<b>9</b>	<b>7</b>	<b>15</b>	<b>2</b>	<b>2</b>	<b>34</b>	<b>27</b>	<b>338</b>	

資料 市立病院

#### その2 外来および入院状況

年次	総数	内科	外科	整形外科	小児科	産婦人科	皮膚科	泌尿器科	眼科	耳鼻咽喉科	放射線科	脳神経外科	麻酔科	循環器科	精神科
昭和56年	192,777	39,728	10,405	30,288	15,838	15,963	13,083	9,804	14,599	25,050	4,204	10,435	3,385	-	-
57	190,963	39,549	10,706	22,747	17,111	17,998	11,005	10,491	15,250	29,991	3,414	9,650	2,351	-	-
58	192,985	37,383	12,522	20,566	21,048	16,756	11,146	11,384	13,549	31,045	3,534	11,574	2,478	-	-
59	199,256	36,431	13,465	19,950	23,420	15,899	11,271	11,721	15,904	32,608	4,826	11,484	2,277	-	-
60	<b>207,114</b>	<b>33,595</b>	<b>13,970</b>	<b>20,388</b>	<b>23,316</b>	<b>15,646</b>	<b>12,380</b>	<b>12,062</b>	<b>16,416</b>	<b>37,752</b>	<b>4,468</b>	<b>11,027</b>	<b>3,224</b>	<b>5,957</b>	<b>1,913</b>
昭和56年	122,656	40,688	14,347	8,377	7,444	16,708	11,098	11,098	784	5,155	4,164	11,613	831	-	-
57	124,900	35,758	17,768	7,571	7,256	16,234	14,925	14,925	946	6,674	3,475	12,485	733	-	-
58	125,880	34,513	20,164	7,420	8,026	16,090	15,142	15,142	517	6,025	3,001	13,654	155	-	-
59	128,429	32,443	23,617	7,571	7,309	15,200	13,955	13,955	936	4,825	4,599	16,422	36	-	-
60	<b>130,794</b>	<b>30,486</b>	<b>25,028</b>	<b>7,197</b>	<b>6,500</b>	<b>15,550</b>	<b>15,094</b>	<b>15,094</b>	<b>1,009</b>	<b>4,699</b>	<b>3,631</b>	<b>15,925</b>	<b>2</b>	<b>3,502</b>	<b>2</b>

資料 市立病院

(注) 1. 59年までは内科に循環器科を含む。  
2. 60年より精神科が新設された。

226 母の年齢階級別および出生時体重別出生児数

年次、体重別	総 数			15~19歳	20~24歳	25~29歳	30~34歳	35~39歳	40~44歳	45歳以上
	総 数	男	女							
昭和 55 年	1,986	965	1,021	31	362	983	523	75	11	1
56	1,952	1,027	925	26	375	928	539	75	8	1
57	1,854	978	876	28	308	844	584	76	13	1
58	1,873	986	887	33	345	825	534	126	10	1
59	1,899	997	902	35	329	866	528	127	14	—
( 体重別 )										
1,500g以下	8	6	2	—	3	2	1	2	—	—
1,501g~2,000g	17	5	12	2	5	6	—	3	1	—
2,001g~2,500g	105	52	53	5	24	42	31	2	1	—
2,501g~3,000g	593	274	319	9	119	276	158	27	4	—
3,001g~3,500g	843	459	384	15	133	403	232	55	5	—
3,501g~4,000g	301	179	122	4	43	129	89	33	3	—
4,001g以上	32	22	10	—	2	8	17	5	—	—
不 詳	—	—	—	—	—	—	—	—	—	—

資料 保健所

227 大牟田市の生命表

この表は年齢別、男女別の平均余命をかかげたものである。全国は45年は13回生命表、50年は第14回生命表、55年は簡易生命表による。

年 齢	45 年				50 年				55 年			
	大牟田市		全 国		大牟田市		全 国		大牟田市		全 国	
	男	女	男	女	男	女	男	女	男	女	男	女
0 歳	68.12	74.50	69.31	74.66	71.13	77.33	71.73	76.89	72.84	78.57	73.32	78.83
5	64.60	70.68	65.67	70.78	67.12	72.97	67.80	72.78	68.69	74.42	69.14	74.52
10	59.83	65.67	60.85	65.91	62.18	68.03	62.94	67.87	64.07	69.61	64.26	69.60
15	54.90	60.72	55.97	60.99	57.22	63.14	58.03	62.94	59.07	64.67	59.33	64.65
20	50.22	55.92	51.26	56.11	52.40	58.33	53.27	58.04	54.28	59.89	54.53	59.73
25	45.72	51.15	46.58	51.30	47.89	53.42	48.54	53.19	49.48	55.00	49.76	54.84
30	41.19	46.27	41.90	46.50	43.34	48.67	43.78	48.35	44.61	50.09	44.97	49.96
35	36.80	41.73	37.24	41.73	38.54	43.71	39.05	43.53	39.81	45.27	40.19	45.11
40	32.64	37.03	32.68	37.01	33.98	39.06	34.41	38.76	35.15	40.55	35.49	40.30
45	28.31	32.40	28.22	32.37	29.56	34.47	29.92	34.06	30.46	35.91	30.91	35.55
50	23.94	28.02	23.88	27.84	25.24	29.83	25.56	29.46	26.23	31.24	26.54	30.91
55	19.74	23.59	19.76	23.47	20.89	25.45	21.35	25.00	21.91	26.67	22.32	26.37
60	15.80	19.74	15.93	19.27	17.32	21.05	17.38	20.68	18.22	22.18	18.27	21.96
65	12.40	15.85	12.50	15.34	13.99	17.07	13.72	16.56	14.81	17.91	14.50	17.74
70	9.94	12.31	9.56	11.75	10.78	13.21	10.53	12.78	11.44	13.99	11.13	13.80
75	7.62	9.17	7.14	8.70	8.12	9.67	7.85	9.47	8.54	10.40	8.27	10.31
80	5.64	6.39	5.26	6.27	6.13	7.34	5.70	6.76	6.30	7.50	5.99	7.43
85	3.86	4.45	3.82	4.46	4.35	5.45	4.14	4.79	4.91	4.84	4.43	5.35

資料 行政管理総務課

## 228 死因別10位までの死亡者数

順位	57年		58年		59年	
	死因	死亡数	死因	死亡数	死因	死亡数
1	悪性新生物	361	悪性新生物	395	悪性新生物	358
2	心疾患	213	心疾患	216	心疾患	242
3	脳血管疾患	205	脳血管疾患	176	脳血管疾患	197
4	肺炎及び気管支炎	88	肺炎及び気管支炎	100	肺炎及び気管支炎	91
5	不慮の事故及び有害作用	59	不慮の事故及び有害作用	53	不慮の事故及び有害作用	88
6	慢性肝疾患及び肝硬変	41	高血圧性疾患	39	高血圧性疾患	43
7	精神病の記載のない老衰	38	慢性肺疾患及び肝硬変	35	慢性肝疾患及び肝硬変	33
8	腎炎、ネフローゼ症候群及びネフローゼ	38	自殺	28	腎炎、ネフローゼ症候群及びネフローゼ	32
9	高血圧性疾患	33	腎炎、ネフローゼ症候群及びネフローゼ	26	自殺	31
10	糖尿病	32	結核	20	糖尿病	26

資料 保健所

## 229 年齢別死亡者数

年齢	57年	58年	59年	年齢別	57年	58年	59年
総数	1,333	1,349	1,373				
0～4歳	13	27	16	45～49歳	50	37	49
5～9	2	4	2	50～54	75	60	71
10～14	2	1	2	55～59	97	85	75
15～19	8	8	3	60～64	107	105	93
20～24	4	4	11	65～69	136	142	136
25～29	9	6	19	70～74	171	204	189
30～34	9	11	17	75～79	192	196	211
35～39	15	17	25	80～84	192	187	185
40～44	17	27	29	85歳以上	234	228	240

資料 保健所

### 230 法定・指定伝染病患者数

この表は、伝染病予防法により届出た市内居住者の法定指定伝染病届出数である。

年次	総数	赤痢	疫痢	腸チフス	パラチフス	猩紅熱	ジフテリヤ	流脳	日本脳炎	急性灰白髄炎
昭和55年	1	1	—	—	—	—	—	—	—	—
56	—	—	—	—	—	—	—	—	—	—
57	1	—	—	—	—	—	1	—	—	—
58	1	1	—	—	—	—	—	—	—	—
59	—	—	—	—	—	—	—	—	—	—

資料 保健所（伝染病統計、人口動態調査）

### 231 伝染病(法定、指定を除く)および食中毒患者数

この表は、伝染病予防法、結核予防法により届出た市内居住者の伝染病（法定、指定を除く）および食中毒患者数である。

年次	届出伝染病						性病			結核	食中毒
	総数	ましん	百日せき	インフルエンザ	破傷風	トラホーム	梅毒	リン病	軟性下かん		
昭和55年	—	—	—	—	—	—	…	…	—	157	10
56	—	—	—	—	—	—	…	…	—	132	—
57	—	—	—	—	—	—	…	…	—	117	—
58	—	—	—	—	—	—	—	1	—	126	—
59	—	—	—	—	—	—	1	—	—	116	—

資料 保健所

### 232 人工妊娠中絶者の年令別状況

年次	総数	20歳未満	20～24歳	25～29歳	30～34歳	35～39歳	40～44歳	45歳以上	不詳
昭和55年	1,216	46	179	255	394	218	99	25	—
56	1,185	49	163	251	400	208	98	15	1
57	1,128	44	155	223	354	217	116	18	1
58	1,074	56	171	201	303	230	104	8	1
59	1,123	61	181	211	291	266	101	12	—

資料 保健所

233 許可を要する食品関係営業施設数（各年末現在）

施設区分	57年	58年	59年	施設区分	57年	58年	59年
総数	3,560	3,650	3,685	魚介類せり売業	1	1	1
飲食店（一般食堂）	1,847	1,944	1,991	魚肉ねり製品製造業	27	27	26
“（弁当、仕出し）	101	99	98	食品の冷凍冷蔵業	5	4	4
“（旅館）	101	93	83	清涼飲料水製造業	6	6	5
“（その他）	54	55	59	氷雪製造業	5	4	4
喫茶店	87	94	107	“販売業	32	32	31
菓子製造業	125	125	126	みそ製造業	2	2	1
あん類製造業	4	3	3	しょうゆ製造業	3	3	3
アイスクリーム製造業	6	6	7	酒類製造業	1	1	1
乳処理業	1	1	1	豆腐製造業	17	17	17
乳製品製造業	1	1	1	納豆製造業	1	0	0
集乳業	1	1	1	めん類製造業	15	16	16
乳類販売業	490	482	461	乳酸菌飲料製造業	1	1	1
食肉販売業	280	278	282	かん詰びん詰食品製造業	2	3	3
食肉製品製造業	2	2	2	食品添加物製造業	3	3	3
魚介類販売業	308	314	318	そうざい製造業	27	28	26
食肉処理業	4	4	3				

資料 保健所

234 環境衛生関係営業施設数（各年末現在）

年次	総数	旅館	簡易宿泊所	興行場	公衆浴場	理容所	美容所	クリーニング所
昭和55年	984	104	—	6	74	275	299	226
56	994	101	—	7	71	272	302	241
57	1,009	100	—	7	70	271	312	249
58	903	93	—	7	63	251	292	197
59	921	89	—	7	53	245	302	225

資料 保健所

235 家畜と殺頭数

年次	総数	牛	馬	豚	山羊
昭和57年	29,976	1,390	157	28,429	—
58	28,650	1,156	139	27,355	—
59	24,372	1,284	136	22,952	—

資料 保健所

236 狂犬病予防事業

年次	畜犬登録数	予防注射延頭数	咬傷犬発生数	捕獲犬				処分数
				総数	一般捕獲	放棄犬	わんわん交換	
昭和57年	3,200	4,983	26	2,458	1,187	907	364	2,286
58	3,115	4,642	9	2,187	912	863	412	1,976
59	2,997	4,820	13	2,148	920	851	377	2,012

資料 保健所（注）（捕獲犬総数≒処分数）は、わんわん交換引渡と抑留公示期間後の処分によるため。



## 237 ごみ処理

### その1 処理状況

年 度	収 集 量 (t)	処 理 状 況 (t)			
		総 量	埋 立	焼 却	有価物回収
昭和55年度	56,988	56,988	33,691	23,297	—
56	66,752	66,752	43,045	23,707	—
57	58,232	58,232	35,743	22,489	—
58	56,046	56,046	35,390	20,656	—
<b>59</b>	<b>55,698</b>	<b>55,698</b>	<b>32,878</b>	<b>22,650</b>	<b>170</b>

資料 清掃部庶務課

(注) 昭和59年11月から有価物回収はじまる。

### その2 収集処理人員および器機装備状況

年 度	配 置 職 員 (人)		特殊装置車 (台)	普 通 車 (台)	軽四輪ダンプ (台)	その他の車 (台)
	収 集	処 理				
昭和55年度	104 (30)	26	25 (7)	2 (3)	13	4
56	103 (30)	26	25 (7)	2 (3)	12	4
57	103 (30)	26	25 (7)	2 (3)	12	4
58	103 (30)	26	27 (7)	2 (3)	12	5
<b>59</b>	<b>103 (30)</b>	<b>26</b>	<b>27 (7)</b>	<b>2 (3)</b>	<b>12</b>	<b>5</b>

資料 清掃部庶務課

(注) ( )内は委託業者分である。

## 238 し尿処理

### その1 処理状況

年 度	収 集 量 (kl)			処 理 状 況 (kl)		
	総 量	直 営	業 者	総 量	海 洋 投 棄	下 水 処 理 場
昭和55年度	84,557	38,924	45,633	84,557	68,444	16,113
56	80,941	37,603	43,338	80,941	66,204	14,737
57	83,368	39,067	44,301	83,368	73,729	9,639
58	84,017	39,400	44,617	84,017	76,571	7,446
<b>59</b>	<b>85,687</b>	<b>40,706</b>	<b>44,981</b>	<b>85,687</b>	<b>79,068</b>	<b>6,619</b>

資料 清掃部庶務課

### その2 収集処理人員および器機装備状況

年 度	配 置 人 員 (人)	大 型 特 殊 装 置 車 (台)	小 型 特 殊 装 置 車 (台)	その他の車 (台)	船 舶	
					隻 数	ト ン 数
昭和55年度	69 (54)	2	22 (18)	5	(2)	(692)
56	69 (54)	2	22 (18)	5	(2)	(692)
57	69 (54)	2	22 (18)	5	(2)	(694)
58	69 (54)	2	22 (18)	5	(2)	(694)
<b>59</b>	<b>69 (54)</b>	<b>2</b>	<b>22 (18)</b>	<b>5</b>	<b>(2)</b>	<b>(694)</b>

資料 清掃部庶務課

(注) ( )内は委託業者分である。

237 大気汚染状況

その1 いおう酸化物測定点別経年変化(PbO<sub>2</sub>) (単位mg/日100cm<sup>3</sup>PbO<sub>2</sub>)

地域別測定場所		56年度	57年度	58年度	59年度
工業	局院	0.15	0.13	0.12	0.13
	測定場	—	—	—	—
	山山分医	0.37	0.27	0.26	0.25
商業	支所出張所	0.22	0.17	0.16	0.15
	役支出張所	0.30	0.31	0.28	0.26
	市三川出町消防出張所	0.18	0.18	0.14	0.16
住居	良三	—	—	—	—
	池	—	—	—	—
	大正小	0.29	0.23	0.23	0.23
	三池工	0.38	0.33	0.30	0.29
	八本町	0.29	0.29	0.25	0.25
	新金市	0.23	0.20	0.18	0.18
	地池	0.32	0.21	0.22	0.23
	三池	—	—	—	—
	七マ	0.58	0.41	0.40	0.36
	リナ	0.47	0.35	0.33	0.36
	三池	0.18	0.35	0.14	0.14
	川白	0.24	0.20	0.18	0.18
	馬南	0.18	0.15	0.15	0.18
	歴木	0.20	0.19	0.15	0.15
	九電	0.41	0.32	0.28	0.29
	吉野	0.09	0.09	0.07	0.10
	倉永	0.11	0.11	0.10	0.10
	平原	0.27	0.24	0.21	0.17
	馬北	0.21	0.18	0.15	0.20
	天道	0.24	0.24	0.22	0.23
笹原	0.20	0.17	0.16	0.18	
高明	0.22	0.18	0.16	0.15	
三治	0.18	0.14	0.12	0.12	
橋川	0.30	0.28	0.24	0.24	
勝立	0.17	0.15	0.13	0.12	
田園	勝立	0.21	0.20	0.17	0.15
	上三	0.10	0.09	0.08	0.09
	内池	0.21	0.16	0.13	0.14
園	消防署	—	—	—	—
	吉野出張所	0.15	0.13	0.13	0.13

資料 衛生部公害対策室

その2 いおう酸化物の環境基準適合状況(昭和59年度)

測定点	年度 平均値	環境基準		
		1時間値が0.1ppmを 超えた時間数とその割合	日平均値0.04ppmを 超えた日が2日以上連続 したことの有無	環境基準の長期的評価に よる日平均値0.04ppm を超えた日数
	(ppm)	(時間)	(%)	(日)
国設局	0.009	0	0	0
上川局	0.009	0	0	0
三治局	0.008	0	0	0
明浦局	0.006	0	0	0
七地局	0.009	0	0	0
新本局	0.009	0	0	0
八橋局	0.009	0	0	0
勝立局	0.005	0	0	0
	0.006	0	0	0

資料 衛生部公害対策室

その3 降下ばいじん測定点別経年変化（デポジットケージ）

（単位 t / km<sup>2</sup> / 月）

地域別測定場所		年度	57年度	58年度	59年度
工業	四山測定局	6.7	5.7	6.8	6.0
	四山分院	—	—	—	—
	と畜場	8.3	7.5	8.1	8.8
	内野医院	5.3	5.4	5.6	5.3
商業	市役所	5.1	5.0	6.0	5.2
	三川支所	6.2	6.1	7.2	6.2
住居	大正小学校	5.5	4.8	6.4	6.7
	三池工業高校	4.9	5.1	6.3	5.3
	八本町住宅	5.2	4.1	4.7	4.6
	白金県営アパート	4.3	4.7	4.7	5.4
	新地市営アパート	6.5	5.8	7.1	7.5
	三池変電所	—	—	—	—
	七浦町	8.2	9.0	10.7	8.9
	マリナー光洋	6.0	5.8	6.5	6.1
	白光中学校	5.4	5.2	6.5	6.6
	白川県営アパート	4.2	4.3	4.9	3.9
三井石炭单身者寮	7.6	7.6	6.3	5.8	
田園	消防署吉野出張所	3.8	3.9	4.5	4.9

資料 衛生部公害対策室

240 大牟田川水質調査結果（昭和59年度）

採水場所 五月橋

区分	平均値	最大値	最小値	m/n	環境基準
P H	7.6	7.9	7.4	0/6	6.0~8.5 ごみ等の浮遊が 認められないこと
S S	22	81	4.8	—/6	
B O D	15	54	4.6	2/6	
鉛	0.03	0.06	ND	0/2	0.1
亜鉛	—	—	—	—	—
カドミウム	ND	—	—	0/6	0.01
総水銀	ND	—	—	0/5	0.005
ヒ素	ND	—	—	0/5	0.05
シアン	ND	—	—	0/5	検出されないこと
フェノール類	0.04	0.09	ND	—/5	—
全クロム	0.06	0.31	ND	—/5	—

資料 衛生部公害対策室  
分析 大牟田市保健所、九州産業衛生協会

（注）NDとは検出限界のことを示す。  
「m/n」とは「環境基準に適合しない検体数/総検体数」である。

## XX 司法および警察

## 241 民事事件処理状況

## その1 福岡地裁大牟田支部

年次・種別	受 理 件 数			既 済 件 数	未 済 件 数
	総 数	旧 受	新 受		
昭 和 56 年	1,415	438	977	970	445
57	1,380	445	935	893	487
58	1,462	487	975	895	567
59	1,978	567	1,411	1,310	668
<b>60</b>	<b>2,046</b>	<b>668</b>	<b>1,378</b>	<b>1,168</b>	<b>878</b>
通 常 訴 訟	272	122	150	134	138
仮差押、仮処分	54	2	52	50	4
過 料	42	10	32	42	—
調 停	2	1	1	2	—
強 制 執 行	1,216	481	735	530	686
民 事 雑	448	52	396	401	47
そ の 他	12	—	12	9	3

資料 福岡地裁大牟田支部

## その2 大牟田簡易裁判所

年次・種別	受 理 件 数			既 済 件 数	未 済 件 数
	総 数	旧 受	新 受		
昭 和 56 年	2,021	56	1,965	1,916	105
57	2,577	105	2,472	2,491	86
58	2,922	86	2,836	2,760	162
59	4,069	162	3,907	3,842	227
<b>60</b>	<b>4,360</b>	<b>227</b>	<b>4,133</b>	<b>4,249</b>	<b>111</b>
通 常 訴 訟	657	137	520	585	72
和 解	8	1	7	7	1
督 促	1,684	—	1,684	1,683	1
仮差押、仮処分	12	—	12	12	—
過 料	1	—	1	1	—
民 事 雑	1,668	4	1,664	1,665	3
調 停	328	84	244	294	34
そ の 他	2	1	1	2	—

資料 大牟田簡易裁判所

## 242 各種調停事件処理状況

## その1 民事調停事件数

年次	受 理			既 済	未 済
	総 数	旧 受	新 受		
昭 和 56 年	192	29	163	141	51
57	305	51	254	270	35
58	286	35	251	256	30
59	444	30	414	359	85
60	330	85	245	296	34

資料 福岡地裁大牟田支部・大牟田簡易裁判所 (注) 民事調停事件は、宅地建物調停、民事一般調停、農事調停などにわかれる。

## その2 家事調停事件数

年次	受 理			既 済	未 済
	総 数	旧 受	新 受		
昭 和 56 年	151	35	116	129	22
57	143	22	121	124	19
58	148	19	129	126	22
59	153	22	131	116	37
60	156	37	119	125	31

資料 福岡家裁大牟田支部

## その3 家事審判事件数

年次	受 理			既 済	未 済	家事相談 件 数
	総 数	旧 受	新 受			
昭 和 56 年	611	27	584	590	15	547
57	564	15	549	550	14	735
58	659	14	645	641	18	678
59	656	18	638	624	32	569
60	652	32	620	635	17	358

資料 福岡家裁大牟田支部

## 243 刑事事件処理状況

年次	支部通常公判事件					簡易通常公判事件					略式命令事件	
	受 理			既 済	未 済	受 理			既 済	未 済	総 数 (新受)	うち 交通事件 (新受)
	総数	旧受	新受			総数	旧受	新受				
昭 和 56 年	196	34	162	156	40	71	12	59	63	8	3,141	2,964
57	236	40	196	203	33	70	8	62	61	9	3,249	3,012
58	217	33	184	173	44	40	9	31	33	7	3,197	3,007
59	230	44	186	205	25	41	7	34	38	3	3,237	3,107
60	199	25	174	171	28	33	3	30	25	8	2,870	2,003

資料 福岡地裁大牟田支部・大牟田簡易裁判所

## 244 家庭裁判所の種類別事件数

種 別		57 年	58 年	59 年	60 年
(1)	総 数	549	645	638	620
家事審判事件数 (新受について)	禁治産の宣告及び取消	—	—	2	3
	失そうの宣告及び取消	3	5	6	5
	子の氏の変更の許可	289	349	375	363
	養子縁組の許可	7	2	2	3
	離縁をするについての許可	2	1	—	2
	特別代理人の選任	10	13	7	11
	後見人・保佐人・後見監督人の選任	11	9	6	8
	相続放棄の申述	14	59	39	31
	親権者の指定又は変更	5	3	8	—
	扶養に関する処分	3	4	12	6
	遺産の分割	—	1	—	2
	相続財産の管理人の選任など	4	4	10	3
	不在者の財産の管理に関する処分	6	5	11	1
	名の変更についての許可	16	13	16	12
	戸籍の訂正についての許可	5	—	1	3
精神衛生法第20条第2項の事件	165	155	132	156	
そ の 他	9	22	11	11	
種 別		57 年	58 年	59 年	60 年
(2)	総 数	121	129	131	119
家事調停事件数 (新受について)	婚姻から生ずる費用の分担に関する処分	1	8	1	—
	子の監護者の指定に関する処分など	11	5	13	10
	親権者の指定又は変更	16	12	23	19
	扶養に関する処分	7	9	5	8
	遺産の分割に関する処分	1	7	5	7
	婚姻中の夫婦間の事件	62	73	68	56
	婚姻外の男女間の事件	1	—	2	5
	離婚男女関係にもとづく慰謝料	3	1	3	1
	親族間の紛争	5	3	2	3
	家事審判法第23条に掲げる事項	9	5	4	6
	離 縁	—	1	1	2
そ の 他	5	5	4	2	

資料 福岡家裁大牟田支部

### 245 交通関係事件数

年次	総数 (既済)	罰金								未済
		既済件数	科料	5千円未満	5千円以上	1万円以上	3万円以上	5万円以上	10万円以上	
昭和56年	2,977	2,977	24	12	820	1,433	377	218	93	—
57	3,012	3,012	21	7	746	1,564	394	220	60	—
58	3,007	3,007	22	14	750	1,563	422	184	52	—
59	3,107	3,107	23	12	769	1,620	440	208	35	—
60	2,003	2,003	19	13	508	1,170	250	41	2	—

資料 大牟田簡易裁判所

### 246 一般登記件数

年次	登記件数		不動産登記		商業法人等の登記	その他の登記		登記簿の謄抄本閲覧、証明等の請求件数
	件数	個数	件数	個数	件数	件数	個数	
昭和56年	19,660	38,317	18,379	38,115	1,113	168	202	224,587
57	19,969	39,737	18,888	39,464	928	153	273	219,191
58	18,553	35,236	17,325	35,074	1,104	124	162	257,318
59	17,206	32,878	15,948	32,648	1,083	175	230	364,556
60	17,378	31,427	15,952	31,102	1,202	224	325	238,478

資料 福岡法務局大牟田出張所

(注) 個数とは、土地については筆数、建物は建物登記簿の1登記用紙に登記された単位をいう。

### 247 風俗営業者数 (各年1月1日現在)

年次	総数	1号	2号			3号	4号	6号	7号			8号
		キャバレー	料亭	カフェ	料理店	ナイトクラブ	ダンスホール	営業	パチンコ	麻雀	その他	ゲーム機
昭和57年	204	19	14	50	44	1	1	1	23	51	—	—
58	188	17	14	42	40	1	1	1	24	47	1	—
59	177	15	13	36	38	1	1	1	26	45	1	—
60	138	11	12	22	20	1	1	1	26	43	1	—
61	191	11	—	23	31	1	1	1	26	42	1	54

資料 大牟田警察署

(注) 1. 6号営業とは客席における照度を10ルクス以下で営むもの、および見とおし困難な客席で、5㎡以下で営むものをいう。  
2. 61年からは、料理店のなかに料亭も含む。

## 248 刑法犯罪発生件数と検挙件数（大牟田警察署管内）

罪種	57年		58年		59年		60年	
	発生	検挙	発生	検挙	発生	検挙	発生	検挙
総数	2,242	1,320	2,532	1,358	2,900	1,176	2,344	1,318
凶悪犯	28	31	13	11	15	14	5	6
殺人	7	7	8	8	13	13	3	3
強姦	8	9	2	2	—	—	1	2
放火	1	1	—	—	1	1	—	—
強盗	12	14	3	1	1	—	1	1
粗暴犯	137	141	118	120	232	232	124	124
凶器準備集合	—	—	8	10	—	—	—	—
恐喝	13	15	22	23	138	138	36	36
傷害	70	70	48	47	55	55	66	65
暴行	46	48	33	33	37	37	17	17
脅迫	8	8	7	7	2	2	5	6
窃盗	1,847	898	2,074	897	2,479	776	2,033	1,015
知能犯	174	196	273	277	137	120	136	124
詐欺	116	133	19	16	69	59	67	53
横領	54	57	43	44	60	59	51	53
偽造	4	6	211	217	8	2	18	18
瀆職	—	—	—	—	—	—	—	—
背任	—	—	—	—	—	—	—	—
風俗犯	22	21	9	10	1	1	11	13
賭博	6	4	—	—	—	—	—	3
わいせつ行為	7	7	2	2	1	1	8	7
わいせつ物	9	10	7	8	—	—	3	3
その他の刑法犯	34	33	45	43	36	33	35	36
ぞう物	3	2	16	15	2	2	1	1
その他	31	31	29	28	34	31	34	35

資料 大牟田警察署



## 249 特別法犯罪（大牟田警察署管内）

年次	56年	57年	58年	59年	60年
総数	23,904	27,314	27,238	23,620	21,995
道路交通	23,570	26,897	26,897	23,325	21,759
銃砲刀剣	35	17	42	19	14
軽犯罪	—	5	2	4	3
その他	299	395	297	272	219

資料 大牟田警察署

## 250 少年ぐ犯行為（大牟田警察署管内）

年次	56年	57年	58年	59年	60年
総数	2,939	2,615	2,329	2,714	2,958
凶器携帯	—	—	1	3	—
乱暴けんか	26	29	4	29	8
たかり	1	4	1	—	1
家出	6	10	15	24	16
怠学怠業	89	89	76	93	84
金品持出し	7	6	—	1	—
金銭濫費	—	—	—	—	—
婦女誘惑 いたずら	—	—	1	—	—
不純異性交遊	13	5	10	5	8
飲酒	97	63	65	89	105
喫煙	1,511	1,409	1,227	1,443	1,428
不良交友	44	58	56	63	62
暴走行為	15	31	23	82	67
無断外泊	—	10	8	7	3
不健全娯楽	61	10	13	44	29
深夜はいかい	902	788	707	706	965
薬物濫用	149	42	68	52	142
その他	18	61	54	73	40

資料 大牟田警察署

(注) 少年ぐ犯行為とは、20歳未満の者による罪をおかすおそれのある不良行為をいう。

### 251 少年犯罪（大牟田警察署管内）

罪 種	56 年	57 年	58 年	59 年	60 年
総 数	412	734	572	567	379
凶 悪 犯	1	19	2	2	—
殺 人	—	—	—	1	—
強 姦	1	9	1	—	—
放 火	—	—	—	1	—
強 盗	—	10	1	—	—
粗 暴 犯	48	81	72	115	121
恐 喝	2	7	19	54	25
傷 害	22	57	33	45	87
暴 行	24	17	20	16	9
脅 迫	—	—	—	—	—
窃 盗	320	475	437	397	217
詐 欺	1	1	1	—	1
横 領	21	39	38	48	33
賭 博	—	—	—	—	1
わ い せ つ	7	4	—	—	1
業務上過失犯	—	—	—	—	—
そ の 他	14	15	22	5	5

資料 大牟田警察署 (注)少年犯罪とは14歳以上20歳未満の者による犯罪をいう。

### 252 海上検挙状況

年 次	総 数	件				数		
		海事関係 法令違反	漁業関係 法令違反	出入国関係 法令違反	貿易関係 法令違反	刑法犯	海上公害関 係法令違反	その他の 法令違反
昭 和 58 年	280	185	25	—	—	45	22	3
59	443	340	57	—	—	4	40	2
60	302	222	25	—	—	15	39	1
			人			員		
昭 和 58 年	204	120	23	—	—	33	27	1
59	326	184	92	—	—	7	43	—
60	245	143	42	—	—	13	46	1

資料 三池海上保安部

## XXI 災害および事故

### 253 稲麦の被害状況

(単位 ヘクタール トン)

年 度	水 陸 稲						麦 類					
	総 量		風 水 害		病 虫 害		総 量		風 水 害		病 虫 害	
	面積	被害量	面積	被害量	面積	被害量	面積	被害量	面積	被害量	面積	被害量
昭和55年度	145	402	138	375	7	27	23	33	23	33	—	—
56	12	11	3	1	9	10	45	31	45	31	—	—
57	29	26	13	9	16	17	58	27	58	27	—	—
58	49	31	11	8	38	23	16	8	16	8	—	—
<b>59</b>	<b>7</b>	<b>6</b>	<b>3</b>	<b>2</b>	<b>4</b>	<b>4</b>	<b>22</b>	<b>16</b>	<b>22</b>	<b>16</b>	—	—

資料 経済部農林水産課 (注) 麦類は作付から収穫まで2年度にまたがっているが、作付年度により集計した。

### 254 産業別労働死傷者数(大牟田労働基準監督署管内)

年 度		総 数	製 造 業	鉱 業	土石採取業	建 設 業	運 輸 業	貨物取扱業	そ の 他
件 数	昭和55年度	1,029	321	206	2	287	11	77	125
	56	875	279	189	—	242	37	36	92
	57	819	200	243	—	220	44	19	93
	58	716	178	205	—	167	53	20	93
	<b>59</b>	<b>731</b>	<b>144</b>	<b>305</b>	—	<b>147</b>	<b>41</b>	<b>10</b>	84
死 亡 者	昭和55年度	12	2	6	—	4	—	—	—
	56	13	4	6	—	1	—	1	1
	57	5	—	2	—	1	1	1	—
	58	5	1	1	—	2	1	—	—
	<b>59</b>	<b>87</b>	<b>1</b>	<b>85</b>	—	<b>1</b>	—	—	—
負 傷 者	昭和55年度	1,017	319	200	2	283	11	77	125
	56	862	275	183	—	241	37	35	91
	57	814	200	241	—	219	43	18	93
	58	711	177	204	—	165	52	20	93
	<b>59</b>	<b>644</b>	<b>143</b>	<b>220</b>	—	<b>146</b>	<b>41</b>	<b>10</b>	<b>84</b>

資料 大牟田労働基準監督署 (注) この表は労働者死傷病報告により集計した。

### 255 救急出動件数

年 次	総 数	火 災	自然災害	水難	交通事故	労働災害	運動競技	一般負傷	加害	自損行為	急 病	その他
昭和56年	2,371	5	1	4	553	30	17	256	44	33	1,008	420
57	2,348	4	—	3	591	27	23	209	46	35	1,071	339
58	2,599	4	—	6	641	32	15	274	46	39	1,117	425
59	2,595	7	—	6	572	55	18	268	59	32	1,257	321
<b>60</b>	<b>2,641</b>	<b>10</b>	<b>7</b>	<b>6</b>	<b>596</b>	<b>24</b>	<b>12</b>	<b>265</b>	<b>54</b>	<b>33</b>	<b>1,312</b>	<b>322</b>

資料 消防本部

256 海 難 発 生

年 次	海 難 発 生 船		被 救 助				
	隻 数	人 員	総 数		海上保安部救助		海上保安部
			隻 数	人 員	隻 数	人 員	隻 数
昭 和 56 年	17	76	9	18	3	4	2
57	17	55	5	10	2	5	—
58	8	16	3	3	—	—	—
59	13	41	10	30	2	4	—
60	248	61	209	20	3	5	2

資料 三池海上保安部

(注) 60年分は、台風13号によるものを算入した。

257 交 通 事 故 発 生

年 次	発生件数	死 者	負傷者	交 通 手 段 別			時	
				自動二輪 (含原付)	自転車	歩行者	0～8 時	8～10 時
				昭 和 56 年	1,125	13	1,366	453
57	1,121	13	1,335	315	161	166	182	148
58	1,203	13	1,431	508	240	199	159	170
59	1,145	8	1,363	481	225	186	112	154
60	1,142	16	1,348	472	240	159	124	171

資料 大牟田警察署

258 火 災 の

年 次	総 数	火 災 件 数							焼失程度 (棟)		
		建 物			林 野	船 舶	車 輛	その他	全 焼	半 焼	部分焼
		総 数	延 焼	不延焼							
昭 和 56 年	90	63	14	49	1	—	2	24	21	8	65
57	113	57	8	49	10	—	4	42	17	5	53
58	105	51	13	38	1	—	6	47	24	5	51
59	137	62	4	58	8	—	8	59	6	6	50
60	101	48	5	43	11	—	4	38	8	1	39

資料 消防本部

### 救 助 状 況

船			自力入港船		全 損 船		人のみの海難	
と他による救助 人 員	そ の 他		隻 数	人 員	隻 数	死 亡 行方不明	救 助	死 亡 行方不明
	隻 数	人 員						
1	4	13	6	57	2	1	6	9
—	3	5	12	45	—	—	5	13
—	3	3	5	12	—	1	3	6
—	8	26	3	11	—	—	2	8
—	<b>204</b>	<b>15</b>	<b>8</b>	<b>30</b>	<b>31</b>	<b>11</b>	<b>6</b>	<b>11</b>

### 生 状 況 (大牟田警察署管内)

間 別 件 数							年 代 別 死 傷 者 数					
10~12 時	12~14 時	14~16 時	16~18 時	18~20 時	20~22 時	22~24 時	園(幼)児	小学生	中学生	高校生	成 人	老 人
159	94	148	206	146	65	38	58	65	28	84	927	217
145	100	137	163	154	56	36	41	66	23	66	945	207
151	110	149	219	135	61	49	40	76	26	85	1,037	180
148	116	151	209	151	60	44	38	69	21	97	908	238
<b>155</b>	<b>108</b>	<b>122</b>	<b>218</b>	<b>138</b>	<b>65</b>	<b>41</b>	<b>42</b>	<b>64</b>	<b>15</b>	<b>62</b>	<b>941</b>	<b>240</b>

### 概 況

焼失面積		罹 災 世 帯			死 傷 者		損 害 見 積 額 (千円)					
建 物 (m <sup>2</sup> )	林 野 (アール)	全 損	半 損	小 損	死 者	傷 者	総 数	建 物	林 野	車 輛	船 舶	その他
2,291	5	25	7	42	8	10	148,878	149,455	—	325	—	98
2,252	620	20	5	36	2	12	118,586	116,942	15	166	—	1,463
2,797	—	15	4	41	4	11	131,558	131,220	10	254	—	74
1,881	133	11	10	41	3	21	164,964	160,415	26	597	—	3,926
<b>1,090</b>	<b>197</b>	<b>8</b>	<b>—</b>	<b>42</b>	<b>2</b>	<b>11</b>	<b>32,920</b>	<b>30,411</b>	<b>675</b>	<b>1,340</b>	<b>—</b>	<b>494</b>

259 原因別火災発

年次	総数	電気関係					ガ(含、ガス溶接機)ス器具類	油類		車	危険物			使用		
		電熱器具類	電灯	電気装置	送配線	漏電		石油ストーブ、コンロ、不良	同取扱不良		化学薬品	油(含発引火)	その他	風呂(含、油、ガス)かまど	こんろ(含、油、ガス)かまど	火鉢こたつ
昭和 51 年	102	1	-	-	2	2	5	1	1	1	-	3	1	6	1	1
52	112	1	-	3	1	-	2	-	2	4	-	7	-	5	3	1
53	122	-	1	2	-	-	2	2	-	6	-	10	-	5	5	-
54	98	1	1	1	3	-	4	1	1	6	-	10	-	5	5	-
55	100	1	-	1	1	1	-	1	1	7	-	10	-	3	11	-
56	90	3	-	-	4	1	2	3	2	2	-	3	-	5	1	-
57	113	-	2	4	2	-	3	1	1	4	1	4	-	4	6	1
58	105	1	-	1	1	-	2	-	4	6	-	-	-	1	12	-
59	137	-	-	2	4	1	12	1	1	2	-	8	1	1	3	-
60	101	-	-	2	2	1	1	3	1	-	-	3	-	2	16	-

資料 消防本部

260 時間別覚知別火災発生件数

年次	火災件数	時間別件数								覚知別件数					
		0時	3時	6時	9時	12時	15時	18時	21時	119	一般加入電話	警察電話	駆込通報	鎮火後通報	その他
昭和 51 年	102	7	4	4	11	23	32	14	7	77	2	7	5	10	1
52	112	11	4	3	14	24	27	19	10	85	3	4	-	18	2
53	122	6	4	6	19	32	36	15	4	109	1	2	-	9	1
54	98	9	6	7	11	19	23	15	8	83	-	4	1	9	1
55	100	8	11	7	9	18	24	19	4	75	1	3	2	10	9
56	90	10	6	3	9	14	27	18	3	75	2	1	3	8	1
57	113	15	4	4	11	23	32	17	7	98	1	1	-	13	-
58	105	7	2	5	15	25	21	19	11	89	2	-	-	13	1
59	137	13	4	8	21	35	34	12	10	112	3	2	3	15	2
60	101	7	6	6	10	30	24	12	6	79	5	1	2	13	1

資料 消防本部

生 件 数

取	火 の 不 始 末						煙 突			たばこの吸殻	弄	自然発火	落雷	放火不審火	不明火	その他	年次
	たき火	野焼き	線香	マツチ	花火	その他	飛火	過熱	破損								
—	15	—	3	3	6	2	—	—	1	16	9	1	1	11	—	9	51
2	25	—	1	6	1	1	1	—	—	7	10	—	1	21	1	6	52
1	34	1	3	3	2	1	1	3	2	9	15	—	1	8	1	4	53
2	13	—	1	3	2	—	—	1	—	10	7	1	—	16	4	—	54
2	10	—	1	—	—	1	1	2	—	4	13	1	1	16	7	4	55
1	10	—	6	3	2	—	6	2	—	14	7	—	—	8	3	2	56
1	23	—	3	2	6	1	—	1	—	16	9	1	—	9	2	6	57
3	21	1	3	5	1	2	—	1	1	13	10	—	1	11	4	—	58
1	34	—	—	7	4	1	—	1	—	17	12	1	—	15	6	2	59
4	22	—	—	1	2	1	—	—	—	16	11	1	—	9	3	—	60

261 消 防 施 設

年 次	消 防 署									消 防 団				消 防 水 利		
	消 防 吏 員 数	消 防 自 動 車								団 員 数	機 械			消 火 栓 (公 設)	貯 水 槽 (公 設)	プ ール
		総 数	ポ ンプ 車	タ ンク 車	化 学 車	は しご 車	救 急 車	広 報 車	そ の 他 の 車		消 防 自 動 車	そ の 他 車	ポ ンプ 搬			
昭 和 51 年	118	16	2	5	1	2	2	2	2	725	11	4	48	1,655	98	37
52	124	17	2	5	1	2	2	2	3	735	11	5	48	1,688	106	37
53	124	16	3	3	1	2	2	2	3	733	11	5	47	1,740	111	37
54	130	17	3	3	1	2	3	2	3	735	12	5	40	1,798	118	37
55	130	18	3	4	1	1	3	2	4	732	12	6	40	1,825	117	38
56	130	16	2	3	1	1	3	2	4	724	12	6	40	1,836	121	38
57	130	16	2	3	1	1	3	2	4	728	12	6	40	1,860	135	41
58	130	16	3	3	—	1	3	2	4	726	12	6	40	1,849	141	40
59	130	16	3	3	—	1	3	2	4	740	12	6	40	1,883	147	41
60	130	16	3	3	—	1	3	2	4	739	12	6	41	1,941	154	42

資料 消防本部

# 大牟田のあゆみ

## 古 代

景行天皇高田行宮にいたもう時歴木の巨木があったのにちなみ「御木の国」と称せられた

## 平安朝時代

弘仁14年 823 三毛中納言源師親が普光寺を建立  
延喜の頃 901 三毛郡と称せられた  
932 三毛師が宮原天満宮を建立

## 鎌倉時代

1192 今山岳の活動により三つの池出現、頼朝の時三池と称せられた

## 室町時代

文明元年 1469 伝治左衛門という一農民が山中で焚火中、燃える石（石炭）を発見  
慶長の頃 1600 立花氏が三池を領治

## 江戸時代

寛文4年 1664 平塚喜左衛門が早鐘山の谷に堤を築く  
延宝2年 1674 三池藩が早鐘山の谷に眼鏡橋をかけた  
享保6年 1761 柳河藩家老 小野春信 平野鷹取山の地を賜り同年11月ここで石炭の採掘を始めた  
寛政2年 1790 三池藩が石山法度を布告  
4年 1792 温泉岳（雲仙岳）爆発、大津波におそわれる  
享和3年 1803 立花内善 吉ヶ谷の大堤を築く  
文化3年 1812 伊能忠敬一行三池郡地方を測量  
嘉永6年 1853 三池藩で生山を開坑  
安政4年 1857 生山、平野山両坑の境界争い始まる  
明治5年に再度争い起こり三瀧県から中止を命ぜられる  
" " 大浦坑開坑、大正15年閉鎖

## 明治時代

明治2年 1869 立花種恭 三池藩知事に任じられる  
4年 1871 三池藩士族が石炭採掘を願い出た  
" " 三池藩三池県となり同年11月久留米、柳河、三池の三県を廃して三瀧県となる  
6年 1873 炭坑一円が官山となった  
" " 三瀧県囚徒を三池炭山に初めて使役  
" " 天架、御木、咸休等の小学校が設立

明治 7年 1874 大牟田郵便局設立  
8年 1875 梅谷坑口付近に初めてコークス炉が建設される  
9年 1876 志賀巽軒が銀水義塾を建て九州各地の子弟を教育、後伝習館分校を経、銀水高等小学校となる  
" " 三瀧県を廃し福岡県に合併  
10年 1877 浜田又平熊本県から来て小浜の干拓に従事、数年後に完成  
" " 石炭搬出のため大牟田川口の航路拡大に着手  
11年 1878 大浦坑、大牟田川口間の馬車鉄道完成  
16年 1883 七浦坑操業開始、明治30年廃坑  
" " 三池集治監設置、のち三池監獄を経て三池刑務所と改称され、昭和6年廃止された  
17年 1884 三池鉱山本局、七浦間に初めて電話開通  
19年 1886 地元金融機関として初めて三池銀行江浦村に設立、翌年大牟田支店開設（現三井銀行大牟田支店）  
20年 1887 地元初の会社として三池土木会社設立  
" " 宮浦港が出炭操業開始  
22年 1889 政府から炭山の営業権一切の引き渡しを終わり三池炭鉱社名で営業開始  
" " 町制実施、大牟田町、三池町ができる  
" " 三池紡績会社設立、九州紡績と改称後鐘紡に合併、昭和17年廃止  
24年 1891 九州鉄道KK久留米、高瀬間開通、大牟田駅開設  
" " 宮浦、横須浜間専用鉄道敷設  
27年 1894 三池初めての発電所、七浦発電所新設坑外に初めて電灯がとる  
29年 1896 郡制施行、三池郡大牟田町となる  
" " 勝立坑操業開始、昭和3年廃止  
31年 1898 宮原坑操業開始、昭和6年廃止  
" " 直轄坑夫を募集  
35年 1902 大牟田港起工  
" " 万田坑操業開始、昭和26年廃止  
36年 1903 大牟田郵便局で電話開始  
41年 1908 三池港竣工、開港場に指定される  
42年 1909 三池港開門完成、長崎税関三池税関所開所  
45年 1912 わが国初の副産物回収コッパース炉操業開始、同年4月ガス、タール工場運転開始、三井化学工業KKの基礎が確立  
" " 港務所と万田間専用電道が電化される



大正時代

大正 3年 1914 三池製煉所が亜鉛製煉操業開始  
 5年 1916 電気化学大牟田工場建設操業開始  
 6年 1917

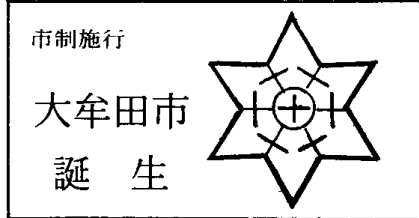

7年 1918 万田坑に暴動事件起こり、各坑に罷業  
 続出、軍隊の出動となった  
 10年 1921 上水道市内一部に通水開始  
 12年 1923 四山坑が出炭開始  
 13年 1924 製作所中心に労働争議が起こった  
 " " 宮浦大斜坑で出炭開始  
 15年 1926 市制10周年記念国産共進会開催  
 " " 銀水駅開設

昭和時代

昭和 2年 1927 大牟田電気軌道、旭町、四山間竣工  
 4年 1929 大牟田駅、三池町間初めてバス開通  
 " " 三川町を市に編入  
 " " 記念グラウンド（天皇即位の御大典記念）完成  
 5年 1930 坑内請負制度廃止、女子坑内夫の入坑  
 禁止  
 " " 囚人の採炭作業や馬匹使役を廃止  
 6年 1931 三池窒素工業KKを設立、合成硫安製  
 造開始。同12年東洋高圧と合併  
 7年 1932 大牟田港県費支弁港湾に指定  
 " " 大牟田商工会議所設立  
 9年 1934 腸チフス流行（患者582人）  
 10年 1935 東洋高圧大牟田工場竣工、硫安製造開  
 始。同25年から尿素製造を始めた。  
 11年 1936 大牟田市役所が新築落成  
 12年 1937 爆発赤痢発生（患者約12,000人、死者  
 約500人）  
 13年 1938 九州鉄道KKの電車、栄町まで開通、  
 翌年7月大牟田駅まで延長される  
 15年 1940 わが国初の石油合成法による人造石油  
 生産に成功、三井化学移管後同18年三  
 池石油合成KK設立にともない生産継続  
 三川坑で採炭開始  
 16年 1941 玉川村、駛馬町、三池町、銀水村を市  
 に編入  
 " " 東洋軽金属KK設立、終戦とともに操  
 業中止  
 17年 1942 全市大水害に襲われた  
 " " 市立図書館、有明町に開館  
 18年 1943 大牟田市消防署設立  
 19年 1944 工場地帯が空襲をうける  
 20年 1945 市内中心地、工場地帯が空襲のため甚  
 大な被害をうけた

昭和21年 1946 三池合成工業KK設立、人造石油製造  
 から各種化学製品製造に転換、37年三  
 井化学と合併  
 22年 1947 港第二発電所運転開始  
 23年 1948 大牟田警察所、自治体警察となり、29  
 年県警察にもどった  
 24年 1949 県立保健所市に移管、市保健所が設立  
 25年 1950 市立病院が不知火町に新築落成  
 27年 1952 市内電車が廃止  
 " " 炭労の無期限ストライキ始まり、2ヶ  
 月におよんだ  
 " " 国営三池干拓建設事業起工、42年9月  
 完工  
 28年 1953 人工島初島大牟田市編入  
 29年 1954 市民会館落成  
 30年 1955 健老町地先埋立地大牟田市編入  
 31年 1956 市立動物園誕生  
 32年 1957 延命プール完成  
 " " 市制40周年記念事業として大牟田産業  
 科学大博覧会開催（会期51日、経費3  
 億円）  
 33年 1958 市体育館が完成  
 34年 1959 三井鉱山の企業合理化の一端として製  
 作所がKK三井三池製作所として独立  
 35年 1960 三池炭鉱の企業合理化をめぐり、史上  
 最大の争議がはじまり10カ月におよ  
 んだ  
 " " 本浜田町地先埋立地大牟田市に編入、  
 西新町と呼称する  
 " " 九州電力新港発電所運転開始  
 36年 1961 東洋高圧大牟田工業所にテキサコ式ガ  
 ス発生炉建設、ガス源がコークスから  
 原油に切り換えられた  
 37年 1962 本市が「産炭地域振興臨時措置法」に  
 もとづく6条地域に指定された  
 " " 交通安全都市宣言  
 " " 7月集中豪雨による被害続出（浸水家  
 屋11,252戸）  
 " " 新地町地先埋立地大牟田市編入  
 " " 産炭地振興初の企業として三池コーク  
 スKK設立、40年大牟田工場完成  
 38年 1963 国立有明工業高等専門学校開校  
 " " 集中豪雨による被害続出（浸水家屋  
 3,474戸）  
 " " 11月9日三川炭じん爆発により大災  
 害が起こり死者458人、日本炭鉱史上  
 第2の重大事故となる  
 39年 1964 市財政危機により「地方財政再建促進  
 特別措置法」の準用指定をうけた  
 " " NHKと民放3社のテレビ中継局完成  
 " " 新産業都市に正式指定された  
 " " 白川小学校で集団赤痢発生（患者198人）  
 " " 暴力追放都市宣言  
 " " 「ばい煙規制法」が適用された  
 " " 農村有線放送電話事業開始、昭和50年  
 廃止  
 40年 1965 第2人工島に四山鉱坑口移転  
 " " 三池工業高等学校、全国高等学校野球

昭和40年	1965	選手権大会で初優勝 西鉄バス、準急「くまがわ」と衝突、 死者5人、重軽傷者22人	昭和51年	1976	名地番変更 大牟田高等学校、全国高等学校駅伝大 会で二連勝
41年	1966	10年ぶり沖縄定期航路再開	52年	1977	記録的な寒害で水道管破裂続出
"	"	三池港線道路、白金立体交差建設工事 着手、同43年4月完成	"	"	潜塚古墳が国指定の文化財に
"	"	白金区画整理完了、千代町延長	"	"	市立保健所改築完成
42年	1967	大浦焼却場から飛火、異常乾燥で2日 間の山火事	"	"	市制施行60周年を迎える
"	"	大牟田川から水銀反応あらわれる	"	"	三井石炭と有明炭鉱合併で520万トン 体制整う
"	"	70年振りの日照続き農作物の被害甚大	53年	1978	荒尾市との境界確定訴訟を起こす
43年	1968	三井アルミニウム工業KK設立、大牟 田、荒尾地区へ進出決定	"	"	大牟田港泊地埋め立着工56年完成
"	"	上水道の延命配水池完成	"	"	SRC5Lプラント試験運転開始
"	"	東洋高圧と三井化学合併	"	"	労働福祉会館オープン
"	"	九州で初めて大牟田水域の水質基準き まる	"	"	三井三池製作所が、中国向け採炭プラ ントの輸出契約
"	"	通町地区区画整理事業始まる	"	"	三池山生活環境保全林整備事業に着工 56年完成
44年	1969	西鉄新栄町駅および商店街建設始まる	54年	1979	公害発生源の三井コークスG炉を廃止
"	"	待望の市民交通災害共済制度スタート	"	"	消防北部出張所建設着工、55年完成
"	"	三井アルミ130メートル大煙突完成	"	"	宮浦公園にナイター施設が完成
"	"	健老清掃工場完成	55年	1980	市議会に大牟田地域再開発促進特別委 員会を設置
45年	1970	西鉄新栄町スタート、新ショッピング センター誕生	"	"	市民会館(仮称)積立基金条例制定
"	"	第3人工島三池島完成	"	"	大牟田市再開発市民会議の結成
"	"	三井アルミ電解工場完成、アルミ地金 初生産	"	"	市立勝立地区公民館、勝立支所オープン (電送システムを採用)
46年	1971	「企業都市から市民都市へ」60年代を 目指すマスタープラン基本構想議決	"	"	新栄町商店街のアーケード、カラー舗 装完成
"	"	市立養護学校開校	56年	1981	電気税訴訟の訴えの取り下げ
47年	1972	三池港三井の私港から県管理港へ	"	"	障害者福祉都市の指定うける
"	"	有明広域市町村圏(2市5町)スタート	"	"	新三池港整備計画素案できる
"	"	70歳以上の医療費無料になる	"	"	再開発促進特別委員会に、発展計画推 進部会(新三池港、ニュータウン、企 業誘致、教育、文化)4部を設置
48年	1973	ごみ収集料無料に、し尿は人頭割に	"	"	大牟田市・大同市友好都市締結式
"	"	市立老人福祉センターオープン	"	"	三井・東レが(カーボンファイバー開 発)CMT開発KKを設立
"	"	し尿紛争起き、市直営化の方向で解決	57年	1982	KK九州精密機器(電気関係プラスチ ック成形工場)着工
"	"	水俣病類似患者問題発生	"	"	雇用開発センター発足
"	"	市立青年の家オープン	"	"	水道庁舎完成
"	"	公害病救済の地域指定受ける	"	"	若宮伝染病院を廃止
49年	1974	市に行財政確立対策本部を設置、地方 自治確立を目指して運動を展開する	"	"	養護老人ホーム吉野園完成
"	"	大牟田ハイツオープン	"	"	市制施行65周年を迎える
"	"	大牟田川・港しゅんせつ工事始まる	"	"	市民憲章制定(企画推進委員会が発足)
50年	1975	市民体育館オープン、全国高等学校総 合体育大会行われる	"	"	新農業構造改善事業スタート(上内地 区、4カ年事業)
"	"	電気税訴訟を起こす	"	"	大牟田・荒尾両市の境界問題円満解決 (9月境界線確定訴訟取り下げ)
"	"	菊池川新導水路完成	"	"	全日本大学ソフトボール選手権大会開 かれる(延命球場など、男女44チーム)
"	"	公共下水道処理始める	"	"	延命公園に「福祉の森」建設始まる (57,58年度事業)
"	"	公害による特定呼吸器病患者を市独自 で救済	58年	1983	市の木「くぬぎ」、市の花「やぶつば き」に決まる
51年	1976	大牟田高等学校、全国高等学校駅伝大 会で優勝	"	"	大牟田小学校開校(笹林・不知火小学 校統合廃止)
"	"	市立歴史保育所完成	"	"	三井石炭自家発電所(3月1日火入れ、
"	"	三井パーディッシュ染料KK大牟田工場 着工			
"	"	大浦ごみ埋立地造成			
"	"	有明炭鉱営業出炭にはいる			
"	"	復興土地区画整理事業に伴い、町界町			

		6月から営業開始) 出力4万7500KW
昭和58年	1983	市民憲章碑完成(7月21日)
"	"	福祉の森完成(10月15日)
"	"	市立天領保育所開設
59年	1984	有明鉱火災(1月18日死者83人、 入院16人)
"	"	羽山台小学校開校(4月1日)
"	"	新葬祭場完成(7月25日)
"	"	歴史資料館オープン(8月1日)
"	"	勤労身体障害者教養文化体育施設、サ ン・アビリティーズ、オープン (11月18日)
60年	1985	大牟田・荒尾清掃施設組合設立(3月 20日)
"	"	総合福祉センターオープン(4月20 日)
"	"	大同市人民政府代表団訪牟(5月18 日~23日)
"	"	九州帝京短大用地を譲渡(6月8日)
"	"	大牟田市友好代表団中国各都市を訪問 (8月21日~9月3日)
61年	1986	新開クリーンセンター起工式(2月10 日)
"	"	九州帝京短大起工式(3月22日)
"	"	甘木配水池完成(5月10日)
"	"	大牟田文化会館開館(7月1日)

歴 代 市 長

歴 順	氏 名	就任年月日	退任年月日	歴 順	氏 名	就任年月日	退任年月日
初代	巖谷 忠 順	T 6. 7. 3	T 10. 7. 2	11	田 中 忠 蔵	S 26. 4. 26	S 30. 4. 3
2	岩 井 敬太郎	T 11. 3. 23	T 15. 3.	12	細 谷 治 嘉	S 30. 5. 2	S 34. 4. 29
3	”	T 15. 4.	S 4. 8. 10	13	”	S 34. 5. 2	S 38. 4. 29
4	奥 村 長 作	S 4. 11. 23	S 8. 11. 22	14	円 仏 末 吉	S 38. 5. 2	S 42. 4. 29
5	前 田 慎 吾	S 9. 5. 4	S 12. 12. 4	15	田 中 忠 蔵	S 42. 4. 30	S 46. 4. 29
6	田 中 修	S 13. 1. 23	S 17. 1. 22	16	山 田 亀 一	S 46. 4. 30	S 50. 4. 29
7	”	S 17. 1. 23	S 21. 1. 22	17	古 賀 治	S 50. 4. 30	S 54. 4. 29
8	荒 木 万寿夫	S 21. 1. 31	S 22. 4. 2	18	黒 田 穰 一	S 54. 4. 30	S 58. 4. 29
9	”	S 22. 4. 7	S 22. 4. 18	<b>19</b>	”	<b>S 58. 4. 30</b>	<b>現 在</b>
10	田 中 忠 蔵	S 22. 6. 4	S 26. 3. 29				

歴 代 助 役

歴 順	氏 名	就任年月日	退任年月日	歴 順	氏 名	就任年月日	退任年月日
初代	宇 野 誠	T 6.	T 7.	12	坪 沼 寿 義	S 30. 11. 18	S 34. 8. 1
2	吉 田 斎	T 7. 11. 7	T 11. 11. 6	13	宮 前 碩 雄	S 34. 10. 15	S 38. 6. 18
3	竹 尾 英 敏	T 11. 11. 30	T 15. 11. 29	14	鳥 越 義 孝	S 38. 6. 17	S 42. 6. 16
4	鷺 塚 正 人	S 2. 5. 14	S 6. 5. 15	15	山 田 亀 一	S 42. 7. 28	S 46. 3. 9
5	井 上 秀太郎	S 7. 1. 15	S 11. 1. 14	16	松 葉 幸 生	S 46. 7. 23	S 50. 7. 22
6	”	S 11. 1. 15	S 12. 12. 14	17	重 枝 幹 人	S 50. 9. 20	S 52. 9. 26
7	中 富 鉄之助	S 13. 2. 1	S 17. 2. 4	18	舛 永 栄 吉	S 53. 7. 1	S 54. 6. 4
8	”	S 17. 2. 5	S 21. 2. 4	19	瓜 生 孝	S 54. 6. 13	S 56. 3. 31
9	田 中 忠 蔵	S 21. 3. 8	S 22. 5. 17	20	河 口 政 俊	S 56. 4. 1	S 60. 3. 31
10	山 田 亀 一	S 22. 10. 10	S 26. 10. 2	<b>21</b>	石 川 北	<b>S 60. 4. 1</b>	<b>現 在</b>
11	山 田 亀 一	S 26. 10. 15	S 30. 7. 8	”	塩 塚 公 一	”	”

歴 代 収 入 役

歴 順	氏 名	就任年月日	退任年月日	歴 順	氏 名	就任年月日	退任年月日
初代	大 坪 虎次郎	T		10	猿 渡 清一郎	S 25. 2. 22	S 29. 2. 21
2	森 四 郎	T 8. 2. 26	T 12. 2. 25	11	”	S 29. 3. 6	S 33. 3. 5
3	”	T 12. 5. 14	S 2. 3. 29	12	吉 田 安 夫	S 34. 3. 14	S 38. 3. 10
4	”	S 2. 5. 14	S 6. 5. 13	13	小 川 留 吉	S 38. 6. 17	S 42. 6. 16
5	”	S 6. 7. 18	S 10. 7. 17	14	”	S 42. 7. 28	S 46. 7. 22
6	井 形 政太郎	S 11. 1. 22	S 15. 1. 21	15	”	S 46. 7. 22	S 50. 7. 23
7	”	S 15. 1. 22	S 19. 1. 23	16	吉 田 倬 三	S 50. 9. 20	S 54. 6. 4
8	”	S 19. 1. 24	S 23. 1. 23	17	中 村 清次郎	S 54. 6. 13	S 58. 6. 12
9	”	S 23. 1. 23	S 25. 1. 6	<b>18</b>	桑 野 不二夫	<b>S 58. 7. 19</b>	<b>現 在</b>

### 歴代市会議長

歴 順	氏 名	就任年月日	退任年月日	歴 順	氏 名	就任年月日	退任年月日
初代	福井 福太郎	T 6. 5.12	T 7. 3.19	12	境 慧	S 26. 5.10	S 30. 5. 1
2	森 時三郎	T 7. 4.23	T 10. 4.30	13	〃	S 30. 5.18	S 34. 5. 1
3	吉田 卯三郎	T 10. 5.16	T 14. 4.20	14	舛永 栄吉	S 34. 5.18	S 38. 5. 1
4	臼田 久内	T 14. 5. 8	S 4. 4.30	15	境 慧	S 38. 5.15	S 42. 5. 1
5	平山 喜録	S 4. 5.11	S 8. 4.30	16	〃	S 42. 5.12	S 46. 5. 1
6	〃	S 8. 5.11	S 12. 4.30	17	〃	S 46. 5.14	S 50. 5. 1
7	鶴 惣市	S 12. 6. 1	S 17. 5.20	18	堺 親義	S 50. 5.13	S 54. 5. 1
8	〃	S 17. 6.20	S 22. 2.14	19	境 造	S 54. 5.24	S 56. 9.30
9	江上 平	S 22. 2.22	S 22. 4.29	20	山浦 勇次郎	S 56. 9.30	S 58. 5. 1
10	藤津 潔	S 22. 5.24	S 24. 6.30	21	〃	S 58. 5.19	現 在
11	坂井 又雄	S 24. 6.30	S 26. 4.29				

### 歴代市会副議長

歴 順	氏 名	就任年月日	退任年月日	歴 順	氏 名	就任年月日	退任年月日
初代	吉田 卯三郎	T 6. 5.12	T 10. 4.30	12	境 慧	S 24. 6.30	S 26. 4.29
2	浜田 義孝	T 10. 5.16	T 12.12.17	13	加倉 広斗	S 26. 5.10	S 30. 5. 1
3	平山 喜録	T 13. 3.27	T 14. 4.30	14	江上 平	S 30. 5.18	S 34. 5. 1
4	大道 常吉	T 14. 5. 8	S 4. 4.30	15	松本 勇	S 34. 5.18	S 38. 4. 2
5	水町 浅五郎	S 4. 5.11	S 7.12.13	16	野方 重男	S 38. 5.15	S 42. 5. 1
6	円 仏七蔵	S 7. 2.19	S 8. 4.30	17	〃	S 42. 5.12	S 46. 5. 1
7	〃	S 8. 5.11	S 12. 4.30	18	佐藤 猛	S 46. 5.14	S 50. 5. 1
8	吉永 節治	S 12. 6. 1	S 17. 5.20	19	平山 隆博	S 50. 5.13	S 54. 5. 1
9	古賀 喜太郎	S 17. 6.22	S 20. 2.13	20	中原 勝喜	S 54. 5.24	S 58. 5. 1
10	古賀 常吉	S 20. 2.20	S 22. 4.29	21	〃	S 58. 5.19	現 在
11	坂井 又雄	S 22. 5.24	S 24. 6.30				

### 市議会のしくみ

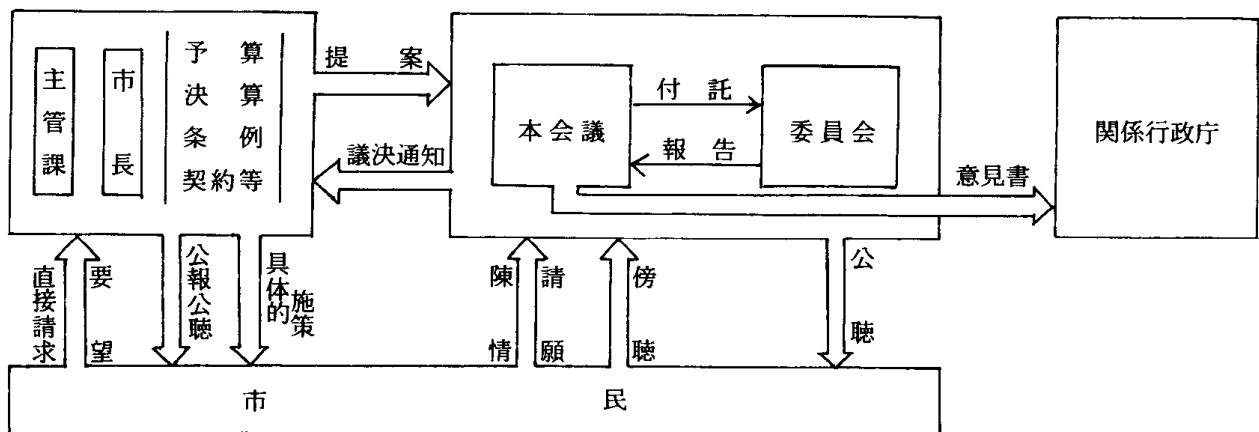

### 大牟田市役所機構一覽表

昭和61年4月1日現在

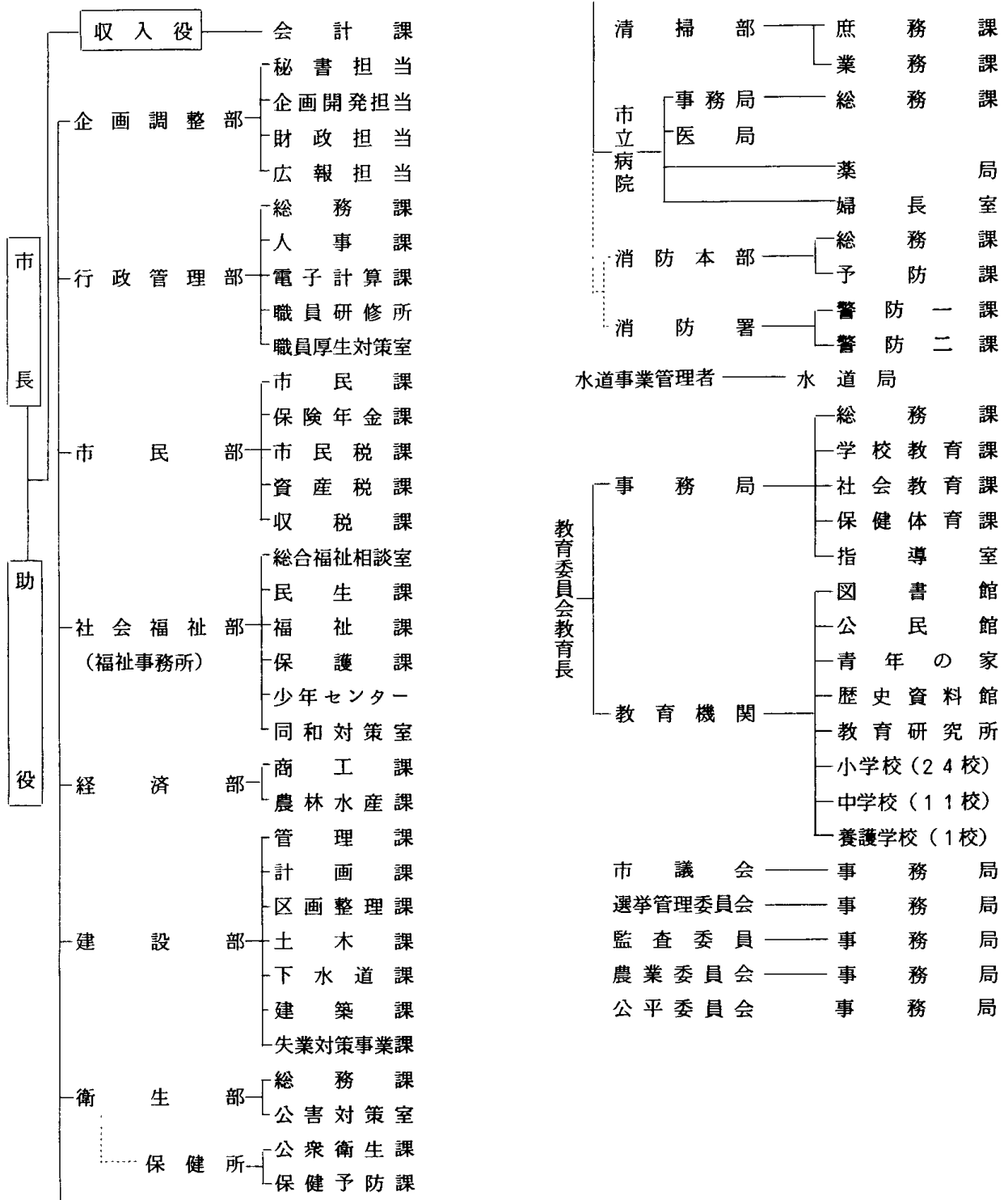

## 大牟田市にある文化財一覧表

S 61.3.31 現在

行政区分	指定区分	指定年月日	文化財の名称	数量	所在地
国指定	建造物 (重要文化財)	昭 45. 6.17	早鐘眼鏡橋 (付、旧水路10m)	1 基	早鐘町 128
"	史 跡	昭 36. 4. 5	萩ノ尾古墳	1 基	萩尾町 2丁目 356
"	"	昭 52. 2.17	潜塚古墳	1 基	黄金町 1丁目 472
県指定	彫 刻	昭 33. 3.20	木造薬師如来坐像	1 軀	大字今山 2538 普光寺境内
"	"	昭 38. 1. 9	木造慈覚大師坐像	1 軀	" "
"	考古資料	昭 32. 8. 5	黒崎山舟形石棺	1 基	大牟田市歴史資料館内
"	"	昭 33. 3.20	宮原石層塔残欠	1 基	宮原町 1丁目 191
"	"	昭 33.10.29	不動明王板碑(附梵字 阿弥陀三尊板碑)	1 基 (1基)	大字今山字本村 2538 普光寺境内
"	"	昭 33.10.29	石造六地藏	1 基	大字倉永 8729
"	"	昭 33.10.29	南無阿弥陀仏名号板碑 (附四面仏石塔残欠)	1 基 (1基)	藤田町 743 藤田天満宮境内
"	"	昭 34. 3.23	石 甲	1 個	大牟田市歴史資料館内
"	"	昭 36. 4. 5	今山普光寺ならびに 定林寺石塔群	1 括	大字今山字本村 大字今山字大塔
"	"	昭 37. 4.13	宮原天満宮石幢残欠	1 基	宮原町 1丁目 191 宮原天満宮境内
"	"	昭 38. 1. 9	蜜柑山舟形石棺	1 基	大牟田市歴史資料館内
"	"	昭 45. 5. 2	乙宮神社の石殿	1 基	宮坂町 20 乙宮神社境内
"	"	昭 57. 4. 1	倉永古墳壁画残欠	1 基	大牟田市歴史資料館内
"	"	昭 57. 4. 1	高塚舟形石棺	1 基	"
"	"	昭 57. 4. 1	古城山家形石棺	1 基	"
"	民俗文化財	昭 38. 1. 9	湯谷柳河領境界石	2 本	大字四箇字湯谷
"	"	昭 31. 1.16	早鐘池弁財天碑	1 基	早鐘町 128
"	天然記念物	昭 33. 3.20	臥 竜 梅	1 叢	大字今山 2538 普光寺境内
"	"	昭 54. 3. 6	土穴のエノキ	1 本	大字櫟野字土穴 928
市指定	考古資料	昭 34.12.12	護福寺跡石塔残欠	2 基	藤田町 672
"	"	昭 42.10.11	大間劫月院跡石造遺物	1 括	大字三池 226
"	"	昭 42.10.11	明正寺六地藏幢	1 基	大字三池 775 明正寺境内
"	"	昭 50. 3.18	定林寺中興開山塔	1 基	大字今山字大塔 定林寺境内
"	"	昭 50. 3.18	本村の角柱塔婆	1 基	大字勝立字本村
"	民俗文化財	昭 37. 7.16	焚石山鎮守社稻荷石祠	1 基	大字宮崎 51 の1 森清隆宅地内
"	"	昭 50. 3.18	三池氏供養塔	2 基	大字今山字大塔 定林寺境内
"	史 跡	昭 37. 7.16	歴代三池藩主墓地	2ヶ所	大字今山 2719他 紹運寺境内
"	"	昭 38. 7.11	上内立花内膳家墓地	1ヶ所	大字上内 2248
"	天然記念物	昭 41. 9.30	上内のイチイガシ	1 株	大字上内 1528 上内八幡宮境内
"	"	昭 44. 6.12	黒崎の大樟	1 株	大字岬 2363 玉垂神社境内
"	"	昭 50. 3.18	櫟野のトベラ樹	1 株	大字櫟野字大久保尻 693-1・2
"	民俗芸能	昭 50. 3.18	岡天満宮祭礼行事		大字上内 岡、坂井部落

## 市 町 村 主

この表は有明広域市町村圏（2市5町）及び県下の主な都市の主要指標である。  
自治省要項に基づく有明広域市町村圏は、大牟田市、柳川市、高田町、瀬高町、

区 分	調 査 時 期	大牟田市	柳 川 市	高 田 町	瀬 高 町	大 和 町
面 積(Km <sup>2</sup> )	昭和59年10月1日	80.55	37.96	40.40	38.13	22.15
人 口 総 数	昭和55年国勢調査	163,000	45,587	17,782	27,219	19,283
男	"	75,997	21,688	8,592	12,896	9,241
女	"	87,003	23,899	9,190	14,323	10,042
世 帯 数	"	49,769	10,994	4,321	6,557	4,260
人 口 密 度 (1Km <sup>2</sup> )	"	2,034.7	1,200.9	440.1	713.8	870.6
0 歳 ~ 14 歳 人 口	"	33,494	10,306	3,841	6,047	4,480
15 歳 ~ 64 歳 人 口	"	108,766	30,030	11,577	17,657	12,619
65 歳 以 上 人 口	"	20,702	5,251	2,364	3,515	2,184
就 業 者 総 数	"	68,587	20,967	9,168	13,484	9,454
第 1 次 産 業	"	3,205	5,284	3,386	3,412	3,423
第 2 次 産 業	"	23,219	5,490	2,618	3,975	2,562
第 3 次 産 業	"	42,087	10,187	3,163	6,091	3,463
事業所数(国公営を含む)	昭和56年 7月1日	8,357	2,524	674	1,397	754
うち第2次産業	"	897	690	155	306	193
うち第3次産業	"	7,452	1,827	512	1,088	558
従業者数(国公営を含む)	"	70,268	13,205	3,323	8,438	4,222
うち第2次産業	"	25,741	4,440	1,351	3,052	1,782
うち第3次産業	"	44,503	8,745	1,948	5,258	2,430
農 家 総 数	昭和60年 2月1日	2,491	3,349	2,157	2,378	1,831
専 業	"	482	152	422	465	150
第 1 種 兼 業	"	290	574	372	511	216
第 2 種 兼 業	"	1,719	2,623	1,363	1,402	1,465
農 家 世 帯 員 数	"	10,492	16,172	10,047	11,395	9,199
農 業 従 事 者 数	"	6,248	8,360	5,993	6,304	5,165
総経営耕地面積(アール)	"	131,153	197,144	209,587	180,208	137,903
林 家 数	昭和55年 2月1日	825	62	475	133	22
保有山林面積(ヘクタール)	"	546	150	304	193	19
林 野 面 積(ヘクタール)	昭和55年 8月1日	1,471	-	463	420	-
海 面 漁 業 経 営 体 数	昭和58年11月1日	384	1,127	98	5	784
うち個人経営体数	"	373	1,127	98	5	781
内水面養殖業経営体数	"	4	30	1	-	1

資料 「60年版福岡県勢要覧」、「59年福岡県の工業」、「59年福岡県交通年鑑」、「福岡県地



## 要 指 標

大和町、三橋町、山川町である。

三 橋 町	山 川 町	北九州市	福 岡 市	久留米市	直 方 市	大 川 市	筑 後 市
16.46	26.26	480.01	335.91	123.93	61.63	33.49	42.37
17,315	6,412	1,065,078	1,088,588	216,972	62,595	49,537	41,698
8,219	3,071	514,167	536,765	104,141	29,717	23,843	19,879
9,096	3,341	550,911	551,823	112,831	32,878	25,694	21,819
4,197	1,473	351,310	397,013	65,029	18,939	12,118	10,446
1,051.9	244.2	2,231.0	3,243.6	1,750.8	1,015.7	1,479.2	984.1
3,986	1,406	246,184	253,071	51,731	14,049	12,047	9,517
11,268	4,102	725,073	758,413	145,364	41,987	32,399	27,166
2,061	904	92,691	74,785	19,828	6,559	5,091	5,014
8,344	3,263	454,512	488,825	96,912	27,875	24,287	20,016
1,701	1,507	7,728	10,921	7,727	1,414	3,123	3,582
2,768	628	152,452	106,032	23,549	9,559	11,562	6,529
3,874	1,127	293,471	369,646	65,615	16,894	9,588	9,904
1,065	274	60,600	72,243	13,926	3,407	3,708	2,147
302	62	7,491	8,202	1,981	587	1,641	526
761	212	53,044	63,946	11,920	2,815	2,061	1,617
6,948	1,320	520,559	641,976	109,171	28,927	25,545	16,759
2,359	447	165,037	117,734	28,646	9,429	14,652	7,486
4,577	873	353,168	522,432	80,353	19,432	10,844	9,246
1,515	823	5,681	5,520	5,411	1,297	2,392	2,509
170	259	936	833	953	183	265	433
247	235	715	678	1,060	137	475	643
1,098	329	4,030	4,009	3,398	977	1,652	1,433
7,382	4,008	24,362	25,651	25,586	5,746	11,648	11,955
4,045	2,211	14,601	14,190	14,694	3,466	6,344	6,681
97,485	94,816	312,207	361,409	423,455	95,130	152,898	227,615
20	131	5,806	4,842	1,057	547	133	205
80	140	6,212	20,341	2,330	561	214	313
—	670	19,806	12,043	2,287	2,248	—	—
—	—	635	831	1	—	354	—
—	—	620	741	1	—	354	—
1	—	17	8	5	7	14	8

方課59年度市町村決算の概要」

## 市 町 村 主 要

区 分	調 査 時 期	大牟田市	柳 川 市	高 田 町	瀬 高 町	大 和 町
事業所数	昭和59年12月31日	235	141	32	92	45
従業者数	"	8,908	2,444	481	1,750	937
製造品出荷額等(百万円)	"	243,017	39,215	5,549	18,435	19,181
付加価値額(百万円)	"	77,052	2,223	1,815	6,530	5,891
商店総数	昭和57年6月1日	4,763	1,131	278	673	367
卸売業	"	483	133	31	77	37
小売業	"	2,981	808	214	491	305
飲食店	"	1,299	190	33	105	25
うちバー酒場等	"	654	57	-	16	2
従業者数	"	17,018	3,708	777	2,148	1,242
卸売業	"	3,805	776	151	415	283
小売業	"	11,009	2,483	553	1,483	824
飲食店(バー・酒場等除く)	"	2,204	449	73	250	135
年間商品販売総額(百万円)	"	271,075	65,892	10,856	27,111	15,131
卸売業(百万円)	"	127,166	36,728	3,951	10,842	4,102
小売業(百万円)	"	135,977	26,873	6,708	15,303	10,426
飲食店(百万円)	"	7,932	2,291	197	966	603
(バー・酒場等除く)						
小売業の売場面積(自動車小売業・ガソリンステーションを除く)(㎡)	"	179,826	32,727	8,137	27,360	15,958
国民健康保険被保険者数	昭和59年度	50,806	22,724	8,067	12,462	10,518
保険給付総額(百万円)	"	10,980	3,393	1,354	1,725	1,370
生活保護率(人口1,000人対)	昭和60年3月末	53.7	12.5	22.7	19.5	23.5
火災出火件数	昭和58年次	105	19	1	10	4
交通事故件数	昭和59年次	1,070	279	75	145	109
永久選挙人名簿登録者数	昭和60年9月2日	119,774	33,018	13,156	20,057	14,033
普通会計決算額歳入(百万円)	昭和59年度	36,626	7,512	3,600	4,586	3,565
歳出	"	37,173	7,489	3,301	4,394	3,364
市税住民1人当り税額(円)	"	75,814	43,897	54,480	46,481	40,432
住民1人当り歳出額(円)	"	230,229	162,408	182,824	159,001	170,258
経常収支比率	"	86.1	99.2	83.7	82.7	89.2
財政力指数	昭和57年度	0.579	0.384	0.469	0.389	0.337
(県地方課59年度)	昭和58年度	0.619	0.416	0.473	0.430	0.336
	昭和59年度	0.626	0.442	0.447	0.441	0.347
	平均	0.608	0.414	0.463	0.420	0.340

(注) 工場数、従業者数、製造品出荷額等、付加価値額については、従業者4人以上の事業所について

## 指 標 (つづき)

三 橋 町	山 川 町	北 九 州 市	福 岡 市	久 留 米 市	直 方 市	大 川 市	筑 後 市
81	12	1,927	1,775	568	213	669	214
1,414	300	89,205	38,802	16,774	5,997	9,668	6,102
16,415	2,232	2,622,274	678,043	259,211	91,323	107,153	98,469
5,891	627	1,048,016	242,066	107,840	29,886	40,056	38,245
460	125	30,320	37,084	7,098	1,738	1,350	985
57	14	4,009	8,394	1,323	200	304	128
267	103	17,313	16,587	3,531	1,072	832	702
136	8	8,998	12,103	2,244	466	214	155
48	2	3,973	5,239	1,055	182	79	39
1,860	367	123,613	210,209	31,569	7,175	5,509	3,524
390	32	35,930	105,508	11,745	1,897	2,272	878
1,209	321	69,458	74,926	15,521	4,309	2,815	2,229
261	14	18,225	29,775	4,303	969	422	417
29,969	4,029	3,010,995	12,766,046	764,793	162,340	137,881	55,568
12,124	378	2,009,881	11,420,564	508,862	100,777	99,206	30,289
16,726	3,622	934,885	1,210,353	237,248	57,849	37,031	23,645
1,119	29	66,229	135,129	18,683	3,714	1,645	1,634
20,193	6,538	1,032,500	1,208,576	239,133	79,683	89,414	34,499
7,717	3,836	298,364	332,898	76,927	17,267	23,358	16,904
1,039	542	58,359	54,746	12,880	3,123	3,563	2,671
30.9	9.6	37.4	30.0	16.2	76.0	8.6	8.1
4	4	389	438	115	25	41	31
167	19	6,001	8,971	1,649	422	372	258
12,699	4,707	756,651	797,330	155,051	47,365	34,620	30,803
2,730	1,402	352,734	362,674	39,967	19,593	8,283	7,837
2,659	1,299	346,710	358,900	39,187	20,392	6,171	7,730
51,723	33,096	111,510	120,528	85,150	67,814	60,298	62,905
149,567	199,468	330,486	322,674	178,038	311,863	166,395	179,085
87.8	89.7	82.4	75.1	80.6	98.7	91.7	83.6
0.499	0.227	0.605	0.650	0.752	0.506	0.583	0.525
0.496	0.235	0.616	0.672	0.751	0.531	0.625	0.568
0.502	0.249	0.639	0.712	0.789	0.523	0.637	0.599
0.499	0.237	0.620	0.678	0.764	0.520	0.615	0.564

掲載しています。

## 人口順位による都市と

この表は、昭和60年9月30日現在の全国652都市（東京23区を1市として含む）の住民基本

順位	都市名	人口	順位	都市名	人口
1	東京(23区)	8,429,700	39	市川市	394,043
2	横浜市	3,000,640	40	大分市	385,013
3	大阪市	2,544,319	41	枚方市	378,699
4	名古屋	2,080,053	42	浦和市	376,048
5	札幌市	1,527,767	43	大宮市	371,416
6	京都市	1,476,705	44	旭川市	365,036
7	神戸市	1,403,373	45	福山市	360,407
8	福岡市	1,129,817	46	いわき市	355,845
9	川崎市	1,074,513	47	高槻市	346,919
10	北九州市	1,053,302	48	吹田市	341,584
11	広島市	1,023,396	49	長野市	337,386
12	堺市	811,562	50	藤沢市	327,027
13	千葉市	784,326	51	高松市	326,573
14	仙台市	682,729	52	奈良市	324,829
15	岡山市	565,377	53	函館市	320,431
16	熊本市	540,075	54	豊橋市	320,030
17	鹿児島市	528,556	55	町田市	319,760
18	浜松市	512,157	56	富山市	312,666
19	東大阪市	504,149	57	高知市	309,751
20	尼崎市	503,371	58	那覇市	308,595
21	船橋市	502,136	59	豊田市	303,767
22	相模原市	478,233	60	郡山市	299,600
23	新潟市	466,809	61	秋田市	294,827
24	静岡市	466,761	62	青森市	294,636
25	姫路市	450,332	63	岡崎市	281,716
26	長崎市	449,492	64	川越市	280,186
27	横須賀市	429,913	65	宮崎市	279,268
28	松山市	427,634	66	前橋市	276,745
29	松戸市	424,209	67	所沢市	273,212
30	金沢市	419,740	68	柏市	272,674
31	八王子市	418,619	69	八尾市	269,933
32	倉敷市	414,690	70	福島市	269,930
33	西宮市	411,386	71	下関市	264,036
34	岐阜市	409,377	72	四日市市	262,326
35	宇都宮市	405,482	73	明石市	261,248
36	豊中市	404,624	74	寝屋川市	256,228
37	和歌山市	403,337	75	一宮市	255,440
38	川口市	402,010	76	徳島市	255,382

資料 全国市長会（都市人口の概況）

## その人口（住民基本台帳人口による）

台帳人口の上位150都市を掲載した。

(単位 人)

順位	都 市 名	人 口	順位	都 市 名	人 口
77	春日井市	254,249	115	厚木市	172,510
78	越谷市	252,311	116	宇部市	172,126
79	佐世保市	252,132	117	春日部市	171,820
80	福井市	247,309	118	足利市	168,319
81	茨城市	245,994	119	佐賀市	168,286
82	清水市	243,440	120	鈴鹿市	163,796
83	八戸市	242,919	121	宇治市	162,604
84	山形市	241,897	122	帯広市	162,534
85	市原市	238,133	123	三鷹市	162,207
86	盛岡市	235,664	<b>124</b>	<b>大牟田市</b>	<b>161,415</b>
87	高崎市	232,492	125	守口市	161,370
88	大津市	231,061	126	苫小牧市	158,912
89	呉市	228,883	127	小平市	154,154
90	平塚市	228,358	128	日野市	154,036
91	水戸市	227,666	129	津市	148,571
92	加古川市	226,890	130	立川市	147,287
93	久留米市	221,520	131	大垣市	145,105
94	釧路市	217,214	132	狭山市	143,222
95	富士市	215,856	133	八千代市	142,407
96	沼津市	211,776	134	熊谷市	142,182
97	日立市	206,343	135	室蘭市	141,724
98	甲府市	201,117	136	延岡市	140,228
99	府中市	197,266	137	門真市	139,748
100	松本市	194,204	138	松江市	137,605
101	宝塚市	192,483	139	秦野市	137,223
102	草加市	192,420	140	和泉市	137,084
103	調布市	186,505	141	鳥取市	136,119
104	茅ヶ崎市	185,474	142	武蔵野市	136,114
105	岸和田市	185,150	143	川西市	136,027
106	小田原市	184,505	144	松原市	135,465
107	長岡市	182,878	145	習志野市	134,696
108	伊丹市	179,712	146	小山市	134,600
109	上尾市	178,436	147	新居浜市	134,484
110	弘前市	178,112	148	別府市	133,068
111	鎌倉市	177,197	149	都城市	133,058
112	高岡市	177,106	150	安城市	132,597
113	小樽市	176,170			
114	大和市	175,245			

## 市内の官公署及び施設・報道機関・金融機関

名 称	所 在 地	電話番号	名 称	所 在 地	電話番号
市 関 係			体 育 館	宝坂町2丁目86	53-6003
大 牟 田 市 役 所	有明町2丁目3	53-4221	延 命 プ ー ル	黄金町1丁目86	53-4221
銀 水 支 所	大字草木1149-3	52-4114	野 球 場	原山町200	53-4221
三 池 支 所	大字三池629-2	52-3994	記 念 グ ラ ン ド	黄金町1丁目123	53-4221
駛 馬 支 所	馬込町1丁目20-1	52-5794	給 食 会 館	不知火町2丁目4-3	54-7171
三 川 支 所	三川町4丁目104	53-6238	教 育 研 究 所	大正町5丁目4-16	52-5845
勝 立 支 所	新勝立町4丁目1-1	52-3171	中 央 公 民 館	有明町1丁目2-11	53-1502
大 牟 田 市 保 健 所	不知火町1丁目5-1	53-4221	中央公民館三池分館	大字三池694-1	53-8343
大 牟 田 市 立 病 院	不知火町3丁目3	53-1061	中央公民館倉永分館	大字倉永106-12	58-3479
動 物 園	昭和町163	56-4526	三 川 地 区 公 民 館	樋口町5-3	52-5957
少 年 セ ン タ ー	曙町3-1	53-2198	勝 立 地 区 公 民 館	新勝立町4丁目1-1	51-0393
労 働 福 祉 会 館	笹林町1丁目1-1	57-5930	三 里 小 学 校	三里町1丁目16-2	53-6002
老 人 福 祉 セ ン タ ー	若宮町2-1	54-9073	三 川 小 学 校	上屋敷町2丁目3-1	53-6004
老 人 ホ ー ム 吉 野 園	大字吉野2156	58-0139	川 尻 小 学 校	天領町1丁目145-1	53-6005
母 子 寮	小浜町44	52-2460	諏 訪 小 学 校	諏訪町1丁目111	53-6006
天 領 保 育 所	天領町1丁目113-1	52-4142	駛 馬 南 小 学 校	沖田町236	53-6007
歴 木 保 育 所	大字歴木824-1	52-7511	駛 馬 北 小 学 校	馬場町17	53-6008
第 一 清 掃 事 務 所	大浦町14	52-5956	笹 原 小 学 校	笹原町3丁目116	53-6009
第 二 清 掃 事 務 所	健老町184	52-4942	天 道 小 学 校	天道町24	53-6010
健 老 清 掃 工 場	健老町133	53-4585	玉 川 小 学 校	大字襟野2710-1	53-6011
港 清 掃 事 業 所	西新町20-9	56-5292	上 官 小 学 校	宮坂町6-1	53-6012
健 老 町 埋 立 地 事 務 所	健老町328	55-6737	大 牟 田 小 学 校	笹林町1丁目1-3	53-6014
浜 田 町 ポ ン プ 場	浜田町19-8	52-4567	大 正 小 学 校	大正町5丁目5-9	53-6015
浜 町 ポ ン プ 場	浜町2-4	52-2740	中 友 小 学 校	中友町1-20	53-6016
三 川 ポ ン プ 場	樋口町8-2	52-7687	明 治 小 学 校	明治町2丁目21-1	53-6017
手 鎌 終 末 処 理 場	大字手鎌字有明開1856	52-7014	白 川 小 学 校	中白川町1丁目183	53-6018
高 泉 処 理 場	大字歴木字筒井535	54-8196	平 原 小 学 校	平原町333	53-6019
失 業 対 策 事 業 課 北 部 地 区 事 務 所	大字田隈175-1	54-4064	高 取 小 学 校	大字歴木1807-58	53-6020
失 業 対 策 事 業 課 中 部 地 区 事 務 所	新地町1	54-4976	三 池 小 学 校	大字新町289	53-6021
失 業 対 策 事 業 課 南 部 地 区 事 務 所	天道町194	54-4978	羽 山 台 小 学 校	大字草木587-3	53-6013
と 畜 場	北磯町78	52-4112	銀 水 小 学 校	大字田隈233	53-6022
畜 犬 セ ン タ ー	大浦町14	52-7493	上 内 小 学 校	大字上内1575	58-0103
葬 斎 場	黄金町2丁目210-2	52-4106	吉 野 小 学 校	大字白銀967-17	58-1037
大 牟 田 市 水 道 局	有明町2丁目3	53-4221	倉 永 小 学 校	大字倉永1325	58-1038
白 川 ポ ン プ 場	上白川町2丁目415	53-0129	手 鎌 小 学 校	大字唐船395	53-6025
大 牟 田 市 消 防 本 部	浄真町46	53-3521	船 津 中 学 校	船津町1丁目133	53-6030
消 防 署 大 正 町 出 張 所	大正町2丁目8-2	53-3521	右 京 中 学 校	右京町1	53-6031
消 防 署 三 川 町 出 張 所	南船津町1丁目1-8	53-3521	米 生 中 学 校	米生町2丁目26	53-6032
消 防 署 吉 野 出 張 所	大字白銀36-2	53-3521	勝 立 中 学 校	大字勝立282-2	53-6033
消 防 署 勝 立 出 張 所	馬渡町9-2	53-3521	延 命 中 学 校	昭和町240	53-6034
大 牟 田 市 教 育 委 員 会 事 務 局	有明町2丁目3	53-4221	松 原 中 学 校	大正町5丁目4-16	53-6035
図 書 館	有明町1丁目2-11	55-4504	白 光 中 学 校	椿黒町32	53-6036
青 年 の 家	昭和町223	52-5285	歴 木 中 学 校	大字歴木1150	53-6037
歴 史 資 料 館	浄真町13	56-9016	田 隈 中 学 校	大字田隈338	53-6040

名 称	所 在 地	電話番号	名 称	所 在 地	電話番号
橘 中 学 校	大字橘 644-1	58-0022	大 牟 田 南 高 等 学 校	黄金町 1丁目 26	53-3510
甘 木 中 学 校	大字甘木 613	58-0033	三 池 工 業 高 等 学 校	上官町 4丁目 77	53-3036
養 護 学 校	天道町 24	56-9671	大 牟 田 商 業 高 等 学 校	大字吉野 555	58-0222
(財)大牟田市雇用開発センター	曙町 3-1	51-5353	三 池 農 業 高 等 学 校	大字吉野 1389-1	58-1116
(社団)大牟田市シニア人材センター	曙町 3-1	53-2319	大 牟 田 高 等 学 校	大字草木 852	53-5011
(財)大牟田文化会館	不知火町 2丁目 10-2	55-3131	不知火女子高等学校	大字田隈 956	55-2344
			明光学園高等学校(中学校)	大字倉永 170	58-0907
<b>国・県関係、その他</b>			朝日新聞大牟田通信局	不知火町 1丁目 6-11	53-2061
福岡地方裁判所大牟田支部	白金町 101	53-3503	毎日新聞大牟田通信部	不知火町 1丁目 4-4	53-2015
福岡家庭裁判所大牟田支部	白金町 101	53-3503	読売新聞大牟田通信部	宝坂町 2丁目 1-3	53-5551
大牟田簡易裁判所	白金町 101	53-3503	西日本新聞大牟田支局	不知火町 1丁目 6	53-3021
福岡地方検察庁大牟田支部	白金町 69	52-2629	フクニチ新聞大牟田支局	浄真町 24-1	53-2505
大牟田区検察庁	白金町 69	52-2629	熊本日日新聞大牟田支局	浄真町 102	53-5041
福岡刑務所大牟田拘置所支所	白金町 69	53-0548	有 明 新 報 社	有明町 1丁目 1-17	52-1212
福岡法務局大牟田出張所	白金町 69-1	53-5506	日 刊 大 牟 田 新 聞 社	笹林町 2丁目 4-12	51-5994
三 池 税 関 支 署	新港町 1	52-2526	NHK福岡放送局大牟田通信部	原山町 15-2	53-5555
福岡入国管理局三池港出張所	新港町 1	53-0528	三 井 銀 行 大 牟 田 支 店	栄町 1丁目 2-1	52-3203
九州運輸局三池海運支局	新港町 1	52-5390	福 岡 銀 行 大 牟 田 支 店	不知火町 1丁目 4-1	52-3211
博多検疫所三池出張所	新港町 1	52-8631	福 岡 銀 行 五 月 橋 支 店	旭町 1丁目 1-1	52-4211
第七管区海上保安本部	新港町 1	53-0521	福 岡 銀 行 大 牟 田 南 支 店	三里町 2丁目 4-3	52-5211
三池海上保安部	入船町 97-2	53-5077	福 岡 銀 行 三 池 支 店	三池神田脇 374-2	54-3696
門司植物防疫所福岡支所	不知火町 1丁目 3-16	52-3245	肥 後 銀 行 大 牟 田 支 店	築町 5-1	52-4241
大 牟 田 税 務 署	曙町 3-1	53-3987	筑 邦 銀 行 大 牟 田 支 店	築町 2-4	52-5271
大牟田労働基準監督署	不知火町 1丁目 4-7	53-1051	西日本銀行大牟田支店	栄町 2丁目 11-1	52-3371
三 池 郵 便 局	大字歴木 460	52-3875	西日本銀行南大牟田支店	三里町 2丁目 6-15	52-6101
国 鉄 大 牟 田 駅	不知火町 1丁目	53-1571	福岡相互銀行大牟田支店	旭町 1丁目 1-7	54-8381
国 鉄 銀 水 駅	大字草木 229	52-3480	熊本相互銀行大牟田支店	築町 4-1	53-3153
熊本鉄道管理局大牟田保線区	不知火町 1丁目	56-9009	九州相互銀行大牟田支店	有明町 2丁目 2-14	53-2258
国立療養所大牟田病院	大字橘 1044-1	58-1122	長崎相互銀行大牟田支店	大正町 1丁目 3-10	52-8255
大牟田勤労身体障害者教養文化 体育施設(サンアビリティーズおまつり)	大字手鎌 1380-3	51-0876	正金相互銀行大牟田支店	有明町 2丁目 1-1	52-4246
大牟田社会保険事務所	大正町 6丁目 2-10	52-5255	肥後相互銀行大牟田支店	本町 1丁目 5-8	53-2702
大牟田警察署	不知火町 3丁目 8	53-0551	大牟田信用金庫	有明町 2丁目 2-17	52-3305
大牟田公共職業安定所	大正町 6丁目 2	53-1551	大牟田信用金庫三川支店	三里町 2丁目 5-1	53-1206
大牟田公共職業安定所 機町労働出張所	中友町 4-2	56-5522	大牟田信用金庫銀座支店	本町 1丁目 5-5	54-5555
福岡県筑後労働福祉事務所	曙町 3-1	52-3848	大牟田信用金庫通町支店	通町 1丁目 11-4	55-1234
福岡県大牟田財務事務所	原山町 13-3	52-4281	大牟田信用金庫新栄町支店	新栄町 21-2	54-2795
福岡県大牟田土木事務所	不知火町 2丁目 9-24	54-0511	大牟田信用金庫上官支店	上官町 2丁目 2-7	56-6707
福岡県大牟田失業対策事務所	不知火町 2丁目 9-24	53-0356	大牟田信用金庫三池支店	大字三池 625	51-5100
福岡県大牟田児童相談所	小浜町 42-6	54-2344	福岡県労働金庫大牟田支店	有明町 2丁目 25	53-4414
総合福祉センター	瓦町 9-3	57-2519	福岡県南部信用組合大牟田支店	大字白銀 687	58-5550
福岡県立大牟田専修職業訓練校	大字歴木 475	54-0321			
有明工業高等専門学校	東萩尾町 150	53-1011			
三 池 高 等 学 校	大字草木 1020	53-2172			
大牟田北高等学校	大字甘木 109	58-0011			

度 量 衡 換 算 表

長 さ

センチメートル	メートル	キロメートル	インチ	フィート	ヤード	マイル	鯨尺	尺	間	町	里
1	0.01	0.00001	0.39370	0.03281	0.01094	—	0.0264	0.033	0.0055	—	—
100	1	0.001	39.370	3.28083	1.0936	0.00062	2.64	3.3	0.55	0.0092	0.00025
100000	1000	1	—	3280.8	1093.6	0.62137	2640	3300	550	9.1667	0.25463
2.5400	0.02540	—	1	0.08333	0.02777	—	0.06706	0.08382	0.01397	—	—
30.480	0.30480	—	12	1	0.33333	—	0.80469	1.0058	0.16763	—	—
91.440	0.9144	—	36	3	1	—	2.4140	3.0175	0.50292	—	—
160930	1609.3	1.6093	63360	5280	1760	1	4248.64	5310.8	885.12	14.752	0.40978
37.879	0.37879	0.00038	14.913	1.2427	0.41425	—	1	1.25	0.20825	—	—
30.303	0.30303	0.00030	11.930	0.9942	0.33140	—	0.8	1	0.16667	—	—
181.82	1.8182	0.00182	71.582	5.9652	1.9884	—	4.8	6	1	0.01667	0.00046
10909	109.09	0.10909	4295.04	357.92	119.30	0.06778	288	360	60	1	0.02778
392730	3927.3	3.9273	154620	12885	4295	24403	10368	12960	2160	36	1

面 積

平方メートル	アール	ヘクタール	平方キロメートル	平方キロフィート	平方ヤード	エーカー	平方マイル	平方尺	坪歩	反	町
1	0.01	0.0001	0.000001	10.764	1.1960	0.000247	—	10.890	0.30250	0.001008	0.0001008
100	1	0.01	0.0001	1076.4	119.60	0.024711	0.000039	1089.0	30.250	0.10083	0.010083
10000	100	1	0.01	—	11960	2.4711	0.003861	108900	3025.0	10.083	1.0083
1000000	10000	100	1	—	—	247.11	0.38610	10890000	302500	1008.3	100.83
0.092903	0.000929	0.0000093	—	1	0.11	—	—	1.0117	0.02810	—	—
0.83613	0.008361	0.000084	—	9	1	—	—	9.1055	0.25293	—	—
4046.8	40.468	0.40468	0.004047	43560	4840	1	0.00156	—	—	4.08043	0.40804
2589900	25899	258.99	2.5899	—	3097600	640	1	—	—	261.15	26.115
0.091827	0.000918	0.0000092	—	0.98841	0.10982	—	—	1	0.02778	—	—
3.3058	0.033058	0.000331	0.000003	35.583	3.9537	—	—	36	1	0.00333	0.00033
991.74	9.9174	0.099174	0.000992	—	1186.1	0.24506	0.000382	10800	300	1	0.1
9917.36	99.1736	0.991736	0.009917	—	11861	2.4506	0.003829	108000	3000	10	1



## 体 積

立方センチメートル	立方デシメートル(リットル)	立方メートル	立方インチ	立方フィート	立方ヤード	パイント	ガロン	立方尺	升	石	立方坪
1	0.001	0.000001	0.061024	0.000035	-	-	-	0.00004	-	-	-
1000	1	0.001	61.024	0.03531	-	2.1134	0.26417	0.03594	0.55435	-	-
1000000	1000	1	61024	35.315	1.30795	2113.4	264.17	35.937	-	5.5435	0.16637
16.387	0.01638	0.000016	1	-	-	-	-	-	-	-	-
28317	28.317	0.02831	1728	1	0.03704	-	7.4805	1.0176	15.698	0.15698	-
764529.8	764.53	0.76453	46656	27	1	-	201.97	27.475	423.83	4.2383	0.12719
473.18	0.47318	-	28.875	-	-	1	0.125	-	0.26231	-	-
3785.4	3.7854	0.00378	231	0.13368	-	8	1	0.13604	2.0985	0.020985	-
27826	27.826	0.02783	1698.1	0.98274	0.03670	-	7.3509	1	15.426	0.15426	0.00463
1803.9	1.8039	-	110.08	0.063704	-	3.8123	0.47654	0.064827	1	0.01	0.0003
180390	180.39	0.18039	11008	6.3704	0.23668	381.23	47.654	6.4827	100	1	0.03001
-	6010.5	6.0105	-	212.26	7.8615	-	-	216.00	3331.9	33.319	1

## 重 量 ・ 容 量

グラム	キログラム	トン(吨)	グレイン	オンス	ポンド	米トン	英トン	匁	升	貫
1	0.001	-	15.432	0.03527	0.00220	-	-	0.26667	0.00167	-
1000	1	0.001	15432	35.273	2.2046	0.00110	0.00098	266.67	1.6667	0.26667
1000000	1000	1	-	-	2204.9	1.1023	0.98421	-	1666.7	266.67
0.06480	-	-	1	0.00229	0.000143	-	-	0.01728	0.000108	-
28.350	0.02835	-	437.5	1	0.0625	-	-	7.5600	0.04725	-
453.6	0.4536	0.000454	7000	16	1	0.0005	0.00045	120.96	0.75600	0.12096
-	907.18	0.90718	-	32000	2000	1	0.8929	-	1512	241.92
-	1016.05	1.01605	-	35840	2240	1.120	1	270944	1693.4	270.95
3.75	-	-	57.872	0.13228	0.00827	-	-	1	-	-
600	0.6	0.0006	9259.6	21.164	1.3228	-	-	160	1	0.16
3750	3.75	0.00375	57872	132.28	8.2672	0.00416	0.00369	1000	6.25	1



---

大牟田市統計年鑑

---

昭和 60 年

昭和 61 年 9 月 1 日 発行

編集 大牟田市行政管理部総務課  
大牟田市有明町 2 丁目 3 番地  
電話 (53) 4 2 2 1

印刷 大牟田市浄真町 95-2  
(株)延命プリント  
電話 (52) 4 2 3 1

---

発行所 大牟田市役所

---

